

ORIGEM DA LICITAÇÃO	SECRETARIA MUNICIPAL DO DESENVOLVIMENTO HABITACIONAL DE FORTALEZA – HABITAFOR.
MODALIDADE DE LICITAÇÃO	CONCORRÊNCIA PÚBLICA Nº 003/2020
PROCESSO Nº:	PP942188/2019
OBJETO:	CONTRATAÇÃO DE EMPRESA PARA EXECUÇÃO DAS OBRAS DE URBANIZAÇÃO E INFRAESTRUTURA CONTEMPLANDO SERVIÇOS DE REDE DE DRENAGEM, TERRAPLANAGEM E PAVIMENTAÇÃO DA ÁREA DA LAGOA DO PAPICU, LOCALIZADA EM ÁREA DE ABRANGÊNCIA DA SECRETARIA REGIONAL II, NO MUNICÍPIO DE FORTALEZA – CE.
TIPO DE LICITAÇÃO:	MENOR PREÇO
REGIME DE EXECUÇÃO	EMPREITADA POR PREÇO UNITÁRIO
DATA DE ABERTURA:	01 DE SETEMBRO DE 2020.
HORA DE RECEBIMENTO DOS ENVELOPES:	DE 10H ÀS 10h15MIN
HORA DE ABERTURA DOS ENVELOPES	ÀS 10H15MIN

O titular da origem desta licitação torna público para conhecimento dos interessados, que a **COMISSÃO ESPECIAL DE LICITAÇÕES DA PREFEITURA DE FORTALEZA - CEL**, regulamentada através de Decreto 13.512 de 30 de dezembro de 2014 e nomeada por Atos juntados ao processo administrativo de que trata esta licitação, devidamente publicados no Diário Oficial do Município, receberá e abrirá até horas e data acima indicadas, em sua sede na **RUA DO ROSÁRIO, 77, CENTRO, SOBRE LOJA E TERRAÇO – EDIFÍCIO COMANDANTE VITAL ROLIM**, em Fortaleza/CE, os envelopes contendo **DOCUMENTOS DE HABILITAÇÃO e PROPOSTAS DE PREÇOS** referentes à licitação objeto deste instrumento, para a escolha da proposta mais vantajosa, objetivando a contratação objeto desta licitação, observadas as normas e condições do presente Edital e as disposições contidas na Lei nº 8.666/93 publicada no Diário Oficial da União de 22/06/93, e suas alterações posteriores.

Nesta licitação serão encontradas palavras, siglas e abreviaturas com os mesmos significados, conforme abaixo:

- LICITAÇÃO:** O procedimento de que trata o presente Edital;

2. **LICITANTE:** Empresa que participa desta licitação;
3. **HABILITAÇÃO:** Verificação atualizada da situação jurídica, qualificação técnica e econômico-financeira e regularidade fiscal e trabalhista de cada participante da licitação;
4. **ADJUDICATÁRIA:** Empresa vencedora da licitação, à qual será adjudicado o seu objeto;
5. **CONTRATANTE:** SECRETARIA MUNICIPAL DO DESENVOLVIMENTO HABITACIONAL DE FORTALEZA – HABITAFOR, que é a signatária do instrumento contratual;
6. **CONTRATADA:** Empresa à qual foi adjudicado o objeto desta licitação, e é signatária do contrato com a Administração Pública;
7. **FISCALIZAÇÃO:** SECRETARIA MUNICIPAL DO DESENVOLVIMENTO HABITACIONAL DE FORTALEZA – HABITAFOR, órgão encarregado do acompanhamento e fiscalização do contrato;
8. **CEL DO MUNICÍPIO DE FORTALEZA:** A Comissão Especial de Licitação que realizará os procedimentos de recebimento de envelopes, habilitação e julgamento de propostas referentes a esta licitação.
9. **PMF:** Prefeitura Municipal de Fortaleza;
10. **DOM:** Diário Oficial do Município, jornal impresso pela Imprensa Oficial da PMF;
11. **AUTORIDADE SUPERIOR:** É o titular do órgão ou entidade de origem desta licitação, incumbido de definir o objeto da licitação, elaborar seu termo de referência, orçamento e instrumento convocatório, decidir sobre impugnação ao Edital, determinar a abertura da licitação, decidir os recursos contra quaisquer dos atos praticados pela Comissão que sejam afetos ao certame, adjudicar o objeto ao vencedor, homologar o resultado da licitação e promover a celebração do contrato;
12. **SEFIN:** Secretaria de Finanças do Município de Fortaleza;
13. **ORÇAMENTO:** Documento elaborado pelo órgão de origem, para basear o valor da licitação. O presente orçamento será baseado através de informações constantes nas tabelas do Sistema Nacional de Pesquisa de Custos e Índices da Construção Civil - SINAPI/ Secretaria de Infraestrutura do Governo do Estado – SEINFRA e Secretaria Municipal de Infraestrutura – SEINF e estará presente nos autos do processo de licitação;

01. DO OBJETO

01.01 - CONTRATAÇÃO DE EMPRESA PARA EXECUÇÃO DAS OBRAS DE URBANIZAÇÃO E INFRAESTRUTURA CONTEMPLANDO SERVIÇOS DE REDE DE DRENAGEM, TERRAPLANAGEM E PAVIMENTAÇÃO DA ÁREA DA LAGOA DO PAPICU, LOCALIZADA EM ÁREA DE ABRANGÊNCIA DA SECRETARIA REGIONAL II, NO MUNICÍPIO DE FORTALEZA – CE.

01.02 - Compõem o presente instrumento os seguintes anexos:

- I. PROJETO BÁSICO;
- II. ORÇAMENTO ESTIMADO EM PLANILHA DE QUANTITATIVOS E PREÇOS UNITÁRIOS;
- III. CRONOGRAMA FÍSICO-FINANCEIRO;
- IV. ESPECIFICAÇÕES COMPLEMENTARES;
- V. PLANILHA DE COMPOSIÇÃO DAS TAXAS DE BONIFICAÇÃO E DESPESAS INDIRETAS – BDI;
- VI. PLANILHA DE COMPOSIÇÃO ANALÍTICA DAS TAXAS DE ENCARGOS SOCIAIS;
- VII. PEÇAS GRÁFICAS.
- VIII. MINUTA DO CONTRATO;
- IX. MODELO DE ATESTADO DE VISITA TÉCNICA;
- X. MODELO DE PROPOSTA DE PREÇOS;
- XI. MODELO DE DECLARAÇÃO DE NÃO EMPREGAR MENORES DE IDADE;
- XII. DECLARAÇÃO DE SUPERVENIÊNCIA DE FATO IMPEDITIVO PARA HABILITAÇÃO;
- XIII. JUSTIFICATIVA DA NÃO PARTICIPAÇÃO DE CONSÓRCIO E COOPERATIVA;
- XIV. MODELO DE DECLARAÇÃO PARA MICROEMPRESA E EMPRESA DE PEQUENO PORTE (ENTREGAR JUNTO COM O ENVELOPE “A”);
- XV. MODELO MERAMENTE SUGESTIVO DE DECLARAÇÃO DE CONDUTA ÉTICA E ANTICORRUPÇÃO

02. DA ORIGEM DOS RECURSOS

02.01 – Os recursos necessários para execução do objeto previsto no presente Edital e aditivos correrão à conta da dotação seguinte: **Projeto/Atividade 16.482.0018.1016.0001, Elemento de Despesa 44.90.51 e Fontes de Recursos: 5 1.001.0000.00.01/ 5 1.510.0000.00.00/ 0.1.920.0000.00.01 .**

03. DA PARTICIPAÇÃO

03.01 - Poderão participar desta licitação pessoa jurídica sob a denominação de sociedades empresárias (sociedades em nome coletivo, em comandita simples, em comandita por ações, anônima e limitada) e de sociedades simples, associações, fundações - exceto sociedades cooperativas, regularmente estabelecidas neste País, cadastrados ou não no Cadastro de Fornecedores da Central de Licitações da Prefeitura de Fortaleza - CLFOR e que satisfaçam a todas as condições da legislação em vigor, deste Edital, inclusive tendo seus objetivos sociais compatíveis com o objeto da licitação.

03.02 – Não será admitida a participação dos interessados sob a forma de Consórcios, nos termos do artigo 2º da Lei Federal 11.795 de 08 de outubro de 2008, bem como, na forma de Cooperativas, nos termos do art. 5º da Lei Federal nº 12.690 de 19 de julho de 2012, justificados no **ANEXO XIII – JUSTIFICATIVA DA NÃO PARTICIPAÇÃO DE CONSÓRCIO E COOPERATIVA** desde Edital.

03.03 – É vedada a participação direta ou indiretamente de:

- a) Empresas cujos diretores, responsáveis legais ou técnicos, membros de conselho técnico, consultivo, deliberativo ou administrativo, ou sócios, sejam membros ou servidores da administração direta ou indireta da PREFEITURA MUNICIPAL DE FORTALEZA, integrados ou não ao órgão responsável direto pela execução final da obra objeto do respectivo procedimento licitatório.

- b) Empresas que estejam com o direito de licitar e contratar com a Administração Pública Federal, Estadual ou Municipal temporariamente suspenso e que por estas tenham sido declaradas inidôneas;
- c) Empresas que estejam suspensas temporariamente de participar em licitações, declaradas inidôneas, e impedidas de contratar com a PREFEITURA MUNICIPAL DE FORTALEZA;
- d) Empresas que estejam em estado insolvência civil, sob processo de falência, concordata, recuperação judicial ou extrajudicial (**ressalvado o constante nos subitens 02 e 03, do item B - QUALIFICAÇÃO ECONÔMICO-FINANCEIRA do presente Edital**), dissolução, fusão, cisão, incorporação e liquidação.

03.04. - A licitante que pretender se fazer representar nesta licitação, deverá entregar à Comissão, juntamente com os envelopes colados, original ou cópia autenticada de **PROCURAÇÃO PARTICULAR**, com firma reconhecida em Cartório, ou Pública, outorgando amplos poderes para o mandatário representar a licitante nesta licitação. Quando o representante for titular da pessoa jurídica, deverá entregar o original ou cópia autenticada do documento que comprove tal condição.

03.04.01 – No caso de procuração particular, esta deverá vir acompanhada de documento que comprove a titularidade do outorgante quanto que o mesmo detém poderes para outorgar procuração.

03.04.02 – Não poderá um representante legal ou um procurador representar mais de uma Licitante.

03.04.03 - Tratando-se microempresas ou empresas de pequeno porte, que se enquadrem nos termos do art. 34, da Lei Federal nº 11.488/2007, deverá ser apresentada declaração visando ao exercício da preferência prevista na Lei Complementar nº 123/2006, e, ainda, caso exista, indicar a restrição da documentação de regularidade fiscal e trabalhista, exigida para fins de habilitação (art.30, § 4º. Do Decreto 13.735 de 18 de janeiro de 2016), que deverá ser feita de acordo com o modelo estabelecido do **ANEXO XIV – MODELO DE DECLARAÇÃO DE MICROEMPRESA E EMPRESA DE PEQUENO PORTE**, deste Edital e deverá ser apresentada fora dos envelopes e firmada pelo Representante Legal.

03.05 - Qualquer cidadão é parte legítima para impugnar este Edital diante de possíveis irregularidades, devendo protocolar o pedido até **05 (cinco) dias úteis antes da data fixada para abertura dos envelopes de habilitação**, estando a Administração obrigada a julgar e responder em até 03 (três) dias úteis.

03.06 - A licitante poderá impugnar os termos deste Edital até o segundo dia útil que anteceder a abertura dos envelopes de habilitação.

03.07 - Deficiências no atendimento aos requisitos para apresentação da Documentação de Habilitação e de Preços correrão por conta e risco do licitante. Documentação e propostas que não atenderem aos requisitos dos documentos integrantes do Edital e seus anexos implicarão na inabilitação ou desclassificação da licitante.

03.08 - As propostas e toda correspondência e documentos relacionados com ela, trocados entre proponente e a comissão, deverão ser redigidos em português. Documentos acessórios e literatura impressa fornecida pelo proponente poderão ser em outro idioma desde que acompanhados por uma correta tradução das passagens pertinentes para o idioma português, por tradutor juramentado. Nesse caso, para fins de interpretação da proposta, a tradução para o Português deverá prevalecer.

03.09 A licitante deverá apresentar Declaração (MODELO MERAMENTE SUGESTIVO ANEXO - XV)e, inclusive, na qualidade de eventualmente contratado, observar e far observará por seus fornecedores e subcontratados, se admitida subcontratação, o mais alto padrão de ética durante todo o processo de licitação, de contratação e de execução do objeto contratual.

04. DA HABILITAÇÃO

04.01 - Para se habilitarem nesta licitação, as interessadas deverão apresentar envelope colado, tendo no frontispício os seguintes dizeres:

**À
COMISSÃO ESPECIAL DE LICITAÇÕES DA PREFEITURA DE FORTALEZA -CEL
DO MUNICÍPIO DE FORTALEZA
CONCORRÊNCIA PÚBLICA CEL Nº 003/2020
ÓRGÃO: HABITAFOR
ENVELOPE “A” - DOCUMENTOS DE HABILITAÇÃO
RAZÃO SOCIAL E CNPJ DA LICITANTE:**

04.02 - O envelope “A” deverá conter os documentos a seguir relacionados, em original ou em cópia já autenticada por cartório competente, devendo a cada face de documento reproduzida corresponder uma autenticação, ainda que diversas reproduções sejam feitas na mesma folha, todos perfeitamente legíveis.

04.02.01 - Caso na autenticação conste expressamente que a mesma se refere ao verso e ao anverso do documento, a exigência referente à autenticação de todas as faces do documento fica sem validade.

04.02.02 - Caso o documento apresentado seja expedido por instituição que regulamente a disponibilização do documento pela Internet, a Comissão poderá verificar a autenticidade do mesmo através de consulta eletrônica.

04.02.03 - Para a habilitação jurídica, a licitante deverá, nos documentos exigidos neste instrumento convocatório, demonstrar a compatibilidade dos seus objetivos sociais com o objeto da licitação.

04.02.04 - Caso o documento apresentado seja expedido por instituição pública que esteja com seu funcionamento paralisado no dia de recebimento dos envelopes, a licitante deverá, sob pena de ser inabilitada, apresentar o referido documento constando o termo final de seu período de validade coincidindo com o período da paralisação e deverá, quando do término da paralisação, sob pena de ser inabilitada supervenientemente, levar o documento à Comissão nas condições de autenticação do item 04.02, para que seja apensado ao processo da licitação. Caso o processo já tenha sido enviado ao órgão de origem da licitação, deverá a licitante levá-lo a esta instituição para que o mesmo se proceda.

A - HABILITAÇÃO JURÍDICA

01 - REGISTRO COMERCIAL, no caso de empresa pessoa física, no registro público de empresa mercantil da Junta Comercial; devendo, no caso da licitante ser a sucursal, filial ou agência,

apresentar o registro da Junta onde opera com averbação no registro da Junta onde tem sede a matriz.

02 - ATO CONSTITUTIVO, ESTATUTO OU CONTRATO SOCIAL CONSOLIDADO em vigor devidamente registrado no registro público de empresa mercantil da Junta Comercial, em se tratando de sociedades empresárias e, no caso de sociedades por ações, acompanhado de documentos de eleição de seus administradores; devendo, no caso da licitante ser a sucursal, filial ou agência, apresentar o registro da Junta onde opera com averbação no registro da Junta onde tem sede a matriz.

03 - INSCRIÇÃO DO ATO CONSTITUTIVO, no caso de sociedades simples - no Cartório de Registro das Pessoas Jurídicas acompanhada de prova da diretoria em exercício; devendo, no caso da licitante ser a sucursal, filial ou agência, apresentar o registro no Cartório de Registro das Pessoas Jurídicas do Estado onde opera com averbação no Cartório onde tem sede a matriz.

04 - DECRETO DE AUTORIZAÇÃO, em se tratando de empresa ou sociedade estrangeira em funcionamento no País, e ATO DE REGISTRO DE AUTORIZAÇÃO PARA FUNCIONAMENTO expedido pelo órgão competente, quando a atividade assim o exigir.

B - QUALIFICAÇÃO ECONÔMICO-FINANCEIRA

01. CERTIDÃO NEGATIVA DE DECRETAÇÃO DE FALÊNCIA, CONCORDATA, RECUPERAÇÃO JUDICIAL OU EXTRAJUDICIAL, expedida por quem de competência na sede da pessoa jurídica, com data de expedição não superior a 60 (sessenta) dias, quando não houver prazo de validade expresso no documento.

01.01. Na ausência da certidão negativa, a licitante em recuperação judicial deverá comprovar a sua viabilidade econômica, mediante documento (certidão ou assemelhado) emitido pela instância judicial competente; ou concessão judicial da recuperação nos termos do art. 58 da Lei nº 11.101/2005. Ou homologação do plano de recuperação extrajudicial, no caso da licitante em recuperação extrajudicial, nos termos do art. 164, § 5º, da Lei nº 11.101/2005.

01.02. A empresa em recuperação judicial/extrajudicial com recuperação judicial/plano de recuperação extrajudicial homologado deverá demonstrar os demais requisitos para habilitação econômico-financeira.

02. BALANÇO PATRIMONIAL e demonstrações contábeis do último exercício social, já exigíveis e apresentados na forma da lei, que comprovem a boa situação financeira da licitante, vedada a sua substituição por balancetes ou balanços provisórios, podendo ser atualizados por índices oficiais, quando encerrado há mais de 03 (três) meses da data de apresentação da proposta.

02.01. No caso de sociedade por ações, o balanço deverá ser acompanhado da publicação em jornal oficial, em jornal de grande circulação e do registro na Junta Comercial.

02.02. No caso de Licitante recém-constituída (há menos de 01 ano), deverá ser apresentado o balanço de abertura acompanhado dos termos de abertura e de encerramento devidamente registrados na Junta Comercial, constando ainda, no balanço, o número do Livro Diário e das folhas nos quais se acham transcrito ou a autenticação da junta comercial, devendo ser assinado por

contador registrado no Conselho Regional de Contabilidade e pelo titular ou representante legal da empresa.

02.03. No caso de sociedade simples o balanço patrimonial deverá ser inscrito no Cartório de Registro Civil de Pessoas Jurídicas, assinado por contador registrado no Conselho Regional de Contabilidade e pelo titular ou representante legal da instituição, atendendo aos índices estabelecidos neste instrumento convocatório.

02.04. No caso das demais sociedades empresárias e empresa Individual, o balanço deverá ser acompanhado dos termos de abertura e de encerramento do Livro Diário, estes termos devidamente registrados na Junta Comercial – constando no balanço, o número do Livro Diário e das folhas nos quais se acham transcrito ou a autenticação da junta comercial, devendo tanto o balanço quanto os termos ser assinados por contador registrado no Conselho Regional de Contabilidade e pelo titular ou representante legal da empresa.

02.05. Serão aceitos o balanço patrimonial, demonstrações contábeis, termos de abertura e encerramento do livro Diário, transmitidos via SPED, acompanhados do recibo de entrega de escrituração contábil digital, respeitada a IN RFB vigente.

02.06. O balanço patrimonial apresentado deverá corresponder aos termos de abertura e encerramento do Livro Diário.

03. PATRIMÔNIO LÍQUIDO não inferior a 10% (dez por cento) da estimativa de custos, devendo a comprovação ser feita relativamente à data de apresentação da proposta, através do balanço patrimonial.

04. COMPROVAÇÃO DA BOA SITUAÇÃO FINANCEIRA da licitante atestada por documento, assinado por profissional legalmente habilitado junto ao Conselho Regional de Contabilidade da sede ou filial da licitante, demonstrando que a empresa apresenta **índice de Liquidez Geral (LG) maior ou igual a 1,0 (um vírgula zero)**, calculada conforme a fórmula abaixo:

$$LG = \frac{AC+ARLP}{PC+PELP} \geq 1,0$$

Onde:

AC: Ativo Circulante;

ARLP: Ativo Realizável a Longo Prazo;

PC: Passivo Circulante;

PELP: Passivo Exigível a Longo Prazo

C - REGULARIDADE FISCAL E TRABALHISTA

A comprovação da regularidade Fiscal e Trabalhista se dará mediante a apresentação dos seguintes documentos:

01 – Prova de inscrição da empresa no Cadastro Nacional de Pessoa Jurídica- CNPJ com situação cadastral ATIVA.

02 - Prova de regularidade para com as fazendas Federal, Estadual e Municipal da sede ou filial da licitante, expedidos pelos órgãos abaixo relacionados e dentro dos seus períodos de validade, devendo os mesmos apresentar igualdade de CNPJ.

a) CERTIDÃO NEGATIVA DE DÉBITO RELATIVOS À CREDITOS TRIBUTÁRIOS FEDERAIS E À DÍVIDA ATIVA DA UNIÃO, OU EQUIVALENTE, EXPEDIDA PELA PROCURADORIA GERAL DA FAZENDA NACIONAL E RECEITA FEDERAL DO BRASIL;

b) CERTIDÃO(DÕES) NEGATIVA(S) DE DÉBITOS ESTADUAIS, OU EQUIVALENTE(S), EMITIDA(S) DE ACORDO COM AS REGRAS DE EMISSÃO DO ESTADO, SEDE DA LICITANTE.

c) CERTIDÃO(DÕES) NEGATIVA(S) DE DÉBITOS MUNICIPAIS, OU EQUIVALENTE(S), EMITIDA(S) DE ACORDO COM AS REGRAS DE EMISSÃO DO MUNICÍPIO, SEDE DA LICITANTE.

03 - Certificado de Regularidade De Situação (CRS), ou equivalente, perante o Gestor do Fundo de Garantia por Tempo de Serviço (FGTS), da jurisdição da sede ou filial da licitante, devendo o mesmo ter igualdade de CNPJ com os demais documentos apresentados na comprovação da regularidade fiscal e trabalhista.

04 - Prova de inexistência de débitos inadimplidos perante a Justiça do Trabalho, mediante a apresentação de Certidão Negativa, nos termos do Título VII-A da Consolidação das Leis do Trabalho, aprovada pelo Decreto-Lei nº 5.452, de 1º de maio de 1943.

D - QUALIFICAÇÃO TÉCNICA

01 - CERTIFICADO OU INSCRIÇÃO da licitante no Conselho Regional de Engenharia e Agronomia - CREA ou Conselho de Arquitetura ou Urbanismo – CAU, no qual conste o(s) nome(s) de seu(s) responsável (eis) técnico(s), da localidade da sede da proponente.

02 - CAPACIDADE TÉCNICO-OPERACIONAL: Comprovação de aptidão da empresa licitante para o desempenho de atividade pertinente e compatível em características, quantidades e prazos com o objeto desta licitação, que será feita mediante a apresentação de Atestado e Certidão fornecido por pessoa jurídica de direito público ou privado, acompanhado da respectiva Certidão de Acervo Técnico (CAT), emitido pelo CREA ou CAU, por execução de obra ou serviço já concluído, de características semelhantes às do objeto deste Edital, comprovando a execução mínima de:

- EXECUÇÃO DE PASSEIO EM PISO INTERTRAVADO, COM BLOCO RETANGULAR COR NATURAL DE 20X10CM, ESPESSURA 6CM: 552,74 M²;
- ATERRO COM COMPACTAÇÃO MECÂNICA E CONTROLE, MATERIAL DE AQUISIÇÃO: 2.130,57m³ ;
- EMBASAMENTO C/PEDRA ARGAMASSADA UTILIZANDO ARG. CIM/AREIA 1:4; 63,21M³

03 - CAPACIDADE TÉCNICO-PROFISSIONAL: Comprovação de que a empresa possui em quadro permanente, na data prevista para a entrega dos envelopes, profissional de nível superior ou outro devidamente reconhecido pela entidade competente, detentor de Atestado de Responsabilidade Técnica por execução de obra ou serviço já concluído, de características semelhantes às do objeto deste Edital, comprovando a execução mínima de:

- **EXECUÇÃO DE PASSEIO EM PISO INTERTRAVADO, COM BLOCO RETANGULAR COR NATURAL DE 20X10CM, ESPESSURA 6CM;**
- **ATERRO COM COMPACTAÇÃO MECÂNICA E CONTROLE, MATERIAL DE AQUISIÇÃO;**
- **EMBASAMENTO C/PEDRA ARGAMASSADA UTILIZANDO ARG. CIM/AREIA 1:4.**

03.01 - O vínculo do profissional de nível superior ao quadro permanente da licitante deverá ser comprovado mediante apresentação de: cópia autenticada da FICHA OU LIVRO DE REGISTRO DE EMPREGADOS, onde se identifique os campos de admissão e rescisão, juntamente com Termo de Abertura do Livro de Registro de Empregados; ou cópia autenticada do CONTRATO DE TRABALHO, ou cópia autenticada das páginas da CARTEIRA DE TRABALHO E PREVIDÊNCIA SOCIAL - CTPS identificando os campos de admissão e rescisão, **quando se tratar de empregado**; ou de cópia autenticada do CONTRATO DE PRESTAÇÃO DE SERVIÇO DOS PROFISSIONAIS, junto a empresa, **quando se tratar de prestador de serviço**; ou cópia autenticada do contrato social atualizado, ou do último aditivo do contrato, devidamente registrados na Junta Comercial, ou por certidão simplificada da junta comercial, onde conste essa informação, **quando se tratar de sócio da empresa**.

03.01.01 – No caso de empresas optantes pelo registro de empregados na forma eletrônica, ficam estas dispensadas da apresentação do termo de abertura do livro de registro de empregados.

03.02. Será exigida para fins de comprovação, declaração do CREA ou CAU de que o referido profissional é o responsável técnico da empresa. Para fins de controle e fiscalização, serão exigidas, após a respectiva contratação da empresa licitante, as guias de recolhimento dos impostos do mês fiscal que comprove a prestação de serviço do profissional.

03.03- Quando a **CERTIDÃO DE ACERVO TÉCNICO** emitida pelo CREA ou CAU não explicitar com clareza os serviços objeto do Acervo Técnico, esta deverá vir acompanhada do seu respectivo Atestado, devidamente registrado e reconhecido pelo CREA ou CAU.

03.04. Deverão constar, preferencialmente, das **CERTIDÕES DE ACERVO TÉCNICO** ou dos atestados expedidos pelo CREA ou CAU, em destaque, os seguintes dados: data de início e término da obra, local de execução, nome do contratante e da CONTRATADA, nome dos responsáveis técnicos, seus títulos profissionais e números de registros no CREA ou CAU, especificações técnicas da obra e os quantitativos executados.

03.05. Não serão aceitas **CERTIDÕES DE ACERVO TÉCNICO** ou **ATESTADOS de Projetos**, Fiscalização, Supervisão, Gerenciamento, Controle Tecnológico ou Assessoria Técnica de Obras.

04. Declaração emitida pela participante tratando da **INEXISTÊNCIA DE FATO SUPERVENIENTE IMPEDITIVO DA HABILITAÇÃO (ANEXO XII)**, na forma do § 2º, Art. 32, da Lei nº. 8.666/93.

05. A empresa que não possuir sede no município de Fortaleza deverá apresentar declaração de que, caso seja vencedora da licitação, colocará a disposição em Fortaleza, escritório com estrutura para a perfeita execução dos serviços, contendo no mínimo telefone, impressora e computador conectado à Internet.

06. ATESTADO DE VISITA EXPEDIDO PELA HABITAFOR (MODELO – ANEXO IX), em nome da PROPONENTE, de que esta visitou o local onde serão executadas as obras, tomando conhecimento

de todos os aspectos que possam influir direta ou indiretamente na execução dos mesmos e que o projeto é compatível com o local.

06.01 Para visita ao local de execução das obras, a PROPONENTE deve dirigir-se à sede da Fundação de Desenvolvimento Habitacional de Fortaleza - HABITAFOR, das 09:00 às 12:00 e das 14:00 às 16:00 horas, de 2ª(segunda) a 6ª (sexta)feira, ou comunicar-se pelo telefone nº 3488-3378, para agendar a visita nos dias e horários que serão realizadas, até 5 (cinco) dias úteis antes da data de entrega das propostas. Todos os custos associados com a visita serão de inteira responsabilidade da interessada PROPONENTE.

06.02 Caso a licitante não queira realizar a visita técnica, deverá apresentar, em substituição ao atestado de visita, DECLARAÇÃO FORMAL assinada pelo responsável, sob as penalidades da lei, que tem PLENO CONHECIMENTO das condições e peculiaridades inerentes à natureza dos trabalhos, e sobre o local do serviço, assumindo total responsabilidade por esta declaração, ficando impedida, no futuro, de pleitear por força do conhecimento declarado, quaisquer alterações contratuais, de natureza técnica e/ou financeira.

E. CUMPRIMENTO DO DISPOSTO NO INC. XXXIII DO ART.7º DA CONSTITUIÇÃO FEDERAL

01 - DECLARAÇÃO DA LICITANTE constando que não mantém relação de trabalho noturno, perigoso ou insalubre com menor de 18 (dezoito) anos e qualquer trabalho com menor de 16 anos, salvo na condição de aprendiz a partir de 14 (quatorze) anos, assinado pelo representante legal da empresa, ou preposto devidamente designado.

F. ORIENTAÇÕES SOBRE A FASE DE HABILITAÇÃO

01.- Os documentos referentes à regularidade fiscal deverão apresentar igualdade de CNPJ, ressaltando-se aquele que o próprio órgão emissor declara expressamente no referido documento que ele é válido para todos os estabelecimentos - sede e filiais - da licitante.

01.02 - Na forma do que dispõe o art. 42 da Lei Complementar nº 123, de 14.12.2006, a comprovação da regularidade fiscal e trabalhista das microempresas e empresas de pequeno porte somente será exigida para efeito de assinatura do contrato.

01.02.01 - Para efeito do disposto no item acima, as ME e EPP, por ocasião de participação neste procedimento licitatório, deverão apresentar toda a documentação exigida para efeito de comprovação de regularidade fiscal e trabalhista, mesmo que esta apresente alguma restrição.

01.02.02 - Havendo alguma restrição na comprovação da regularidade fiscal e trabalhista, será assegurado o prazo de 5 (cinco) dias úteis, contado a partir do momento em que o proponente for declarado o vencedor do certame, prorrogável por igual período, para regularização da documentação, pagamento ou parcelamento do débito, e emissão de eventuais certidões negativas ou positivas com efeito de certidão negativa.

01.02.03 - A não regularização da documentação, no prazo previsto no item anterior, implicará decadência do direito à contratação, sem prejuízo das sanções previstas no art. 81 da Lei nº 8.666/93, sendo facultado à Administração convocar os licitantes remanescentes, na ordem de classificação, para a assinatura do contrato, ou revogar a licitação.

02. - Caso haja documentos redigidos em idioma estrangeiro, os mesmos somente serão considerados se forem acompanhados da versão em português, firmada por tradutor juramentado.

03. - Somente serão aceitos os documentos acondicionados no **ENVELOPE A**, não sendo admitido, posteriormente, o recebimento pela Comissão de qualquer outro documento, nem permitido à licitante fazer qualquer adendo aos entregues à Comissão.

03.01 - Caso haja a inserção de original de documento junto com as cópias autenticadas, a Comissão, por força da lei nº 5.553/68, procederá a devolução do mesmo mediante solicitação por escrito, da licitante; ou poderá efetuar a substituição do original por cópia autenticada, quando concluída a fase de habilitação.

04 - As certidões de comprovação de regularidade, bem como as de falência e concordata exigidas neste Edital, que não apresentarem expressamente o seu período de validade, deverão ter sido emitidas nos 60 (sessenta) dias anteriores à data marcada para recebimento dos envelopes.

05. - A Comissão poderá, também, solicitar originais de documentos já autenticados, para fim de verificação, sendo a licitante obrigada a apresentá-los no prazo máximo de 02 (dois) dias contados a partir da solicitação, sob pena de, não o fazendo, ser inabilitada.

06 - Caso a solicitação seja feita durante a sessão de habilitação, o caso deverá ser registrado em Ata, nela constando o prazo máximo referido no item 05.

07. - A COMISSÃO ESPECIAL DE LICITAÇÕES DA PREFEITURA DE FORTALEZA-CEL não autenticará cópias de documentos exigidos neste Edital.

08 - Serão inabilitadas as licitantes que não atenderem às exigências deste Edital referentes à fase de habilitação, bem como apresentarem os documentos defeituosos em seu conteúdo e forma e ainda, serão inabilitadas de forma superveniente as ME ou EPP que não apresentarem a regularização da documentação de Regularidade Fiscal e Trabalhista no prazo definido no item 01.02.02.

09 - A inabilitação da licitante importa na preclusão do direito de participar das fases subsequentes.

10. - Quando todas as licitantes forem inabilitadas, é facultado à Comissão, mediante autorização expressa do titular da origem da licitação, fixar o prazo de 08 (oito) dias úteis, para a apresentação de documentação escoimada das causas que provocaram a inabilitação.

05. DA PROPOSTA DE PREÇOS

05.01 - A licitante deverá entregar à Comissão, até o horário e dia previstos neste Edital, envelope colado, tendo no frontispício os seguintes dizeres:

À
**COMISSÃO ESPECIAL DE LICITAÇÕES DA PREFEITURA DE FORTALEZA-CEL
DO MUNICÍPIO DE FORTALEZA
CONCORRÊNCIA PÚBLICA CEL Nº 003/2020
ÓRGÃO: SECRETARIA MUNICIPAL DO DESENVOLVIMENTO HABITACIONAL DE FORTALEZA-
HABITAFOR**

**ENVELOPE “B” - PROPOSTA DE PREÇOS
RAZÃO SOCIAL E CNPJ DA LICITANTE:**

05.02 - Este envelope deverá conter os seguintes documentos:

05.02.01 - Proposta de Preços datilografada ou digitada em 01 (uma) via, em papel timbrado da empresa, ou impressa em formulário contínuo, **constando nome, CNPJ, endereço e telefone da empresa**, com clareza, sem emendas, rasuras ou entrelinhas, **datada e assinada** (sobre o carimbo ou equivalente) pelo titular ou preposto da licitante, contendo:

- a. Especificação do objeto a ser executado, de acordo com o disposto no item 01.01 deste Edital;
- b. Preço global do objeto desta licitação expresso em Real, em algarismos e por extenso;
- c. Prazo de execução do objeto de **12 (doze) meses**;
- d. Prazo de validade da proposta, que não poderá ser inferior a 60 dias.

05.02.02 - ORÇAMENTO(S) DETALHADO(S) contendo de cada item a especificação do Grupo/Subgrupo/Serviço, a quantidade, a unidade, tudo de acordo com o disposto no (ANEXO II) deste instrumento, bem como o preço unitário, o preço total do item e do grupo em algarismo, e o preço global do objeto em algarismo, não sendo admitidos preços unitários superiores aos constantes no orçamento presente nos autos do processo em epígrafe.

05.02.02.01 - No caso de erro na coluna UNIDADE, a Comissão considerará como correta a unidade do item expressa no orçamento do órgão ou entidade licitadora.

05.02.02.02 - O(s) Orçamento(s) deverá(ão) conter, em sua (s) última (s) folha (s), a ASSINATURA e o NOME do profissional competente que os subscrever, por carimbo ou por datilografia ou por outro sistema de impressão, e o número da sua carteira profissional expedida pelo CREA. As demais folhas anteriores deverão conter a sua assinatura ou rubrica.

05.02.02.03 - A Licitante, ao criar a planilha com o orçamento proposto, deve adotar, nos campos quantidade e valor unitário, a seguinte regra:

- a) Quantidade deverá ser representado com, no máximo, quatro casas decimais, utilizando-se a função TRUNCAR (QUANTIDADE;4);
- b) Valor unitário deverá ser representado com, no máximo, duas casas decimais, utilizando-se a função TRUNCAR (VALOR UNITARIO;2).
- c) O PRODUTO (quantidade x valor unitário) deverá ser representado com, no máximo, duas casas decimais, utilizando-se a função TRUNCAR ((QUANTIDADE*VALOR UNITÁRIO);
- d) Caso o orçamento possua cálculo com indexadores (BDI, Encargos Financeiros, Encargos Sociais, Remunerações, etc.), será aplicada com, no máximo, duas casas decimais, utilizando-se a seguinte função TRUNCAR ((INDEXADOR*ITEM DE SERVIÇO);

ORIENTAÇÕES SOBRE AS PROPOSTAS DE PREÇOS

05.03 - Serão desclassificadas as propostas de preços que incidirem no disposto no item **07.07** deste Edital.

05.04 - Não serão aceitas propostas de preços nem orçamentos em cópia, mesmo que assinada por quem de direito.

05.05 - Os valores contidos nos orçamentos serão considerados em moeda corrente nacional (REAL) mesmo que não contenham o símbolo da moeda (R\$).

05.06 - Os preços constantes do orçamento da licitante deverão conter apenas duas casas decimais após a vírgula, cabendo à licitante proceder ao arredondamento ou desprezar os números após as duas casas decimais dos centavos.

05.07 - Independente de declaração expressa, fica subentendido que no valor proposto estão incluídas todas as despesas necessárias à execução da obra, inclusive as relacionadas com:

- a. Materiais, equipamentos e mão-de-obra;
- b. Carga, transporte, descarga e montagem;
- c. Encargos sociais, trabalhistas, previdenciários e outros;
- d. Tributos, taxas e tarifas, emolumentos, licenças, alvarás, multas e/ou quaisquer infrações;
- e. Seguros em geral, bem como encargos decorrentes de fenômenos da natureza, da infortunística e de responsabilidade civil para quaisquer danos e prejuízos causados à Contratante e/ou a terceiros, gerados direta ou indiretamente pela execução das obras e/ou serviços;
- f. Direitos autorais sobre projetos, desenhos e estudos;
- g. Recomposição de vias públicas, jardins, gramados e tudo o mais que a Contratada venha a danificar.
- h. Todo fardamento e equipamento individual e coletivo de segurança que serão utilizados na execução dos serviços.

05.08 - O objeto será executado no regime de **empreitada por preço unitário**.

05.09 - Na elaboração da proposta, o preço global não poderá ultrapassar o limite máximo constante no orçamento presente nos autos do processo em epígrafe.

05.10 - Somente serão aceitos os documentos acondicionados no envelope "B" não sendo admitido o recebimento pela Comissão, de qualquer outro documento, nem permitido à licitante fazer qualquer adendo aos entregues à Comissão.

05.11 – Cada licitante apresentará planilha de composição de encargos trabalhistas e sociais.

05.12 – Apresentar Cronograma Físico e Físico-financeiro compatível com a obra, com periodicidade mensal, não se admitindo parcela na forma de pagamento antecipado.

05.13 – O valor total do orçamento é considerado valor limite máximo. Assim, cada Proponente deve observá-lo quando da apresentação da sua proposta de preços.

05.14 – Correrão por conta da Proponente vencedora todos os custos que porventura deixar de explicitar em sua proposta.

06. DOS PROCEDIMENTOS GERAIS

06.01 - A entrega dos envelopes contendo os documentos de habilitação e as propostas de preços será feita até o dia e a hora previstos no preâmbulo deste Edital, na sede da Central de Licitações de Fortaleza -CLFOR.

06.02 - Após a Presidente da Comissão declarar encerrado o prazo para recebimento dos envelopes, não serão aceitos quaisquer outros documentos que não os existentes no respectivos envelopes, nem será permitido que se faça qualquer adendo ou esclarecimentos sobre os documentos, de forma a alterar o conteúdo original dos mesmos.

06.03 - Em seguida, a Comissão procederá a abertura dos envelopes contendo os documentos referentes à habilitação e fará a conferência destes de acordo com as exigências deste Edital, os quais serão rubricados e numerados pela Comissão. Os documentos serão postos à disposição dos representantes das licitantes, para que os examinem e os rubriquem.

06.04 - A Comissão examinará possíveis apontamentos feitos por prepostos das licitantes, manifestando-se sobre o seu acatamento ou não. Em seguida, deliberará sobre os documentos apresentados e, julgando-os satisfatórios ou não, declarará as licitantes habilitadas e/ou inabilitadas, fundamentando sua decisão. O resultado da habilitação poderá ser proferido em outra sessão, a critério da Comissão, cuja data será comunicada às licitantes através de publicação no DOM e jornal de circulação local, com a antecedência mínima de 24 horas.

06.05 - Na hipótese de considerar qualquer licitante inabilitada, a Comissão fundamentará a sua decisão. Se presentes os prepostos das licitantes à sessão, o Presidente da Comissão fará diretamente a intimação dos atos relacionados com a habilitação e inabilitação. Caso os representantes não queiram interpor recurso, esta intenção deverá ser consignada em ata, por todos assinada.

06.06 - Caso não estejam presentes os prepostos das licitantes, a sessão será suspensa e a intimação dos atos referidos no item anterior será feita através do DOM, iniciando-se o prazo de 05 (cinco) dias úteis para a entrega, à Comissão, das razões da recorrente, no primeiro dia útil seguinte à publicação.

06.07 - Decorridos os prazos e proferida a decisão sobre os recursos interpostos, a Comissão marcará a data e o horário em que dará prosseguimento ao processo licitatório, cuja comunicação às licitantes será feita com a antecedência mínima de 24 horas da data marcada, através de publicação no DOM e jornal de circulação local.

06.08 - Na ausência de qualquer representante de licitante inabilitada, a Comissão manterá em seu poder o envelope “B” - Proposta de Preços, que deverá ser retirado por representante legal da licitante, no prazo de 30 dias da data referida no aviso que marcará a sessão de prosseguimento da licitação.

06.09 - Passado o prazo recursal, e não havendo a retirada do mesmo por parte da licitante inabilitada que não interpôs Recurso Administrativo, este ficará sob o poder da Comissão durante 30 dias, sendo, após esse prazo, expurgado.

06.10 - Os envelopes "B" - Proposta de Preços devidamente colados serão rubricados pela Comissão e pelos representantes das licitantes presentes à sessão, caso esta venha a ser suspensa.

06.11 - Ultrapassada a fase de habilitação dos concorrentes e abertas as propostas, não caberá desclassificá-los por motivo relacionado com a habilitação, salvo em razão de fatos supervenientes ou só conhecidos após o julgamento.

06.11.1 - Após a fase de habilitação, não cabe desistência de proposta, salvo por motivo justo decorrente de fato superveniente e aceito pela Comissão.

06.12 - Abertos os envelopes contendo as propostas de preços, os documentos nele contidos serão lidos e rubricados pela Comissão e colocados à disposição das licitantes, para que os examinem e os rubriquem.

06.13 - A Comissão verificará a conformidade das propostas com as exigências do Edital, bem como a compatibilidade dos preços apresentados com os apontados no instrumento convocatório.

06.14 - Serão desclassificadas as propostas que não atenderem às exigências deste Edital, as com preços superiores aos determinados no Orçamento presente no processo em epígrafe ou manifestamente inexecutáveis, assim considerados aqueles que não venham a ter demonstrado sua viabilidade através de documentação.

06.14.01 - Não haverá desclassificação por motivo relacionado com a habilitação, salvo em razão de fatos supervenientes ou só conhecidos após o julgamento.

06.14.02 – Será inabilitada por fato superveniente a ME ou EPP que, caso convocada, não promover a sua regularização fiscal e trabalhista no prazo do item 04.04.02, deixando de cumprir com os § 1º e § 2º do art. 43 da LC 123/2006.

06.15 - Na hipótese de considerar qualquer licitante desclassificada, a Comissão fundamentará a sua decisão; hipótese em que, não desejando interpor recurso, a licitante deverá manifestar a sua intenção, que deverá ser consignada em ata por todos assinada.

06.16 - As propostas classificadas serão ordenadas de acordo com a ordem crescente dos preços ofertados.

06.17 - Em seguida a Presidente da Comissão verificará a existência de microempresas ou empresas de pequeno porte, para o cumprimento do constante na Lei Complementar 123/2006, procedendo como previsto no item 06.18.

06.18 – Caso a proposta classificada em 1º lugar não seja ME ou EPP, o Presidente da Comissão procederá de acordo com os itens a seguir:

06.18.01 - Fica assegurada, como critério de desempate (Lei Complementar nº 123, de 14.12.2006), preferência de contratação para as ME e EPP.

06.18.02 - Entende-se por empate aquelas situações em que as propostas apresentadas pelas ME e EPP sejam iguais ou até 10% (dez por cento) superiores à proposta mais bem classificada, depois de ordenadas as propostas de preços em ordem crescente dos preços ofertados.

06.18.03 - Para efeito do disposto no item 06.18.01, ocorrendo empate, o Presidente da Comissão procederá da seguinte forma:

a) A microempresa ou empresa de pequeno porte mais bem classificada poderá apresentar proposta de preço inferior àquela considerada vencedora do certame, situação em que será classificada em primeiro lugar e conseqüentemente declarada vencedora do certame;

a.1) Caso a ME ou EPP melhor classificada seja de outro Estado da Federação e haja ME ou EPP inscrita no Cadastro Geral da Fazenda do Estado do Ceará em situação de empate descrito no parágrafo primeiro do artigo 31 do Decreto Municipal 13.735, de 18 de janeiro de 2016, esta poderá apresentar proposta de preço inferior àquela apresentada por ME ou EPP de outro Estado da Federação, situação em que será adjudicado o objeto em seu favor.

b) Não ocorrendo à contratação da microempresa ou empresa de pequeno porte, na forma da alínea anterior, serão convocadas as remanescentes que porventura se enquadrem na hipótese do item 06.18.02, na ordem classificatória, para o exercício do mesmo direito.

06.18.04 – No caso de equivalência dos valores apresentados pela ME e EPP que se encontrem nos intervalos estabelecidos no item 06.18.02, será realizado sorteio entre elas para que se identifique aquela que primeiro poderá apresentar nova proposta de preços, que deverá ser registrada em ata.

06.18.05 - Na hipótese de não contratação nos termos previstos no item acima, o objeto licitado será adjudicado em favor da proposta originalmente vencedora do certame.

06.18.06 - Ocorrendo à situação prevista no item 06.18.03, a ME e EPP mais bem classificada será convocada para apresentar nova proposta de preços após a solicitação do Presidente da Comissão, ocasião em que o representante legal da ME e EPP deverá estar presente à sessão e declarar sua nova proposta, sob pena de preclusão de seu direito. Todos os atos deverão constar da ata dos trabalhos.

06.19 - À Comissão é facultado suspender qualquer sessão mediante motivo devidamente justificado e marcar sua reabertura para outra ocasião, fazendo constar esta decisão na ata dos trabalhos.

06.20 - A Comissão poderá, para analisar os documentos de habilitação, as propostas de preços e outros documentos, solicitar pareceres técnicos e suspender a sessão para realizar diligências a fim de obter melhores subsídios para as suas decisões.

06.21 - Todos os documentos ficam sob a guarda da CEL, até à conclusão do processo.

06.22 - Todos os procedimentos da Comissão e licitantes durante as sessões serão registrados em ata.

06.23 - No caso de decretação de feriado que coincida com a data designada para entrega dos envelopes "A" e "B" e suas aberturas, esta licitação realizar-se-á no primeiro dia útil subsequente, na

mesma hora e mesmo local; podendo, no entanto, a Comissão definir outra data, horário e até local, fazendo a publicação e divulgação na mesma forma do início.

07. DO JULGAMENTO DAS PROPOSTAS

07.01 - No julgamento das propostas, a Comissão levará em consideração o tipo da licitação, que é **MENOR PREÇO**.

07.02 - Será considerada vencedora a proposta que apresentar o menor preço e atender às exigências deste Edital.

07.03 - No caso de igualdade entre 02 (duas) ou mais propostas, como critério de desempate, será feito sorteio classificatório em ato público, na presença das licitantes, observado a LC 123/06.

07.04 - Na análise das propostas, havendo divergência entre o valor numérico e por extenso, a comissão considerará o valor por extenso como correto.

07.05. No caso de divergências entre as colunas descrição dos serviços, unidades e quantidades constantes dos orçamentos apresentados pelos licitantes e aqueles constantes do ANEXO II do Edital, prevalecerá as descrições dos serviços, unidades e quantidades do referido ANEXO II do Edital, sujeitando-se a licitante a executar os serviços de acordo com as especificações e detalhamento constantes do instrumento convocatório, devendo a comissão proceder o registro em ata das referidas correções.

07.05.01 - No caso de divergências de valores resultantes da multiplicação entre as quantidades ofertadas e preços unitários, a Comissão procederá a correção, e considerará o novo valor obtido. Esse valor obtido acarretará a desclassificação da proposta, caso o novo valor global desta, ultrapasse a 0,1% do valor global anterior.

07.06 - Não serão levadas em consideração, vantagens não previstas neste Edital, nem ofertas sobre as propostas de outras licitantes.

07.07 - Serão desclassificadas as propostas que:

- a. Apresentarem preços superiores ao constante no Orçamento, constante no processo em epigrafe;
- b. Apresentarem preços inferiores a 70% do menor dos seguintes valores:
 - 1. Média aritmética dos valores das propostas superiores a 50% do valor orçado pela Administração; ou
 - 2. Valor orçado pela administração;
- c. Não atenderem às exigências deste Edital;
- d. Apresentarem erros de valores resultantes da multiplicação entre as quantidades e os preços unitários, desde que incorram no disposto na redação final do item 07.05.01 deste Edital.

07.08 - Quando todas as propostas forem desclassificadas, a Comissão poderá, mediante autorização expressa do titular da origem da licitação, fixar às licitantes o **prazo de 08 dias úteis** para a apresentação de outras propostas escoimadas exclusivamente, das causas que ensejaram a desclassificação.

07.09 - As propostas classificadas serão dispostas na ordem crescente dos preços globais ofertados.

07.10 - O resultado da licitação será divulgado através de sessão pública ou de publicação no DOM e no DOU.

08. DOS PRAZOS

08.01 – Os serviços objeto deste Edital deverão ser executados e concluídos dentro do prazo, e contados a partir do recebimento da Ordem de Serviço, podendo ser prorrogado nos termos da Lei n.º 8.666/ 93 e suas alterações. **O prazo de execução do presente objeto é de 12 (doze) meses.**

08.02 – Os eventuais pedidos de prorrogação de prazo deverão se fazer acompanhar de um relatório circunstanciado e do novo cronograma físico e físico-financeiro adaptado às novas condições propostas e de novo plano de trabalho. Esses pedidos serão analisados e julgados pela fiscalização da Contratante.

09. DA HOMOLOGAÇÃO E DA ADJUDICAÇÃO

09.01 - A homologação e a adjudicação desta licitação em favor da licitante cuja proposta de preços seja classificada em primeiro lugar, são da competência do titular da origem desta licitação.

09.02 - O titular da origem desta licitação se reserva o direito de não homologar ou revogar o presente processo, por razões de interesse público decorrente de fato superveniente devidamente comprovado e mediante fundamentação escrita.

10. DA GARANTIA DE EXECUÇÃO DO CONTRATO

10.01 – A Contratada prestará garantia de execução em uma das modalidades previstas no parágrafo primeiro do Art. 56, da Lei nº 8.666/93, correspondente a 5% (cinco por cento) do preço global, que lhe será devolvida em uma única parcela, quando do recebimento definitivo do objeto deste Projeto Básico.

10.02 - A CONTRATADA apresentará, após a assinatura do contrato e antes da emissão da Ordem de Serviço, apólices de seguro dos serviços (Seguros de Riscos de Engenharia e de Responsabilidade Civil Geral), em favor da CONTRATANTE, com valor (importância segurada) e prazo de vigência, não inferiores aos deste Contrato.

10.03 - A CONTRATADA fica obrigada a manter a validade de Garantia de Seguro de Riscos de Engenharia e de Responsabilidade Civil Geral até a expedição, pela CONTRATANTE, do Termo de Recebimento Definitivo dos serviços.

10.04 - Acrescido o valor inicial do Contrato e/ou prorrogado o seu prazo, a CONTRATADA apresentará garantia complementar, no mesmo percentual e/ou prazo, no ato da assinatura do correspondente Termo Aditivo.

10.05 - A garantia prestada visa afiançar o pleno cumprimento, pela CONTRATADA, das obrigações estipuladas neste Contrato:

- a) Ressarcir a CONTRATANTE de quaisquer prejuízos decorrentes de sua rescisão unilateral e injustificada; e

- b) Cobrir multas que vierem a ser aplicadas em decorrência de rescisão contratual ou aplicadas por descumprimento de quaisquer outras obrigações contratuais ou, ainda, cobrir perdas e danos causados à CONTRATANTE.

10.06 - Ocorrendo a rescisão unilateral e injustificada do Contrato, nos termos ajustados no item precedente, a CONTRATANTE reterá a garantia prestada pela CONTRATADA e, após o competente processo administrativo, para apuração dos danos e prejuízos que sofreu, ressarcir-se-á do valor correspondente apurado, inclusive o pertinente a quaisquer multas aplicadas. Caso o valor da garantia prestada seja insuficiente para cobrir os danos, os prejuízos e as multas, a diferença será cobrada judicialmente.

10.07 - Ressalvados os casos previstos no subitem precedente deste Contrato, a garantia será liberada até 60 (sessenta) dias após a data da emissão do “Termo de Recebimento Definitivo dos Serviços”, mediante requerimento da CONTRATADA e, desde que, cumpridas todas as obrigações contratuais.

10.08 - A garantia, quando prestada em dinheiro, respeitadas as demais condições contratuais, será liberada e acrescida do valor correspondente à remuneração do Índice Nacional de Preços ao Consumidor Amplo – IPCA, pro rata tempore, conforme dispõe o §4º, do art.56 da Lei Federal nº 8.666/1993.

10.09 - Quando for oferecida pela CONTRATADA garantia sob a forma de seguro, a execução do mesmo estará vinculada aos atos praticados pela CONTRATADA, que lhe derem causa, cabendo à FISCALIZAÇÃO providenciar a notificação extrajudicial da CONTRATADA para cumprimento de suas obrigações, no prazo de 48 (quarenta e oito) horas. No caso do não comparecimento da CONTRATADA para o adimplemento de suas obrigações, a notificação extrajudicial deverá ser enviada à seguradora juntamente com o pedido de pagamento da apólice.

10.10 - Na garantia deverá estar expresso prazo de validade superior a 90 (noventa) dias do prazo contratual.

10.11 - A não prestação de garantia equivale à recusa injustificada para a contratação, caracterizando descumprimento total da obrigação assumida, ficando a licitante sujeito às penalidades legalmente estabelecidas, inclusive multa.

10.12 - Na ocorrência de acréscimo contratual de valor, deverá ser prestada garantia proporcional ao valor acrescido.

11. DO CONTRATO

11.01 - A SECRETARIA MUNICIPAL DO DESENVOLVIMENTO HABITACIONAL DE FORTALEZA - HABITAFOR, assinará Contrato com a pessoa jurídica vencedora desta licitação, no prazo máximo de 05 dias contados da data da convocação expedida por esses órgãos, sob pena de decair do direito à contratação, podendo ser prorrogada somente uma vez, quando solicitado pela parte, desde que ocorra motivo justificado e aceito pelo Contratante.

11.02 - A recusa injustificada da vencedora em assinar o Contrato, aceitar ou retirar o instrumento equivalente dentro do prazo estabelecido pelo órgão Contratante, caracteriza o descumprimento total da obrigação assumida, sujeitando-a a multa de 10% sobre o valor total do Contrato.

11.03 - É facultada à Administração, quando o convocado não assinar o Termo de Contrato no prazo e condições estabelecidas, convocar as licitantes remanescentes, na ordem de classificação, para fazê-lo em igual prazo e nas mesmas condições propostas pelo primeiro classificado, inclusive quanto aos preços atualizados.

11.04 - O disposto no item 11.02 não se aplica às licitantes convocadas nos termos do art. 64, § 2º da Lei 8.666/93, que não aceitarem a contratação nas mesmas condições propostas pelo primeiro adjudicatário, inclusive quanto ao prazo e preço.

11.05 - Para a assinatura do Contrato, a licitante vencedora se obriga a:

- a. Prestar garantia contratual em uma das modalidades contidas na lei 8.666/93 e na forma constante da Minuta de Contrato, anexo deste Edital.
- b. Entregar ao órgão ou entidade licitadora original ou cópia autenticada por cartório competente dos seguintes documentos:
 - i. Provas de regularidades com as Fazendas Federal, Estadual e Municipal.
 - ii. Prova de regularidade relativa ao FGTS.
 - iii. Prova de regularidade Trabalhista.

11.06 - A execução do Contrato deverá ser acompanhada e fiscalizada por representantes do órgão ou entidade licitadora especialmente designados.

11.06.01 - A FISCALIZAÇÃO representará a CONTRATANTE e terá, entre outras, as seguintes atribuições:

- a) Agir e decidir em nome da CONTRATANTE, inclusive, para rejeitar os serviços executados em desacordo com as especificações técnicas ou com imperfeição.
- b) Certificar as Notas Fiscais correspondentes após constatar o fiel cumprimento dos serviços executados, medidos e aceitos.
- c) Transmitir suas ordens e instruções por escrito, salvo em situações de urgência ou emergência, sendo reservado à contratada o direito de solicitar da fiscalização, por escrito, a posterior confirmação de ordens ou instruções verbais recebidas.
- d) Solicitar que a contratada, quando comunicada, afaste o empregado ou contratado que não esteja cumprindo fielmente o presente Contrato.
- e) Aplicar, nos termos contratuais multa(s) à contratada dando-lhe ciência do ato, por escrito, e comunicar ao órgão financeiro da contratante para que proceda a dedução da multa de qualquer crédito da contratada.
- f) Instruir o(s) recurso(s) da contratada no tocante ao pedido de cancelamento de multa(s), quando essa discordar da contratante.

11.06.02 - No exercício de suas atribuições fica assegurado à fiscalização, sem restrições de qualquer natureza, o direito de acesso ao "local de execução dos serviços", bem como a todos os elementos de informações relacionados com as obras/serviços, pela mesma, julgados necessários.

11.06.03 - O representante do órgão ou entidade licitadora anotarà em registro próprio todas as ocorrências relacionadas com a execução do Contrato, determinando o que for necessário à regularização das faltas ou defeitos observados.

11.06.04 - As decisões e providências que ultrapassarem a competência do representante deverão ser solicitadas a seus superiores em tempo hábil para a adoção das medidas convenientes.

11.07 - A Contratada deverá manter preposto aceito pelo órgão ou entidade licitadora, no local de execução do objeto, para representá-lo na execução do Contrato. A Contratada se obriga, ainda, a manter naquele local seus responsáveis, durante todo o prazo de execução do objeto até o seu recebimento definitivo pelo órgão ou entidade licitadora.

11.07.01 - Todos os profissionais da Contratada designados como responsáveis serão detentores dos Atestados de Responsabilidade Técnica apresentados na fase de habilitação; E somente com autorização do órgão ou entidade licitadora, poderão os mesmos ser substituídos por outros portadores de ART igual ou superior.

11.08 - A Contratada é obrigada a reparar, corrigir, remover, reconstruir ou substituir, às suas expensas, no total ou em parte, o objeto do Contrato em que se verificarem vícios, defeitos ou incorreções resultantes da execução ou de materiais empregados; bem como se obriga a efetuar, caso solicitado pelo órgão ou entidade licitadora, os testes previstos nas normas da A.B.N.T., para definir as características técnicas de qualquer equipamento, material ou serviço a ser executado.

11.09 - A Contratada é responsável pelos danos causados diretamente ao órgão ou entidade licitadora ou a terceiros, decorrentes de sua culpa ou dolo na execução do Contrato, não excluindo ou reduzindo essa responsabilidade a fiscalização ou o acompanhamento pelo órgão ou entidade licitadora.

11.10 - A Contratada é responsável pelos encargos trabalhistas, previdenciários, fiscais e comerciais resultantes da execução do Contrato.

11.11. **O prazo de vigência** do contrato é de **18 (dezoito) meses**, e os serviços, objeto deste Edital, deverão ser executados dentro do prazo de **12 (doze) meses**.

11.11.01 - O prazo para o início da execução do objeto é de 03 dias úteis contados do recebimento da Ordem de Serviço.

11.12 - O objeto contratual deverá ser executado em conformidade com as especificações estabelecidas neste instrumento, nos prazos especificados na Ordem de Serviço emitida pelo Órgão.

11.13 Os prazos de início da etapa de execução, de conclusão e de entrega admitem prorrogação, mantidas as demais cláusulas do Contrato e assegurada a manutenção de seu equilíbrio econômico-financeiro, desde que ocorra os motivos estipulados no § 1º, art. 57, da Lei 8.999/93.

11.13.01 - O pedido para a prorrogação de prazo deverá ser feito pela CONTRATADA, por escrito, devidamente justificado, e dirigido à CONTRATANTE / Interveniente que, aceitando as razões apresentadas, concederá a prorrogação pretendida. Far-se-á a prorrogação por Termo Aditivo.

11.14 - Os atrasos ocasionados por motivo de força maior ou caso fortuito, desde que justificados até 02 (dois) dias úteis antes do término do prazo de execução, e aceitos pela CONTRATANTE, não serão considerados como inadimplemento contratual.

11.15 - Os prazos de execução das etapas das obras e serviços objeto do Contrato estão delineadas no Cronograma Físico-Financeiro do Contratante / Interveniente, que faz parte integrante deste ajuste, como se nele estivesse transcrito.

EDITAL Nº 5380
CONCORRÊNCIA PÚBLICA CEL Nº. 003/2020
PROCESSO ADM. Nº. P942188/2019

FL. | 22

11.16 - Contratante / Interveniante poderá, a seu critério, determinar a execução antecipada de etapas de serviços, obrigando-se a Contratada a realizá-los.

11.17 - Ocorrerá a rescisão do Contrato, independentemente de interpelação judicial ou extrajudicial e sem que caiba à Contratada direito a indenização de qualquer natureza, ocorrendo qualquer dos casos constantes da Cláusula Décima Sexta da Minuta de Contrato.

11.18 - A Contratada, pelo prazo de 90 (noventa) dias após a execução dos serviços, será responsável por sua falta ou reparação, desde que a fiscalização do órgão ou entidade licitadora **comprove** que danos ocorridos tenham resultado de execução imperfeita ou inadequada às especificações de origem.

11.19 - É facultada ao órgão ou entidade licitadora, quando o convocado não assinar o termo do Contrato no prazo e nas condições estabelecidas neste Edital, convocar as licitantes remanescentes, na ordem de classificação, para fazê-lo em igual prazo e nas mesmas condições propostas pelo primeiro classificado, inclusive quanto aos preços atualizados, de conformidade com este Edital, ou revogar esta licitação.

11.20 Os preços contratuais serão reajustados após 12 (doze) meses, a contar da data de apresentação da proposta de percentual de preços, pela variação de índices setoriais nacionais, calculados pela Fundação Getúlio Vargas, e publicados na seção de Índices Econômicos da revista "Conjuntura Econômica", pela fórmula a seguir relacionada:

$$R = \text{FATOR} * V$$

R = VALOR DO REAJUSTE PROCURADO

V = VALOR CONTRATUAL DOS SERVIÇOS A SEREM REAJUSTADOS

$$\text{FATOR} = (I - I_0) / I_0$$

I = ÍNDICE VIGENTE NA DATA DE REAJUSTE DA PROPOSTA

I₀ = ÍNDICE DO MÊS SUBSEQUENTE À DATA DE APRESENTAÇÃO DA PROPOSTA

REAJUSTES CONTRATUAIS		
ITEM	GRUPO/SERVIÇO	ÍNDICE SETORIAL
1	ADMINISTRAÇÃO DA OBRA	ADMINISTRAÇÃO LOCAL
2	SERVIÇOS PRELIMINARES/ CANTEIRO DE OBRA	TERRAPLENAGEM
3	DEMOLIÇÕES, RETIRADAS E REMOÇÕES	INCC
4	TERRAPLENAGEM	TERRAPLENAGEM
5	URBANIZAÇÃO	INCC

		OBRAS COMPLEMENTARES E MEIO AMBIENTE
6	PAISAGISMO	
7	SKATE PARK	INCC
8	QUIOSQUE ALIMENTAÇÃO	INCC
9	QUIOSQUE WC	INCC
10	QUIOSQUE POLICIAL	INCC
11	QUADRA	INCC
12	ARENINHA	INCC
13	ESCADA	INCC
14	MURO DE ARRIMO	TERRAPLENAGEM
15	PIÉR	INCC
16	QUADRAS DE VOLEY	INCC
17	PARQUE INFANTIL	IGP – DI
18	ACADEMIA AR LIVRE	IGP – DI
19	ARQUIBANCADA SETOR SUL (2 UNIDADES)	INCC

Tabela - Índices de Referência para Reajuste do Preços

11.21 - Os reajustamentos acompanharão o desempenho no índice setorial. Quando o índice obtiver um desempenho crescente será passível de acréscimo, quando obtiver um desempenho decrescente, será passível de decréscimo.

11.22 - A CONTRATADA deverá protocolar a solicitação de reajuste após aniversário da proposta, no prazo limite máximo de 30 dias posterior à divulgação do índice de reajustamento.

11.23 - A concessão de reajustamento estará condicionada à solicitação formal do contratado, restando sem direito à atualização pelo novo índice no período descoberto pela solicitação.

11.24 - Somente ocorrerá este reajuste para as parcelas que ultrapassem o período mencionado e caso o adimplemento da obrigação das parcelas a realizar não estejam atrasadas por culpa da CONTRATADA conforme cronograma físico aprovado pela fiscalização da CONTRATANTE.

11.25 - Em caso de atraso na execução dos serviços atribuível à CONTRATADA, os PREÇOS contratuais serão reajustados pela fórmula estabelecida no item acima, obedecendo-se os seguintes critérios: Se os índices aumentarem, prevalecerão aqueles vigentes nas datas em que as etapas dos serviços seriam realizadas de conformidade com o programado no cronograma físico-financeiro; Se os índices diminuírem, prevalecerão aqueles vigentes nas datas em que os serviços forem executados.

11.26 - No caso de atraso ou não divulgação do índice de reajustamento, o CONTRATANTE pagará à CONTRATADA a importância calculada pela última variação conhecida, liquidando a diferença correspondente tão logo seja divulgado o índice definitivo.

11.27 - Caso o índice estabelecido para reajustamento venha a ser extinto ou de qualquer forma não possa mais ser utilizado, será adotado em substituição o que vier a ser determinado pela legislação então em vigor.

11.28 - Na ausência de previsão legal quanto ao índice substituto, as partes elegerão novo índice oficial, para reajustamento do preço do valor remanescente.

11.29 - O preço estipulado será alterado quando ocorrer acréscimo ou supressão de serviços por conveniência da HABITAFOR, respeitando-se os limites previstos em lei e quando comprovado o desequilíbrio econômico-financeiro do Contrato.

11.30 - A diferença percentual entre o valor global do contrato e o obtido a partir dos custos unitários do orçamento estimado pela administração pública não poderá ser reduzida, em favor do contratado, em decorrência de aditamentos contratuais que modifiquem a composição orçamentária.

11.31 - Em caso de atraso na execução dos serviços atribuível à CONTRATADA, os PREÇOS contratuais serão reajustados pela fórmula estabelecida no item acima, obedecendo-se os seguintes critérios: Se os índices aumentarem, prevalecerão aqueles vigentes nas datas em que as etapas dos serviços seriam realizadas de conformidade com o programado no cronograma físico-financeiro; Se os índices diminuírem, prevalecerão aqueles vigentes nas datas em que os serviços forem executados.

11.32 - Durante a execução dos serviços, as ligações provisórias que se fizerem necessárias, bem como a obtenção de licenças e alvarás, correrão por conta exclusiva da Contratada.

11.33 - Será admitida a subcontratação, desde que previamente aprovada pela FISCALIZAÇÃO e restrita, contudo, ao percentual de 30% (trinta por cento) do orçamento, devendo a empresa indicada pela CONTRATADA, antes do início da realização dos serviços, apresentar documentação que comprove sua habilitação jurídica, regularidade fiscal e a qualificação técnica necessária, nos termos previstos neste Edital.

11.33.01 - É vedada a subcontratação total dos serviços, bem como dos serviços considerados para efeito de atestação da capacidade técnico-operacional e técnico-profissional.

11.33.02 - A subcontratação de que trata esta cláusula não exclui a responsabilidade do contratado perante a Prefeitura Municipal de Fortaleza quanto à qualidade técnica do serviço executado.

12.00 - DOS ACRÉSCIMOS E/OU SUPRESSÕES AO CONTRATO

12.01 - Os aditivos serão discutidos no decorrer das obras, onde a FISCALIZAÇÃO verificará a real necessidade do aditivo.

12.02 - O pleito do aditivo se inicia com a elaboração da Justificativa Técnica realizada pela FISCALIZAÇÃO.

12.03 - Quando o pleito objetivar acréscimo de serviços, faz-se necessária a confecção, apresentação e juntada à Justificativa Técnica de planilha orçamentária analítica.

12.04 - As Justificativas técnicas e seus anexos, caso existam, serão encaminhadas à empresa contratada para a supervisão para análise e comparação com a tabela do SINAPI ou da SEINFRA ou da SEINF, observado o desconto percentual que a empresa ofereceu para a obra em questão. Esta emitirá o devido Parecer Técnico do Aditivo e enviará para HABITAFOR.

- a. Em caso de inclusão de itens novos, obedecerão a seguinte ordem de consulta para a definição do preço: 1) Tabela de referência com a data base da utilizada pelo contratante na licitação; 2) Tabela de referência atualizada, com retroação à data base da utilizada pelo contratante na licitação, pelos mesmos índices de reajustes previstos no Edital; 3) Coleta de preços de mercado, com retroação à data base da utilizada pelo contratante na licitação, pelos mesmos índices de reajustes previstos no Edital;
- b. Em qualquer dos casos abordados no item A, será aplicado desconto, da seguinte forma: 1) Inexistindo itens correlatos aos itens novos, será aplicado o desconto médio global da proposta em relação ao orçamento de referência; 2) Existindo itens correlatos aos itens novos, será aplicado o desconto médio dos itens correlatos da proposta em relação aos preços de referência desses itens

12.05 - O titular do órgão ou entidade licitadora reserva-se o direito de, a qualquer tempo, introduzir modificações ou alterações no projeto, plantas e especificações.

12.06 - Caso as alterações ou modificações impliquem aumento ou diminuição dos serviços que tenham preços unitários cotados na proposta, o valor respectivo, para efeito de pagamento ou abatimento, será apurado com base nas cotações apresentadas no orçamento.

12.07 - Caso as alterações e/ ou modificações não tenham no orçamento da licitante os itens correspondentes com os seus respectivos preços unitários, serão utilizados os preços unitários constantes da tabela de preços utilizada pelo órgão ou entidade licitadora.

12.08 – À HABITAFOR caberá o direito de promover acréscimos ou supressões nas obras ou serviços, que se fizerem necessários, até os limites constantes do art. 65, parágrafo 1º, da Lei nº 8.666/93, mantendo-se as demais condições do Contrato.

12.09 - Nenhum acréscimo ou supressão poderá exceder os limites estabelecidos no item anterior; salvo o caso de supressão, quando houver acordo celebrado entre os contratantes.

12.10 - Caso haja acréscimo ou diminuição no volume dos serviços, este será objeto de Termo Aditivo ao Contrato, após o que será efetuado o pagamento, calculado nos termos do item 12.06 e 12.07.

13. DOS PAGAMENTOS

13.01 - Os pagamentos serão efetuados mediante a entrega dos seguintes documentos, que serão retidos pela Contratante:

- a) Nota fiscal /fatura emitida com base nos serviços realizados;
- b) Cópia da folha de pagamento referente exclusivamente aos segurados prestadores de mão de obra de que trata a nota fiscal /fatura, ou folha de pagamento normal com indicações desses segurados;
- c) Cópia autenticada da guia de recolhimento das contribuições incidentes sobre a

remuneração dos segurados, de que trata a letra “b” acima devidamente quitada por instituição bancária;

d) Certidão Conjunta Negativa de Débito, referente à quitação de tributos e contribuições Federais, ou equivalente, expedida pela Procuradoria Geral da Fazenda Nacional e Receita Federal do Brasil, apresentando igualdade de CNPJ;

e) Cópia autenticada do Certificado de Regularidade de Situação - CRS do FGTS da jurisdição da sede ou filial da Contratada, devendo o mesmo ter igualdade de CNPJ com os demais documentos apresentados;

f) Prova de inexistência de débitos inadimplidos perante a Justiça do Trabalho, mediante a apresentação de Certidão Negativa, nos termos do Título VII-A da Consolidação das Leis do Trabalho, aprovada pelo Decreto-Lei nº 5.452, de 1º de maio de 1943.

13.01.01 - Toda a documentação exigida deverá ser apresentada em original ou por qualquer processo de reprografia, obrigatoriamente autenticada em cartório. Caso esta documentação tenha sido emitida pela internet, só será aceita após a confirmação de sua autenticidade.

13.02 - Os pagamentos serão feitos em parcelas mensais, até o último dia útil do mês subsequente ao da realização dos serviços, com base nos certificados de medições realizados, após as conferências e autorizações, segundo as exigências administrativas em vigor.

13.03 - Somente serão pagos as obras/serviços, efetivamente executadas e materiais, efetivamente aplicados.

13.03.01 - Os valores referentes às obras/serviços que forem rejeitados, relativos a uma medição, serão retidos e só serão pagos após a CONTRATADA refazê-los.

13.04 - Os faturamentos da CONTRATADA deverão se referir aos serviços realizados do primeiro ao último dia de cada mês-calendário e deverão ser apresentados após a aprovação da Medição e Emissão da Nota de Empenho da Despesa.

13.05 - De conformidade com o que determina a Circular nº 3290, de 05/09/2005, do Banco Central do Brasil, a CONTRATADA deverá informar, no documento hábil de cobrança, o nome completo da pessoa jurídica ou física, o CNPJ ou CPF, nome do Banco, nº da Agência e nº da conta para depósito, pela CONTRATANTE, do crédito a que a CONTRATADA tem direito. Os dados retro mencionados, obrigatoriamente, deverão ser da mesma pessoa física ou jurídica contratada.

13.06 - É vedada a antecipação de pagamento sem a correspondente contraprestação do serviço, contudo, na hipótese de se verificar a necessidade de algum estorno ou ajuste nas medições subsequentes ao efetivo pagamento, o benefício auferido pela Contratada será deduzido dos créditos que a contratada fizer jus.

13.07 - Na eventualidade de antecipação de pagamento, incidirá sobre a parcela líquida uma atualização financeira em favor da Secretaria Municipal do Desenvolvimento Habitacional de Fortaleza – HABITAFOR, mediante adoção da fórmula e índices tratados acima.

13.08 - Eventuais acertos no boletim de medição a favor da CONTRATANTE, ocorridos após a liquidação do pagamento, serão efetuados nos créditos que a CONTRATADA fizer jus, incidindo sobre a parcela líquida uma atualização financeira em favor da CONTRATANTE, mediante aplicação da fórmula e índices tratados acima.

13.09 - A CONTRATANTE fará a retenção, com repasse ao Órgão Arrecadador, de qualquer tributo ou contribuição determinada por legislação específica, sendo que a CONTRATANTE se reserva ao direito de efetuar-la ou não nos casos em que for facultativo.

NOTA: As empresas dispensadas de retenções, deverão entregar a declaração, anexa ao documento de cobrança, a que se refere a IN RFB Nº 1234, de 11 de Janeiro de 2012, em duas vias, assinadas pelo representante legal, além de informar sua condição no documento fiscal, inclusive o enquadramento legal, sob pena de se não o fizerem, se sujeitarão à retenção do imposto de renda e das contribuições sobre o valor total do documento fiscal.

13.10 - O pagamento relativo à última etapa será efetuado após o recebimento definitivo do serviço.

13.11 - Considerar-se-á como “data de conclusão das obras/serviços”, para contagem de prazo, a da emissão pela CONTRATANTE do respectivo “Termo de Aceite e Recebimento Definitivo das Obras/Serviços”.

13.12 - A CONTRATANTE poderá sustar o pagamento de qualquer fatura apresentada pela CONTRATADA, no todo ou em parte, nos seguintes casos:

- a) Execução defeituosa dos serviços;
- b) Débitos da CONTRATADA para com a CONTRATANTE, quer proveniente da execução do Contrato decorrente desta licitação, quer de obrigações de outros Contratos;
- c) Não cumprimento de obrigação contratual, hipótese em que o pagamento ficará retido até que a CONTRATADA atenda à cláusula infringida;
- d) Obrigações da CONTRATADA com terceiros que, eventualmente, possam prejudicar a CONTRATANTE; e
- e) Paralisação dos serviços por culpa da CONTRATADA.

13.13 - O Contrato se adequará de pronto às condições que vierem a ser baixadas pelo poder Executivo ou Legislativo, no tocante à política econômica brasileira, se delas divergentes.

13.14 - A PMF no ato de cada pagamento fará a retenção do Imposto Sobre Serviços de Qualquer Natureza - ISSQN incidente sobre o valor da Nota Fiscal/Fatura, responsabilizando-se pelo recolhimento dos valores efetivamente retidos.

13.15 - Só caberá pagamento por serviços acrescidos ou realizados antecipadamente quando previamente autorizados ou determinados por escrito pelo titular do órgão ou entidade licitadora.

13.16 - O pagamento da Administração local deverá ser feito proporcionalmente à execução financeira dos serviços.

13.17 - Embora haja ocasiões, como no início de obra, em que se justifique que a razão entre o valor da administração local e o valor global executado na citada ocasião ultrapasse o percentual previsto contratualmente para o item, deverá, no menor tempo possível, ser reestabelecida a aderência da razão entre o acumulado de administração local e o acumulado global aos patamares estabelecidos no contrato.

13.18 - Quando o desempenho for comprometido por medidas unilaterais da contratada, ou seja, recessos, férias coletivas ou qualquer outra medida que ocasione diminuição injustificada das frentes de serviços, o valor da administração local poderá ser revista pela equipe de fiscalização.

14. DAS MULTAS

14.01. O órgão ou entidade licitadora poderá aplicar as multas, conforme estabelecido nos artigos 50 e 51 do Decreto Municipal nº 13.735/2016.

14.02 - Da aplicação de multa será a Contratada notificada pelo órgão ou entidade licitadora, tendo, a partir da notificação, o prazo de 10 dias para recolher a importância correspondente na SEFIN. O pagamento dos serviços não será efetuado à Contratada se esta deixar de recolher multa que lhe for imposta.

14.03 - A multa aplicada por descumprimento do prazo global será deduzida do pagamento da última parcela e as multas por infrações de prazos parciais serão deduzidas, de imediato, dos valores das prestações a que correspondam.

14.04 - Os valores resultantes das multas aplicadas por descumprimento de prazos parciais serão devolvidos por ocasião do recebimento definitivo dos serviços, se a Contratada, recuperando os atrasos verificados em fases anteriores do Cronograma Físico, entregar os serviços dentro do prazo global estabelecido.

14.05 - Todas as multas serão cobradas cumulativamente e independentemente.

15. DOS RECURSOS

15.01 - Das decisões proferidas pela CEL, caberá recurso nos casos de:

- a. Habilitação e /ou inabilitação;
- b. Julgamento das propostas.

15.02 - Havendo recurso referente à fase de habilitação, os envelopes contendo as propostas de todas as licitantes, inclusive o da Recorrente ficarão em poder da Comissão até o julgamento do recurso interposto. Apreciado o recurso, e mantida a inabilitação, o envelope "B" deverá ser retirado por representante legal, no prazo de 30 dias contados a partir da data do aviso de prosseguimento da licitação. Após este prazo, caso não seja retirado, o envelope será expurgado.

15.03 - Em caso de ausência do representante legal da licitante à sessão, esta será suspensa para que se proceda à publicação no DOM, de sua inabilitação ou desclassificação.

15.04 - Os recursos deverão ser protocolados na CEL, no prazo legal de 5 (cinco) dias úteis a contar da intimação do ato ou da lavratura da ata, não sendo conhecidos os interpostos fora deste prazo.

15.04.01 – Interposto, o recurso será comunicado aos demais licitantes, que poderão impugná-lo no prazo de 05 (cinco) dias úteis.

15.05 - Os recursos deverão ser dirigidos ao titular do órgão ou entidade da qual se origina esta licitação, e interpostos mediante petição datilografada ou digitada e assinada por quem de direito, contendo as razões de fato e de direito com as quais impugna a decisão adversa.

16. DAS PENALIDADES E DAS SANÇÕES

16.01 - A recusa injustificada do Adjudicatário em efetivar a contratação, aceitar ou retirar o instrumento equivalente, no prazo de 10 dias contados da data do recebimento da notificação, equivale ao descumprimento total do Contrato, caso em que sujeitar-se-á ao pagamento de indenização por perdas e danos, apurada em função do valor global do Contrato a ser firmado incluída nesta a diferença a maior que o órgão ou entidade da qual se origina esta licitação será obrigado a desembolsar para obter a prestação, sem prejuízo da multa de 10% incidente sobre o valor a ser indenizado.

16.02 - No caso de inadimplemento da prestação contratual, seja total ou parcial, além da multa estabelecida neste Edital, o Contrato poderá ser rescindido, sujeitando-se, ainda, o contratado, após o devido processo legal, às seguintes penalidades:

- I. Advertência;
- II. Multa, cumulativa com as demais sanções, conforme estabelecido nos artigos 50 e 51 do Decreto Municipal nº 13.735/2016;
- III. Suspensão temporária para participar em licitação e impedimento de contratar com o órgão ou entidade da qual se origina esta licitação, por prazo não superior a 02 (dois) anos;
- IV. Declaração de Inidoneidade.

16.02.01 - A competência para imposição das sanções previstas no item anterior será do representante legal do Contratante.

16.02.02 - A inidoneidade poderá ser declarada pelo titular do órgão ou entidade da qual se origina esta licitação, nos casos previstos no item seguinte.

16.03- As sanções de suspensão ou de declaração de inidoneidade para licitar ou contratar com o órgão ou entidade da qual se origina esta licitação, poderão ser aplicadas ao contratado que, em razão de Contratos firmados com qualquer órgão da Administração Pública Federal, Estadual ou Municipal:

- I. Tenham sofrido condenação definitiva por praticarem, por meios dolosos, fraude fiscal no recolhimento de quaisquer tributos;
- II. Tenham praticado atos ilícitos visando a frustrar os objetivos da licitação;
- III. Demonstrem não possuir idoneidade para contratar com a Administração Pública em virtude de atos ilícitos praticados.

16.04 - A reabilitação do contratado só poderá ser promovida, mediante requerimento, após decorrido o prazo de 02 (dois) anos da aplicação da sanção, e desde que indenize o Município pelo efetivo prejuízo causado ao Erário Público quando a conduta faltosa, relativamente ao presente ao presente certame, repercutir, prejudicialmente, no âmbito da Administração Pública Municipal.

16.05 - As sanções previstas nos itens antecedentes serão aplicadas pelas autoridades competentes, assegurados ao contratado ou ao adjudicatário, o contraditório e a ampla defesa.

- a. 05 dias úteis nos casos de advertência e de suspensão;

- b. 10 dias úteis da abertura de vista do processo, no caso de declaração de inidoneidade para licitar com o Município de Fortaleza.

17. DA FRAUDE E DA CORRUPÇÃO

17.1. Os licitantes devem observar e o contratado deve observar e fazer observar, por seus fornecedores e subcontratados, se admitida subcontratação, o mais alto padrão de ética durante todo o processo de licitação, de contratação e de execução do objeto contratual. Para os propósitos desta cláusula, definem-se as seguintes práticas:

- a) “prática corrupta”: oferecer, dar, receber ou solicitar, direta ou indiretamente, qualquer vantagem com o objetivo de influenciar a ação de servidor público no processo de licitação ou na execução de contrato;
- b) “prática fraudulenta”: a falsificação ou omissão dos fatos, com o objetivo de influenciar o processo de licitação ou de execução de contrato;
- c) “prática colusiva”: esquematizar ou estabelecer um acordo entre dois ou mais licitantes, com ou sem o conhecimento de representantes ou prepostos do órgão licitador, visando estabelecer preços em níveis artificiais e não-competitivos;
- d) “prática coercitiva”: causar dano ou ameaçar causar dano, direta ou indiretamente, às pessoas ou sua propriedade, visando influenciar sua participação em um processo licitatório ou afetar a execução do contrato;
- e) “prática obstrutiva”: (i) destruir, falsificar, alterar ou ocultar provas em inspeções ou fazer declarações falsas aos representantes do organismo financeiro multilateral, com o objetivo de impedir materialmente a apuração de alegações de prática prevista, deste Edital; (ii) atos cuja intenção seja impedir materialmente o exercício do direito de o organismo financeiro multilateral promover inspeção.

17.2. Na hipótese de financiamento, parcial ou integral, por organismo financeiro multilateral, mediante adiantamento ou reembolso, este organismo imporá sanção sobre uma empresa ou pessoa física, inclusive declarando-a inelegível, indefinidamente ou por prazo determinado, para a outorga de contratos financiados pelo organismo se, em qualquer momento, constatar o envolvimento da empresa, diretamente ou por meio de um agente, em práticas corruptas, fraudulentas, colusivas, coercitivas ou obstrutivas ao participar da licitação ou da execução um contrato financiado pelo organismo.

17.3. Considerando os propósitos das cláusulas acima, o licitante vencedor, como condição para a contratação, deverá concordar e autorizar que, na hipótese de o contrato vir a ser financiado, em parte ou integralmente, por organismo financeiro multilateral, mediante adiantamento ou reembolso, permitirá que o organismo financeiro e/ou pessoas por ele formalmente indicadas possam inspecionar o local de execução do contrato e todos os documentos, contas e registros relacionados à licitação e à execução do contrato.

FRAUD AND CORRUPTION

I - Bidders must observe and the contractor must observe and ensure that, by their suppliers and subcontractors, if subcontracting is admitted, the highest standard of ethics during the entire bidding, contracting and execution process of the contractual object.

For the purposes of this clause, the following practices are defined:

- a) "corrupt practice": offering, giving, receiving or requesting, directly or indirectly, any advantage with the objective of influencing the action of public servants in the bidding process or in the execution of the contract;
- b) "fraudulent practice": the falsification or omission of facts, with the objective of influencing the bidding process or contract execution;
- c) "collusive practice": outline or establish an agreement between two or more bidders, with or without the knowledge of representatives or representatives of the bidding agency, aiming to establish prices at artificial and non-competitive levels;
- d) "coercive practice": causing damage or threatening to cause damage, directly or indirectly, to people or their property, in order to influence their participation in a bidding process or affect the performance of the contract;
- e) "obstructive practice": (i) destroy, falsify, alter or hide evidence in inspections or make false statements to representatives of the multilateral financial organization, with the objective of materially preventing the investigation of allegations of expected practice in this Notice; (ii) acts whose intention is to materially prevent the exercise of the right of the multilateral financial organization to promote inspection.

II -In the event of financing, in whole or in part, by a multilateral financial organization, by means of advance or reimbursement, this organization will impose a sanction on a company or individual, including declaring it ineligible, indefinitely or for a specified period, for the granting of financed contracts by the organization if, at any time, it finds the company involved, directly or through an agent, in corrupt, fraudulent, collusive, coercive or obstructive practices when participating in the bidding or executing a contract financed by the organization.

III -Considering the purposes of the clauses above, the winning bidder, as a condition for contracting, must agree and authorize that, in the event that the contract will be financed, in part or in whole, by a multilateral financial organization, by means of advance or reimbursement, it will allow the financial agency and / or persons formally appointed by it to inspect the place of performance of the contract and all documents, accounts and records related to the bidding and performance of the contract.

18. DAS DISPOSIÇÕES FINAIS

18.01 - Independentemente de declaração expressa, a apresentação da proposta implica na aceitação plena e total das condições e exigências deste Edital, na veracidade e autenticidade das informações constantes nos documentos apresentados, e ainda, a inexistência de fato impeditivo à participação da empresa, bem como de que deverá declará-los quando ocorridos durante o certame.

18.02 - Na contagem dos prazos estabelecidos neste Edital, excluir-se-á o dia do início e incluir-se-á o do vencimento, e considerar-se-ão os dias consecutivos, exceto quando for explicitamente disposto em contrário. Só se iniciam e vencem os prazos referidos em dia de expediente na CLFOR.

18.03 - No interesse da Administração Municipal e sem que caiba às licitantes qualquer tipo de indenização, fica assegurado a autoridade competente:

- Alterar as condições, a qualquer tempo, no todo ou em parte, do presente Edital, dando ciência aos interessados na forma da legislação vigente;
- Anular ou revogar, no todo ou em parte, a presente licitação, a qualquer tempo, disto dando ciência aos interessados mediante publicação no DOM.

EDITAL Nº 5380
CONCORRÊNCIA PÚBLICA CEL Nº. 003/2020
PROCESSO ADM. Nº. P942188/2019

FL. | 32

18.04 - Este Edital e seus elementos constitutivos poderão ser obtidos na CLFOR, no horário das 09:00 às 13:00 e das 14:00 às 18:00 horas, de 2ª(segunda) a 6ª (sexta)feira

18.04.01 – Este Edital também poderá ser lido e baixado no *site*: www.fortaleza.ce.gov.br e compras.fortaleza.ce.gov.br

18.05 - Os projetos poderão ser adquiridos na CLFOR, na Rua do Rosário, 77, Centro, Edifício Comandante Vital Rolim, em Fortaleza/CE, de segunda a sexta-feira, nos horários de 09:00 às 13:00 e de 14:00 às 17:30, mediante a apresentação de um CD ROM ou *flash-drive* para reprodução.

18.06 - A licitante poderá fazer verificações no local de realização da obra e de todos os elementos constitutivos deste Edital, devendo, se for o caso, comunicar ao órgão ou entidade licitadora, através da CEL, por escrito, as discrepâncias, omissões ou erros relacionados com a parte técnica dos serviços a serem executados.

18.07 - Os pedidos de informação sobre aspectos técnicos do Edital, deverão ser enviados até 02 (dois) dias úteis da data prevista para o recebimento dos envelopes.

18.08 - Toda e qualquer manifestação relativa a esta licitação, tais como pedidos de esclarecimento, impugnações e recursos contra atos exarados no transcorrer desta licitação, somente serão conhecidos e apreciados pela Administração se, e somente se, tempestivamente protocolados na sede da Comissão, no endereço constante no preâmbulo deste Edital.

18.09 - Fica eleito o foro de Fortaleza - CE, para dirimir qualquer dúvida no procedimento desta licitação.

Fortaleza ... de de 2020.

OLINDA MARIA DOS SANTOS
SECRETARIA MUNICIPAL DO DESENVOLVIMENTO HABITACIONAL DE
FORTALEZA-HABITAFOR

FRANCISCO JÓRIO BEZERRA MARTINS
Coordenadora Jurídica/HABITAFOR
OAB-CE nº. 12.423

ANEXO I - PROJETO BÁSICO – HABITAFOR

1. UNIDADE REQUISITANTE

HABITAFOR – Secretaria Municipal de Desenvolvimento Habitacional de Fortaleza.

2. DO OBJETO

CONTRATAÇÃO DE EMPRESA PARA EXECUÇÃO DAS OBRAS DE URBANIZAÇÃO E INFRAESTRUTURA CONTEMPLANDO SERVIÇOS DE REDE DE DRENAGEM, TERRAPLANAGEM E PAVIMENTAÇÃO DA ÁREA DALAGOA DO PAPICU, LOCALIZADA EM ÁREA DE ABRANGÊNCIA DA SECRETARIA REGIONAL II, NO MUNICÍPIO DE FORTALEZA – CE, DE ACORDO COM AS ESPECIFICAÇÕES CONTIDAS NESTE EDITAL E SEUS ANEXOS.

3. JUSTIFICATIVA



Imagem 01 – Área Imagem 01 – Área de intervenção Lagoa do Papicu; fonte: GoogleMaps

A Lagoa do Papicu está localizada no bairro Papicu, na cidade de Fortaleza. O projeto de requalificação representa uma busca na solução à problemática das condições de moradia precárias para as famílias residentes na área de intervenção e seu entorno, promovendo o acesso à moradia e elevando os padrões de habitabilidade e qualidade de vida. Procura garantir o ordenamento territorial da cidade, por intermédio da regular ocupação e uso do solo urbano e atender às normas de

preservação ambiental, minimizando os impactos ambientais negativos na área de intervenção e seu entorno.

Para as famílias da área de intervenção que não serão remanejadas e que se encontram em caráter de assentamento subnormais, estão previstas a reurbanização da lagoa com implementação de equipamentos de lazer com a complementação da infraestrutura.

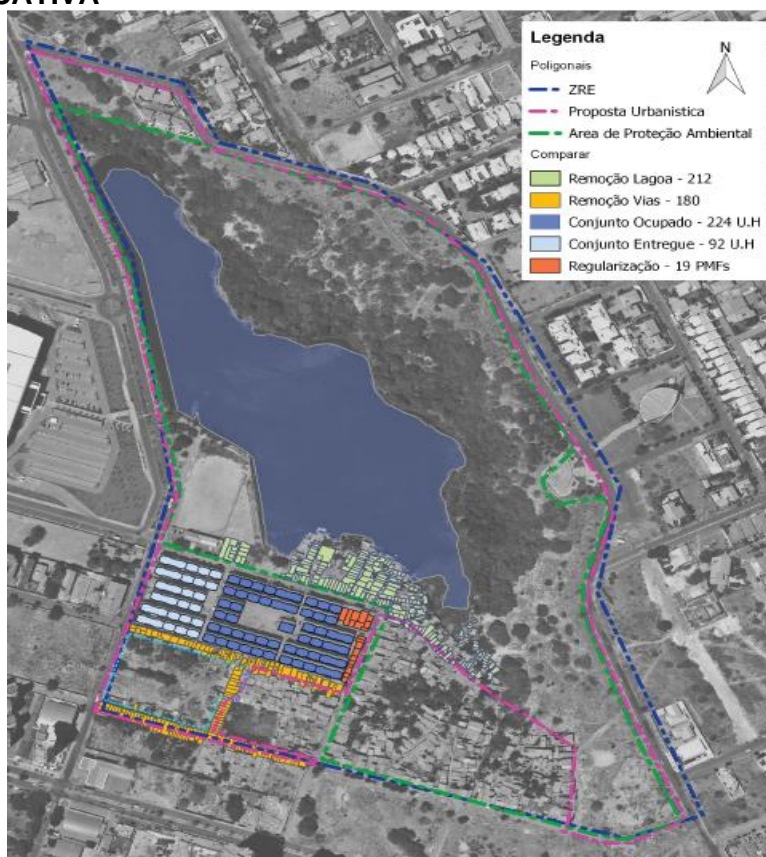
A necessidade e o interesse, por parte do poder público, de urbanizar a área da Comunidade da Lagoa do Papicu, fazem parte do trabalho contínuo de urbanização e drenagem que a Prefeitura Municipal de Fortaleza, por meio da Secretaria Municipal de Desenvolvimento Habitacional de Fortaleza- HABITAFOR vem implementando.

4. ÁREA DE INTERVENÇÃO

A área será levantada e intervinda com projeto de reassentamento e urbanização da lagoa. No projeto está previsto área de lazer, restauração de passeio, instalação de piso, drenagem, todos esses serviços respeitando e preservando o leito da lagoa.



Imagem 02 – Urbanização Lagoa do Papicu; fonte: HABITAFOR

Região Administrativa: Secretaria Executiva Regional II

Bairro: Papicu

Limites básicos:

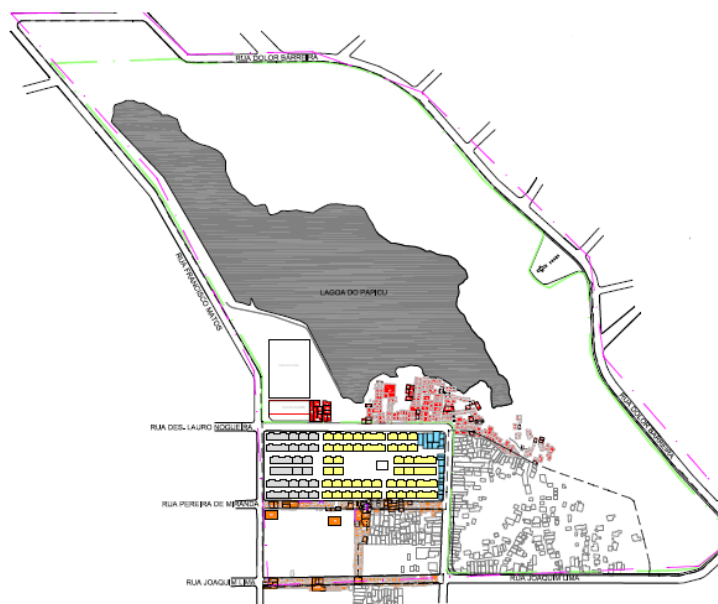
Norte: Rua Dolor Barreira

Sul: Rua Joaquim Lima

Leste: Rua Dolor Barreira

Oeste: Rua Francisco Matos

5. DO PROJETO

5.1 - URBANIZAÇÃO

A Urbanização se concentrará na desobstrução da área de cheia da lagoa, voltada para a Rua Des. Lauro Nogueira, sendo prevista a sua continuidade por esta mesma rua até o Encontro com a Rua Joaquim Lima, afim de eliminar as edificações que ocupam toda a margem Sul da lagoa. Esta ação busca a promoção da preservação do meio-ambiente, bem como proporcionar aos moradores da região uma área com infraestrutura adequada ao lazer ativo e contemplativo, oferecendo áreas destinadas ao entretenimento e convívio social, que atenda tanto aos usuários locais como aos demais habitantes da cidade.

O projeto consiste em um calçadão ao longo de toda essa margem, onde estão pensados espaços de convívio/contemplação, equipamentos de ginástica, mesas para jogos, parque infantil e áreas de praças com bancos e jardins. Os Equipamentos imobiliário urbano estão distribuídos segundo projeto de urbanização da área em número de localização indicados no referido projeto.

Os projetos e estudos envolvidos nas ações de intervenção da Proposta de Requalificação Ambiental e Urbana da Lagoa do Papicu consistem em:

- a) Projeto de Urbanismo e Preservação Ambiental constando de todas as diretrizes de urbanização e projeto dos elementos urbanísticos necessários ao projeto assim como da regulação do uso do solo urbano;
- b) Projeto de Saneamento Básico, Drenagem e Terraplanagem de toda a área de intervenção, garantindo as condições mínimas de saneamento para seus moradores, além de permitir a ação de recuperação das características naturais do meio-ambiente;
- c) Projeto de pavimentação, constando das plantas de piso, canteiros e detalhes de meio-fio/sarjeta, rampa de acesso universal e passagens de pedestres;

O projeto deverá contar ainda com os seguintes projetos complementares:

- a) Projeto de iluminação pública, a cargo dos órgãos responsáveis, possibilitando o usufruto dos espaços e equipamentos da praça, campos, estacionamentos, feira e do parque em diversas horas do dia, convivência harmoniosa da população, além de garantir as condições mínimas de bem-estar e segurança dos usuários, moradores e transeuntes;

- b) Plano de coleta de lixo seletiva e limpeza urbana, aliada à políticas e ações no campo da educação ambiental e conscientização da população quanto preservação ecológica e sustentabilidade ambiental, a cargo dos órgãos responsáveis;
- c) Plano de arborização e pavimentação das vias e passeios adjacentes, a cargo dos órgãos responsáveis;

O projeto final deverá ser executado em etapas a serem definidas a partir do calendário de desocupação, das disponibilidades financeiras e do planejamento de obra, além claro do tempo necessário para conclusão dos processos de legalização e outros serviços burocráticos e administrativos.

5.2 Reassentamento 01

Localizado entre as ruas Des. Lauro Nogueira e Rua Pereira de Miranda, a quadra 01, contava com a implantação de 336 Unidades Habitacionais, sendo totalmente executadas e entregues 92 Unidades habitacionais e 244 unidades, ocupadas ainda em fase de construção, não sendo finalizadas por completo, assim como a Sede da Associação, prevista para o local.

A retomada das obras do reassentamento 01 visa, com exclusividade, a finalização dos serviços de Infraestrutura da quadra, com a requalificação viária, implantação de calçadas e acessibilidade aos blocos habitacionais, atendendo a necessidade de pedestres, portadores de necessidades especiais, ciclistas, motociclistas, automóveis, sistema de transporte público e demais veículos de trânsito ocasional, bem como a conclusão da área de lazer inserida no meio do reassentamento, com a reforma total do Centro Comunitário, conforme projeto inicial, requalificação de canteiros e jardins.

5.1.1. OBJETIVOS:

Objetivo Geral:

Qualidade de vida da população local, com impactos positivos na mobilidade, saneamento, acessibilidade, lazer e paisagismo.

Objetivos específicos:

- Promover e regularização de vias e passeios de modo a garantir a acessibilidade;
- Melhorar a acessibilidade, com implantação de calçadas e rampas, quando necessário;
- Promover nas áreas de passagem, espaços coletivos de convívio o plantio de vegetação, introduzindo o fator verde na área;
- Melhorar as condições de vida, através da pavimentação e drenagem e possibilitar a preservação ambiental e a diminuição dos impactos ambientais nas áreas da Lagoa do Papicu.

5.1.2. METODOLOGIA

A estratégia está pautada na urbanização como elemento âncora para a inclusão e o desenvolvimento sustentável.

Toda metodologia está definida no módulo das especificações técnicas contida no processo e se destinam a regulamentar as disposições para construção das obras pertinentes ao Projeto de Reassentamento e Requalificação da Área da Lagoa do Papicu, elaborado para a Prefeitura Municipal de Fortaleza.

5.2- ESPECIFICAÇÕES TÉCNICAS

Os serviços serão executados em conformidade com os projetos, estabelecidos juntos ao caderno de especificações técnicas, que será entregue ao construtor, conforme execução dos serviços.

5.3- CONSIDERAÇÕES FINAIS

A obra deverá obedecer a boa técnica, atendendo as recomendações da ABNT e das concessionárias locais.

A empresa deverá ter ciência das exigências do Memorial Descritivo, comprometendo-se a cumprir tais instruções ou outras que a fiscalização julgar necessária quando da realização dos serviços.

Em caso de divergência entre as exigências constantes no Memorial Descritivo e os projetos ou especificações, prevalece o descrito no memorial descritivo ou a decisão que a fiscalização julgar necessária.

A empresa será responsável pela execução e ônus financeiro de eventuais serviços extras, indispensáveis ao perfeito uso, mesmo que não constem no projeto, memorial e orçamento, a ser analisado via aditivo.

A obra deverá ser entregue completamente limpa. As instalações deverão ser ligadas, sendo entregues devidamente testadas e em perfeito estado de funcionamento.

Em função da diversidade de marcas existentes no mercado, eventuais substituições serão possíveis, desde que apresentadas com antecedência e fiscalização, devendo os produtos apresentarem desempenho técnico equivalente aqueles anteriormente especificados, mediante comprovação através de ensaios desenvolvidos pelos fabricantes, de acordo com as Normas Brasileiras. Em caso de incompatibilidade entre peças técnicas (projetos, especificações, quadros da NBR 12.721 ou orçamento) prevalece o que for decidido pela fiscalização e a favor da boa técnica.

6. DO VALOR GLOBAL

O valor global da presentelicitação é de **R\$ 3.962.537,88 (Três milhões, novecentos e sessenta e dois mil, quinhentos e trinta e sete reais e oitenta e oito centavos)**, com base nas tabelas de preços SEINFRA-CE 026.1, SINAPI-CE OUT/19 e COTAÇÕES DE MERCADO.

7. MODALIDADE

A modalidade será de **CONCORRÊNCIA PÚBLICA**, em função do valor máximo estimado da contratação e fundamentado no Inciso I do artigo 23 da Lei nº 8.666 de 21.06.93.

8. REGIME DE EXECUÇÃO DA OBRA

O objeto desta contratação será executado em regime de **Empreitada por Preço Unitário**, por tratar-se de execução da obra por preço certo de unidades determinadas.

9. REGULARIZAÇÃO DA OBRA

9.1 LICENÇA AMBIENTAL

A HABITAFOR se responsabiliza em acompanhar a renovação ou emissão das licenças ambientais necessárias ao empreendimento junto à Secretaria Municipal de Urbanismo e Meio Ambiente – SEUMA, fornecendo, para isso, os projetos, memoriais descritivos e estudos ambientais pertinentes.

9.2 ALVARÁ

Nenhuma obra, reparo ou serviço a ser executado no subsolo, solo e espaço aéreo das vias ou logradouros públicos do município de Fortaleza, poderá ser iniciado sem o prévio alvará, a ser expedido pelo Conselho Coordenador de Obras - CCO. O referido alvará deverá ser mantido no local da obra até sua conclusão.

Deverá acompanhar o pedido inicial do alvará:

- Solicitação em papel timbrado;
- Cópia do contrato ou carta contrato;
- Ordem de serviço;
- Projeto aprovado;
- Planilha orçamentária;

- Certidão de quitação dos tributos municipais - SEFIN;
- ART do responsável técnico e do projeto;
- Projeto de desvio e ou sinalização de tráfego - AMC;
- Licença ambiental - SEUMA.

9.3 ORDEM DE SERVIÇO

Finalizados os trâmites licitatórios, conhecida a empresa vencedora e cumpridos todos os procedimentos e prazos previstos, a HABITAFOR, de posse do contrato e do extrato de publicação no Diário Oficial do Município - DOM emitirá a Ordem de Serviço a ser assinada pela empresa contratada.

9.4 REUNIÃO DE INÍCIO DE OBRA

Atendendo as normas do QUALIFOR e antes do início da execução das obras, deverá ser realizada uma Reunião de Início de Obras com a presença dos seguintes participantes:

- Representante da HABITAFOR;
- Representante da Empresa Executante;
- Responsáveis pela Fiscalização de obras da HABITAFOR.

Os assuntos a serem tratados na pauta da reunião deverão ser basicamente os relacionados nos itens expressos adiante.

9.5 PLANO DO MÉTODO CONSTRUTIVO

Por ocasião da reunião do início de obra, a empresa executante deverá apresentar um Plano do Método Construtivo, a fim de subsidiar a elaboração do Projeto de desvio de tráfego e do Projeto de garantia de acessibilidade, bem como facilitar o acompanhamento da obra pela fiscalização.

9.6 ART DA OBRA

A Anotação de Responsabilidade Técnica - ART, é o registro do contrato (escrito ou verbal) entre o profissional da empresa executante e o Município de Fortaleza, e identifica os responsáveis pelos empreendimentos relativos à área tecnológica.

A ART deverá ser apresentada após a assinatura do contrato, preferencialmente antes ou no início do desenvolvimento da atividade, para evitar a cobrança de multas. O Artigo 3º da Resolução nº425/98 do CONFEA determina que nenhuma obra ou serviço poderá ter início sem o registro da ART.

9.7 DIÁRIO DE OBRAS

O livro Diário de Obra deverá ser aberto pela Empresa executante de acordo com o modelo previsto nas normas, contendo:

- Termo de abertura;
- Data de abertura até 10 (dez) dias úteis após o recebimento da Ordem de Serviço;
- Todas as folhas numeradas;
- Folhas em 03 (três) vias com a seguinte destinação:
 - 01 (uma) via permanece no diário;
 - 01 (uma) via para a Fiscalização de Obras; e
 - 01 (uma) via para a Empresa executante.
 -

A escrituração do Diário de Obras deverá ser realizada pelo Fiscal da HABITAFOR e o engenheiro residente, devendo o livro permanecer constantemente no local obra, tal instrumento poderá ser realizado por meio digital.

9.8 FISCALIZAÇÃO DA OBRA CONFORME AS NORMAS DO QUALIFOR

Todo o trabalho de fiscalização será regido pelo Manual de Fiscalização do QUALIFOR.

9.9 GERENCIAMENTO DOS RESÍDUOS DA CONSTRUÇÃO CIVIL

A Resolução nº 307/2002, do Conselho Nacional do Meio Ambiente - CONAMA, de 05 de julho de 2002, versa da necessidade do controle e da responsabilidade pela destinação dos resíduos da construção civil, com o gerenciamento adequado dos resíduos produzidos, incluindo a sua redução, reutilização e reciclagem, o que tornará o processo construtivo mais rentável, competitivo e mais saudável, considerando as disposições legais, regulamentares e as normas aplicáveis como Art.182 da Constituição Federal, Lei Federal nº 9.605, de 13.02.1998, Lei de Crimes Ambientais, Lei Municipal nº 8.408 de 24.12.1999, Decreto Municipal nº 10.696/2002, Decreto Municipal nº 11.633, de 18.05.2004, Decreto Municipal nº 11.646, de 31.05.2004, Portaria Nº 006/2004 - SEUMA publicada no Diário Oficial do Município, 03.10.2004, Lei Estadual nº 13.103, de 24.01.2001, que fixa diretrizes para a elaboração de Projeto de Gerenciamento de Resíduos Sólidos da Construção Civil – PGRSCC, a Lei Federal nº 12.305 de 02 de agosto de 2010, a Lei Municipal nº 8.408 de 24 dezembro de 1999, alterada pela Lei nº10.340 de 28 de abril de 2015 e seus regulamentos.

Todos os resíduos classificados pela Resolução CONAMA 307 em “I – Classe A” (resíduos reutilizáveis ou recicláveis tais como resíduos de construção, demolição, reformas e reparos de pavimentação e de outras obras de infraestrutura, de reformas e reparos de edificações e dos processos de fabricação e/ou demolição de peças pré-moldadas em concreto produzidas nos canteiros de obras), devem ser, OBRIGATORIAMENTE, entregues em locais licenciados para a reutilização ou reciclagem.

O material proveniente da terraplenagem e de escavações de sedimentos areno-argilosos serão destinados às áreas licenciadas para recebimento pela Prefeitura Municipal de Fortaleza e autorizadas pela Secretaria de Municipal de Urbanismo e Meio Ambiente - SEUMA. Todo ou parte desses sedimentos podem ser utilizados na própria obra, diretamente ou posteriormente, desde que estocados em áreas da própria obra ou em áreas licenciadas.

9.10 INTERFERÊNCIAS COM AS REDES DE CONCESSIONÁRIAS

Por ocasião do estudo do projeto executivo citado nas Medidas Preliminares, bem como visitas de reconhecimento no campo, e sendo detectadas interferências das redes de equipamentos existentes que serão atingidas somente durante a execução das obras, a HABITAFOR solicitará via CCO - Conselho Coordenador de Obras, a intervenção das Empresas Concessionárias para que providenciem o cadastro de suas redes e remanejamento temporário destas. Vale ressaltar que os remanejamentos definitivos das interferências necessitam de projetos como já citado anteriormente.

10. DAS ESPECIFICAÇÕES TÉCNICAS

Estas especificações de materiais e serviços são objeto de documento a parte, Anexo ao Edital.

11. DA QUALIFICAÇÃO TÉCNICA

A LICITANTE / PROPONENTE deverá apresentar:

11.01 - CERTIFICADO OU INSCRIÇÃO da licitante no Conselho Regional de Engenharia e Agronomia - CREA ou Conselho de Arquitetura ou Urbanismo – CAU, no qual conste o(s) nome(s) de seu(s) responsável (eis) técnico(s), da localidade da sede da proponente.

A Qualificação Técnica da LICITANTE/PROponente será avaliada por meio da Capacidade Técnico-Operacional e Técnica Profissional, nas formas a seguir definidas:

11.02 - CAPACIDADE TÉCNICO-OPERACIONAL: Comprovação de aptidão da empresa licitante para o desempenho de atividade pertinente e compatível em características, quantidades e prazos com o objeto desta licitação, que será feita mediante a apresentação de Atestado e Certidão fornecidos por pessoa jurídica de direito público ou privado, acompanhado da respectiva Certidão de Acervo Técnico (CAT), emitido pelo CREA ou CAU, por execução de obra ou serviço já concluído, de características semelhantes às do objeto deste Edital, comprovando a execução mínima de:

- EXECUÇÃO DE PASSEIO EM PISO INTERTRAVADO, COM BLOCO RETANGULAR COR NATURAL DE 20X10CM, ESPESSURA 6CM: 552,74 M²;
- ATERRO COM COMPACTAÇÃO MECÂNICA E CONTROLE, MATERIAL DE AQUISIÇÃO 2.130,57m³ ;
- EMBASAMENTO C/PEDRA ARGAMASSADA UTILIZANDO ARG. CIM/AREIA 1:4 ;63,21M³

11.03 CAPACIDADE TÉCNICO-PROFISSIONAL: Comprovação de que a empresa possui em quadro permanente, na data prevista para a entrega dos envelopes, profissional de nível superior ou outro devidamente reconhecido pela entidade competente, detentor de Atestado de Responsabilidade Técnica por execução de obra ou serviço já concluído, de características semelhantes às do objeto deste Edital, comprovando a execução mínima de:

- **EXECUÇÃO DE PASSEIO EM PISO INTERTRAVADO, COM BLOCO RETANGULAR COR NATURAL DE 20X10CM, ESPESSURA 6CM;**
- **ATERRO COM COMPACTAÇÃO MECÂNICA E CONTROLE, MATERIAL DE AQUISIÇÃO;**
- **EMBASAMENTO C/PEDRA ARGAMASSADA UTILIZANDO ARG. CIM/AREIA 1:4 .**

11.03.01 - O vínculo do profissional de nível superior ao quadro permanente da licitante deverá ser comprovado mediante apresentação de cópia autenticada da FICHA OU LIVRO DE REGISTRO DE EMPREGADOS, onde se identifique os campos de admissão e rescisão, juntamente com Termo de Abertura do Livro de Registro de Empregados; ou cópia autenticada do CONTRATO DE TRABALHO, ou cópia autenticada das páginas da CARTEIRA DE TRABALHO E PREVIDÊNCIA SOCIAL - CTPS identificando os campos de admissão e rescisão, **quando se tratar de empregado**; de cópia autenticada do CONTRATO DE PRESTAÇÃO DE SERVIÇO DOS PROFISSIONAIS, junto a empresa, **quando se tratar de prestador de serviço**, ou cópia autenticada do CONTRATO SOCIAL ATUALIZADO, ou do ÚLTIMO ADITIVO DO CONTRATO, devidamente registrados na Junta Comercial, ou por CERTIDÃO SIMPLIFICADA DA JUNTA COMERCIAL, onde conste essa informação, **quando se tratar de sócio da empresa**.

11.03.02 - No caso de empresas optantes pelo registro de empregados na forma eletrônica, ficam estas dispensadas da apresentação do termo de abertura do livro de registro de empregados.

11.03.03 - Será exigida para fins de comprovação, declaração do CREA ou CAU de que o referido profissional é o responsável técnico da empresa. Para fins de controle e fiscalização, serão exigidas, após a respectiva contratação da empresa licitante, as guias de recolhimento dos impostos do mês fiscal que comprove a prestação de serviço do profissional.

11.03.04 - Quando a CERTIDÃO DE ACERVO TÉCNICO emitida pelo CREA ou CAU não explicitar com clareza os serviços objeto do Acervo Técnico, esta deverá vir acompanhada do seu respectivo Atestado, devidamente registrado e reconhecido pelo CREA ou CAU.

11.03.05 - Deverão constar, preferencialmente, das CERTIDÕES DE ACERVO TÉCNICO ou dos ATESTADOS expedidos pelo CREA ou CAU, em destaque, os seguintes dados: data de início e término da obra, local de execução, nome do contratante e da CONTRATADA, nome dos responsáveis técnicos, seus títulos profissionais e números de registros no CREA ou CAU, especificações técnicas da obra e os quantitativos executados.

11.03.06 - Não serão aceitas CERTIDÕES DE ACERVO TÉCNICO ou ATESTADOS de Projetos, Fiscalização, Supervisão, Gerenciamento, Controle Tecnológico ou Assessoria Técnica de Obras.

11.04 - ATESTADO DE VISITA EXPEDIDO PELA HABITAFOR, em nome da PROPONENTE, de que esta visitou o local onde serão executadas as obras, tomando conhecimento de todos os aspectos que possam influir direta ou indiretamente na execução dos mesmos e que o projeto é compatível com o local.

11.04.01 - Para visita ao local de execução das obras, a PROPONENTE deve dirigir-se à sede da Secretaria de Desenvolvimento Habitacional de Fortaleza-HABITAFOR de Fortaleza - HABITAFOR, das 09:00 às 12:00 e das 14:00 às 16:00 horas, de 2ª(segunda) a 6ª(sexta) feira, ou comunicar-se pelo telefone nº 3488-3378, para agendar a visita nos dias e horários que serão realizadas, até 5 (cinco) dias úteis antes da data de entrega das propostas. Todos os custos associados com a visita serão de inteira responsabilidade da interessada PROPONENTE.

11.04.02 - Caso a licitante não queira realizar a visita técnica, deverá apresentar, em substituição ao atestado de visita, DECLARAÇÃO FORMAL assinada pelo responsável técnico, sob as penalidades da lei, que tem PLENO CONHECIMENTO das condições e peculiaridades inerentes à natureza dos trabalhos, e sobre o local do serviço, assumindo total responsabilidade por esta declaração, ficando impedida, no futuro, de pleitear por força do conhecimento declarado, quaisquer alterações contratuais, de natureza técnica e/ou financeira.

12. DA EXECUÇÃO DOS SERVIÇOS

O objeto contratual deverá ser executado em conformidade com as especificações estabelecidas neste instrumento, nos prazos especificados na Ordem de Serviço emitida pelo Órgão.

O serviço deverá ser executado em **12 (doze) meses** do recebimento da ordem de serviço. O prazo para início da obra pela Contratada é de até 3 dias úteis contados do recebimento da Ordem de Serviço.

Os prazos de início da etapa de execução, de conclusão e de entrega admitem prorrogação, mantidas as demais cláusulas do Contrato e assegurada a manutenção de seu equilíbrio econômico-financeiro, desde que ocorra os motivos estipulados no § 1º, art. 57, da Lei 8.999/93.

O pedido para a prorrogação de prazo deverá ser feito pela CONTRATADA, por escrito, devidamente justificado, e dirigido à CONTRATANTE / Interveniente que, aceitando as razões apresentadas, concederá a prorrogação pretendida. Far-se-á a prorrogação por Termo Aditivo.

Os atrasos ocasionados por motivo de força maior ou caso fortuito, desde que justificados até 02 (dois) dias úteis antes do término do prazo de execução, e aceitos pela CONTRATANTE, não serão considerados como inadimplemento contratual.

Os prazos de execução das etapas das obras e serviços objeto do Contrato estão delineadas no Cronograma Físico-Financeiro do Contratante / Interveniente, que faz parte integrante deste ajuste, como se nele estivesse transcrito.

Contratante / Interveniente poderá, a seu critério, determinar a execução antecipada de etapas de serviços, obrigando-se a Contratada a realizá-los.

13. DA VIGÊNCIA DO CONTRATO

A vigência do contrato será de **18 (dezoito) meses**, contados a partir da assinatura do contrato. Será admitida a prorrogação nos termos da Lei, mediante termo aditivo.

14. DAS MEDIÇÕES

14.01 DA COMPOSIÇÃO DA MEDIÇÃO

As medições deverão ser elaboradas pela Empresa e serão compostas das seguintes partes:

- Capa e contra capa com "check list", conforme modelo a ser previamente acordado;
- Planilhas dos serviços previstos, executados e acumulados;
- Memória de cálculo da medição;
- Relatórios de visita;
- Inventário fotográfico;
- Relatórios controle tecnológico;
- Relatório de Gerenciamento de Resíduos Sólidos; e
- Relatório ambiental.

14.02 DOS PRAZOS

Com o propósito de estabelecer um fluxo constante para um cronograma de pagamentos, desde que os andamentos das obras sigam o ritmo planejado, ficam estipulados os prazos para a tramitação das medições conforme as datas a seguir:

- a) Entrada da medição: Até o dia 05 do mês subsequente ao mês da execução dos serviços;
- b) Conferência e aprovação: Até dia 10 do mês subsequente ao mês da execução dos serviços; e
- c) Envio para pagamento: Até o final do mês subsequente ao mês da execução dos serviços, desde que não haja pendência documental de responsabilidade da Contratada.

Observação: Quando as datas dos prazos caírem em dias não úteis, fica estabelecido o primeiro dia útil subsequente a data prevista, como sendo o limite para o cumprimento do prazo.

14.03 CRITÉRIOS DE MEDIÇÃO E PAGAMENTOS

Os critérios de medição e pagamentos dos serviços estão descritos nos textos das especificações técnicas. Ressalta-se que nos casos omissos no texto citado, os pagamentos serão feitos pela quantidade efetivamente medida com as unidades constantes na Planilha de Orçamento.

Todos os valores referentes a mão de obra, materiais e todos os insumos necessários para a perfeita execução dos serviços estão inclusos no preço unitário de cada um deles que consta na planilha.

Quando se fizer necessário maiores informações referentes a um determinado serviço, elas constarão no texto das especificações técnicas de cada item.

15. DO PAGAMENTO DOS SERVIÇOS

Os pagamentos serão efetuados mediante a entrega dos seguintes documentos, que serão retidos pela Contratante:

- a) Nota fiscal /fatura emitida com base nos serviços realizados;
- b) Cópia da folha de pagamento referente exclusivamente aos segurados prestadores de mão de obra de que trata a nota fiscal /fatura, ou folha de pagamento normal com indicações desses segurados;
- c) Cópia autenticada da guia de recolhimento das contribuições incidentes sobre a remuneração dos segurados, de que trata a letra "b" acima devidamente quitada por instituição bancária;
- d) Certidão Conjunta Negativa de Débito, referente à quitação de tributos e contribuições Federais, ou equivalente, expedida pela Procuradoria Geral da Fazenda Nacional e Receita Federal do Brasil, apresentando igualdade de CNPJ;
- e) Cópia autenticada do Certificado de Regularidade de Situação - CRS do FGTS da jurisdição da sede ou filial da Contratada, devendo o mesmo ter igualdade de CNPJ com os demais documentos apresentados;
- f) Prova de inexistência de débitos inadimplidos perante a Justiça do Trabalho, mediante a apresentação de Certidão Negativa, nos termos do Título VII-A da Consolidação das Leis do Trabalho, aprovada pelo Decreto-Lei nº 5.452, de 1º de maio de 1943.

Toda a documentação exigida deverá ser apresentada em original ou por qualquer processo de reprografia, obrigatoriamente autenticada em cartório. Caso esta documentação tenha sido emitida pela internet, só será aceita após a confirmação de sua autenticidade.

Os pagamentos serão feitos em parcelas mensais, até o último dia útil do mês subsequente ao da realização dos serviços, com base nos certificados de medições realizados, após as conferências e autorizações, segundo as exigências administrativas em vigor.

Somente serão pagos as obras/serviços, efetivamente executadas e materiais, efetivamente aplicados.

Os valores referentes às obras/serviços que forem rejeitados, relativos a uma medição, serão retidos e só serão pagos após a CONTRATADA refazê-los.

Os faturamentos da CONTRATADA deverão se referir aos serviços realizados do primeiro ao último dia de cada mês-calendário e deverão ser apresentados após a aprovação da Medição e Emissão da Nota de Empenho da Despesa.

De conformidade com o que determina a Circular nº 3290, de 05/09/2005, do Banco Central do Brasil, a CONTRATADA deverá informar, no documento hábil de cobrança, o nome completo da pessoa jurídica ou física, o CNPJ ou CPF, nome do Banco, nº da Agência e nº da conta para

depósito, pela CONTRATANTE, do crédito a que a CONTRATADA tem direito. Os dados retro mencionados, obrigatoriamente, deverão ser da mesma pessoa física ou jurídica contratada.

É vedada a antecipação de pagamento sem a correspondente contraprestação do serviço, contudo, na hipótese de se verificar a necessidade de algum estorno ou ajuste nas medições subsequentes ao efetivo pagamento, o benefício auferido pela Contratada será deduzido dos créditos que a contratada fizer jus.

Na eventualidade de antecipação de pagamento, incidirá sobre a parcela líquida uma atualização financeira em favor da Secretaria Municipal do Desenvolvimento Habitacional de Fortaleza – HABITAFOR, mediante adoção da fórmula e índices tratados acima.

Eventuais acertos no boletim de medição a favor da CONTRATANTE, ocorridos após a liquidação do pagamento, serão efetuados nos créditos que a CONTRATADA fizer jus, incidindo sobre a parcela líquida uma atualização financeira em favor da CONTRATANTE, mediante aplicação da fórmula e índices tratados acima.

A CONTRATANTE fará a retenção, com repasse ao Órgão Arrecadador, de qualquer tributo ou contribuição determinada por legislação específica, sendo que a CONTRATANTE se reserva ao direito de efetuar-la ou não nos casos em que for facultativo.

NOTA: As empresas dispensadas de retenções, deverão entregar a declaração, anexa ao documento de cobrança, a que se refere a IN RFB Nº 1234, de 11 de Janeiro de 2012, em duas vias, assinadas pelo representante legal, além de informar sua condição no documento fiscal, inclusive o enquadramento legal, sob pena de se não o fizerem, se sujeitarão à retenção do imposto de renda e das contribuições sobre o valor total do documento fiscal.

O pagamento relativo à última etapa será efetuado após o recebimento definitivo do serviço.

Considerar-se-á como “data de conclusão das obras/serviços”, para contagem de prazo, a da emissão pela CONTRATANTE do respectivo “Termo de Aceite e Recebimento Definitivo das Obras/Serviços”.

A CONTRATANTE poderá sustar o pagamento de qualquer fatura apresentada pela CONTRATADA, no todo ou em parte, nos seguintes casos:

- a) Execução defeituosa dos serviços;
- b) Débitos da CONTRATADA para com a CONTRATANTE, quer proveniente da execução do Contrato decorrente desta licitação, quer de obrigações de outros Contratos;
- c) Não cumprimento de obrigação contratual, hipótese em que o pagamento ficará retido até que a CONTRATADA atenda à cláusula infringida;
- d) Obrigações da CONTRATADA com terceiros que, eventualmente, possam prejudicar a CONTRATANTE; e
- e) Paralisação dos serviços por culpa da CONTRATADA.

O Contrato se adequará de pronto às condições que vierem a ser baixadas pelo poder Executivo ou Legislativo, no tocante à política econômica brasileira, se delas divergentes.

A PMF no ato de cada pagamento, fará a retenção do Imposto Sobre Serviços de Qualquer Natureza - ISSQN incidente sobre o valor da Nota Fiscal/Fatura, responsabilizando-se pelo recolhimento dos valores efetivamente retidos.

Só caberá pagamento por serviços acrescidos ou realizados antecipadamente quando previamente autorizados ou determinados por escrito pelo titular do órgão ou entidade licitadora.

O pagamento da Administração local deverá ser feito proporcionalmente à execução financeira dos serviços.

Embora haja ocasiões, como no início de obra, em que se justifique que a razão entre o valor da administração local e o valor global executado na citada ocasião ultrapasse o percentual previsto contratualmente para o item, deverá, no menor tempo possível, ser reestabelecida a aderência da razão entre o acumulado de administração local e o acumulado global aos patamares estabelecidos no contrato.

Quando o desempenho for comprometido por medidas unilaterais da contratada, ou seja, recessos, férias coletivas ou qualquer outra medida que ocasione diminuição injustificada das frentes de serviços, o valor da administração local poderá ser revista pela equipe de fiscalização.

16. DA FISCALIZAÇÃO

A FISCALIZAÇÃO representará a CONTRATANTE e terá, entre outras, as seguintes atribuições:

- a) Agir e decidir em nome da CONTRATANTE, inclusive, para rejeitar os serviços executados em desacordo com as especificações técnicas ou com imperfeição.
- b) Certificar as Notas Fiscais correspondentes após constatar o fiel cumprimento dos serviços executados, medidos e aceitos.
- c) Transmitir suas ordens e instruções por escrito, salvo em situações de urgência ou emergência, sendo reservado à contratada o direito de solicitar da fiscalização, por escrito, a posterior confirmação de ordens ou instruções verbais recebidas.
- d) Solicitar que a contratada, quando comunicada, afaste o empregado ou contratado que não esteja cumprindo fielmente o presente Contrato.
- e) Aplicar, nos termos contratuais multa(s) à contratada dando-lhe ciência do ato, por escrito, e comunicar ao órgão financeiro da contratante para que proceda a dedução da multa de qualquer crédito da contratada.
- f) Instruir o(s) recurso(s) da contratada no tocante ao pedido de cancelamento de multa(s), quando essa discordar da contratante.

No exercício de suas atribuições fica assegurado à fiscalização, sem restrições de qualquer natureza, o direito de acesso ao "local de execução dos serviços", bem como a todos os elementos de informações relacionados com as obras/serviços, pela mesma, julgados necessários.

17. DAS SANÇÕES ADMINISTRATIVAS

No caso de inadimplemento da prestação contratual, seja total ou parcial, além da multa estabelecida neste Edital, o Contrato poderá ser rescindido, sujeitando-se, ainda, o contratado, após o devido processo legal, às seguintes penalidades:

- I. Advertência;
- II. Multa, cumulativa com as demais sanções, conforme estabelecido nos artigos 50 e 51 do Decreto Municipal nº 13.735/2016;

- III. Suspensão temporária para participar em licitação e impedimento de contratar com o órgão ou entidade da qual se origina esta licitação, por prazo não superior a 02 (dois) anos;
- IV. Declaração de Inidoneidade.

A competência para imposição das sanções previstas no item anterior será do representante legal do Contratante.

A inidoneidade poderá ser declarada pelo titular do órgão ou entidade da qual se origina esta licitação, nos casos previstos no item seguinte.

As sanções de suspensão ou de declaração de inidoneidade para licitar ou contratar com o órgão ou entidade da qual se origina esta licitação, poderão ser aplicadas ao contratado que, em razão de Contratos firmados com qualquer órgão da Administração Pública Federal, Estadual ou Municipal:

- I. Tenham sofrido condenação definitiva por praticarem, por meios dolosos, fraude fiscal no recolhimento de quaisquer tributos;
- II. Tenham praticado atos ilícitos visando a frustrar os objetivos da licitação;
- III. Demonstrem não possuir idoneidade para contratar com a Administração Pública em virtude de atos ilícitos praticados.

A reabilitação do contratado só poderá ser promovida, mediante requerimento, após decorrido o prazo de 02 (dois) anos da aplicação da sanção, e desde que indenize o Município pelo efetivo prejuízo causado ao Erário Público quando a conduta faltosa, relativamente ao presente ao presente certame, repercutir, prejudicialmente, no âmbito da Administração Pública Municipal.

As sanções previstas nos itens antecedentes serão aplicadas pelas autoridades competentes, assegurados ao contratado ou ao adjudicatário, o contraditório e a ampla defesa, nos seguintes prazos e condições:

- a) 05 dias úteis nos casos de advertência e de suspensão;
- b) 10 dias úteis da abertura de vista do processo, no caso de declaração de inidoneidade para licitar com o Município de Fortaleza.

18. DAS OBRIGAÇÕES DA CONTRATADA

São obrigações da Contratada:

18.01 - Executar as obras e serviços pelo preço global estipulado neste Contrato e entregá-los totalmente concluídos, de acordo com os projetos executivos fornecidos pelo Contratante em perfeito e total funcionamento, e observadas todas normas técnicas de segurança.

18.02 - Manter preposto aceito pelo Contratante no local da obra, para representá-la na execução do contrato, assim como manter durante todo o prazo de execução, e até o recebimento definitivo da obra ou serviço pelo Contratante, todos os profissionais qualificados detentores dos Atestados de Responsabilidade Técnica apresentados na fase de habilitação da licitação. Somente com autorização do Contratante, e a seu critério, poderão ser substituídos por outros portadores de ART igual ou superior.

18.03 - Reparar, corrigir, remover, reconstruir ou substituir, às suas expensas, no total ou em parte, o objeto do Contrato em que se verificarem vícios, defeitos ou incorreções resultantes da execução ou de materiais empregados.

18.04 - Obedecer todas as leis, códigos e regulamentos federais, estaduais e municipais, relacionados com os serviços em execução e todas as normas de segurança aplicáveis.

18.05 - Responder pelos danos causados diretamente o Contratante ou a terceiros, decorrentes de sua culpa ou dolo na execução do Contrato, não excluindo ou reduzindo essa responsabilidade a fiscalização ou o acompanhamento pelo Contratante.

18.06 - Responder pelos encargos trabalhistas previdenciários, fiscais e comerciais resultantes da execução do Contrato.

18.07 - Efetuar, caso solicitado pelo Contratante, testes previstos nas normas da ABNT para definir as características técnicas de qualquer equipamento, material ou serviço a ser executado.

18.08 - Apresentar as licenças exigidas pelos órgãos competentes para a realização dos serviços será de exclusiva responsabilidade da Contratada.

18.09 - Responder durante o prazo de 90 dias após a execução dos serviços, pelas faltas ou reparos, desde que a fiscalização do Contratante comprove que danos ocorridos tenham resultado de execução imperfeita ou inadequada às especificações de origem.

18.10- Colocar as placas de sinalização da obra ou serviço, conforme modelo fornecido pelo Contratante.

18.11 - Executar a obra ou serviço de acordo com o projeto, atendidas as normas técnicas adotadas pelo Contratante.

18.12 - Implantar o Programa de Gerenciamento de Resíduos da Construção Civil, PGRCC, durante toda a execução do objeto. De acordo com a Fundamentação Legal: Art. 182 CF, Lei 6938/81; Lei 9605, de 13.02.98, Lei dos Crimes Ambientais; RES. CONAMA 307, 05.07.2002; RES. CONAMA 348, de 16.08.2004; Lei Estadual nº 13.103 de 24 de janeiro de 2001; Lei Municipal 8408, de 24.12.99; Dec. Mun. 10.696 de 02.02.2002; Dec. Mun. 11.633, de 18.05.2004; Dec. Mun. 11646, de 31.05.2004; Portaria SEMAM 06/2004, DOM, 03/10/2004.

18.13 - Apresentar o Extrato da Ordem de Serviço junto ao Conselho Coordenador de Obras para Licenciamento Prévio da Obra e Serviço, conforme exigência da Lei nº 6915 de 05 de julho de 1991, que toda obra e serviço a ser executado no solo, subsolo e espaço aéreo de Fortaleza (implantação ou manutenção de rede de distribuição e abastecimento de água, rede de esgoto, energia elétrica, gás canalizado, transmissão telefônica, de dados e de imagem, rede de telecomunicação e de TV a cabo, oleodutos e derivados do petróleo ou produtos

químicos, pavimentação, drenagem, construção ou reforma de praças e canteiros centrais, obras d'arte e qualquer escavação em vias públicas), deverá ser previamente Licenciada junto ao Conselho Coordenador de Obras, mediante a apresentação do Extrato da Ordem de serviço respectiva, sob pena de infração ao Código de Obras e Posturas do Município de Fortaleza.

18.14 - Entregar na assinatura do contrato o original ou cópia autenticada por cartório competente dos seguintes documentos:

- a. Provas de regularidades com as Fazendas Federal, Estadual e Municipal.
- b. Prova de regularidade relativa ao FGTS.
- c. Prova de regularidade Trabalhista.

19. DAS OBRIGAÇÕES DA CONTRATANTE

São obrigações da contratante:

19.01 - Proporcionar à contratada todas as condições necessárias ao pleno cumprimento das obrigações decorrentes do objeto contratual, consoante estabelece a Lei Federal no 8.666/1993 e suas alterações posteriores.

19.02 - Fiscalizar a execução do objeto contratual, através de sua unidade competente, podendo, em decorrência, solicitar providências da contratada, que atenderá ou justificará de imediato sua impossibilidade.

19.03 - Notificar a contratada de qualquer irregularidade decorrente da execução do objeto contratual.

20. DA GARANTIA CONTRATUAL

A Contratada prestará garantia de execução em uma das modalidades previstas no parágrafo primeiro do Art. 56, da Lei nº 8.666/93, correspondente a 5% (cinco por cento) do preço global, que lhe será devolvida em uma única parcela, quando do recebimento definitivo do objeto deste Projeto Básico.

A CONTRATADA apresentará, após a assinatura do contrato e antes da emissão da Ordem de Serviço, apólices de seguro dos serviços (Seguros de Riscos de Engenharia e de Responsabilidade Civil Geral), em favor da CONTRATANTE, com valor (importância segurada) e prazo de vigência, não inferiores aos deste Contrato.

A CONTRATADA fica obrigada a manter a validade de Garantia de Seguro de Riscos de Engenharia e de Responsabilidade Civil Geral até a expedição, pela CONTRATANTE, do Termo de Recebimento Definitivo dos serviços.

Acrescido o valor inicial do Contrato e/ou prorrogado o seu prazo, a CONTRATADA apresentará garantia complementar, no mesmo percentual e/ou prazo, no ato da assinatura do correspondente Termo Aditivo.

A garantia prestada visa afiançar o pleno cumprimento, pela CONTRATADA, das obrigações estipuladas neste Contrato:

- a) Ressarcir a CONTRATANTE de quaisquer prejuízos decorrentes de sua rescisão unilateral e injustificada; e
- b) Cobrir multas que vierem a ser aplicadas em decorrência de rescisão contratual ou aplicadas por descumprimento de quaisquer outras obrigações contratuais ou, ainda, cobrir perdas e danos causados à CONTRATANTE.

Ocorrendo a rescisão unilateral e injustificada do Contrato, nos termos ajustados no item precedente, a CONTRATANTE reterá a garantia prestada pela CONTRATADA e, após o competente processo administrativo, para apuração dos danos e prejuízos que sofreu, ressarcir-se-á do valor correspondente apurado, inclusive o pertinente a quaisquer multas aplicadas. Caso o valor da garantia prestada seja insuficiente para cobrir os danos, os prejuízos e as multas, a diferença será cobrada judicialmente.

Ressalvados os casos previstos no subitem precedente deste Contrato, a garantia será liberada até 60 (sessenta) dias após a data da emissão do “Termo de Recebimento Definitivo dos Serviços”, mediante requerimento da CONTRATADA e, desde que, cumpridas todas as obrigações contratuais.

A garantia, quando prestada em dinheiro, respeitadas as demais condições contratuais, será liberada e acrescida do valor correspondente à remuneração do Índice Nacional de Preços ao Consumidor Amplo – IPCA, pro rata tempore, conforme dispõe o §4º, do art.56 da Lei Federal nº 8.666/1993.

Quando for oferecida pela CONTRATADA garantia sob a forma de seguro, a execução do mesmo estará vinculada aos atos praticados pela CONTRATADA, que lhe derem causa, cabendo à FISCALIZAÇÃO providenciar a notificação extrajudicial da CONTRATADA para cumprimento de suas obrigações, no prazo de 48 (quarenta e oito) horas. No caso do não comparecimento da CONTRATADA para o adimplemento de suas obrigações, a notificação extrajudicial deverá ser enviada à seguradora juntamente com o pedido de pagamento da apólice.

Na garantia deverá estar exposto prazo de validade superior a 90 (noventa) dias do prazo contratual.

A não prestação de garantia equivale à recusa injustificada para a contratação, caracterizando descumprimento total da obrigação assumida, ficando o licitante sujeito às penalidades legalmente estabelecidas, inclusive multa.

Na ocorrência de acréscimo contratual de valor, deverá ser prestada garantia proporcional ao valor acrescido.

21. DOS ADITIVOS

Os aditivos serão discutidos no decorrer das obras, onde a FISCALIZAÇÃO verificará a real necessidade do aditivo.

O pleito do aditivo se inicia com a elaboração da Justificativa Técnica realizada pela FISCALIZAÇÃO.

Quando o pleito objetivar acréscimo de serviços, faz-se necessária a confecção, apresentação e juntada à Justificativa Técnica de planilha orçamentária analítica.

As Justificativas técnicas e seus anexos, caso existam, serão encaminhadas à empresa contratada para a supervisão para análise e comparação com a tabela do SINAPI ou da SEINFRA ou da SEINF, observado o desconto percentual que a empresa ofereceu para a obra em questão. Esta emitirá o devido Parecer Técnico do Aditivo e enviará para HABITAFOR.

a) Em caso de inclusão de itens novos, obedecerão a seguinte ordem de consulta para a definição do preço: 1) Tabela de referência com a data base da utilizada pelo contratante na licitação; 2) Tabela de referência atualizada, com retroação à data base da utilizada pelo contratante na licitação, pelos mesmos índices de reajustes previstos no Edital; 3) Coleta de preços de mercado, com retroação à data base da utilizada pelo contratante na licitação, pelos mesmos índices de reajustes previstos no Edital;

b) Em qualquer dos casos abordados no item A, será aplicado desconto, da seguinte forma: 1) Inexistindo itens correlatos aos itens novos, será aplicado o desconto médio global da proposta em relação ao orçamento de referência; 2) Existindo itens correlatos aos itens novos, será aplicado o desconto médio dos itens correlatos da proposta em relação aos preços de referência desses itens.

22. DO REAJUSTE DE PREÇOS

Os preços contratuais serão reajustados após 12 (doze) meses, a contar da data de apresentação da proposta de percentual de preços, pela variação de índices setoriais nacionais, calculados pela Fundação Getúlio Vargas, e publicados na seção de Índices Econômicos da revista “Conjuntura Econômica”, pela fórmula a seguir relacionada:

$$R = \text{FATOR} * V$$

$$R = \text{VALOR DO REAJUSTE PROCURADO}$$

$$V = \text{VALOR CONTRATUAL DOS SERVIÇOS A SEREM REAJUSTADOS}$$

$$\text{FATOR} = (I - I_0) / I_0$$

I = ÍNDICE VIGENTE NA DATA DE REAJUSTE DA PROPOSTA

I₀ = ÍNDICE DO MÊS SUBSEQUENTE À DATA DE APRESENTAÇÃO DA PROPOSTA

REAJUSTES CONTRATUAIS		
ITEM	GRUPO/SERVIÇO	ÍNDICE SETORIAL
1	ADMINISTRAÇÃO DA OBRA	ADMINISTRAÇÃO LOCAL
2	SERVIÇOS PRELIMINARES/ CANTEIRO DE OBRA	TERRAPLENAGEM
3	DEMOLIÇÕES, RETIRADAS E REMOÇÕES	INCC
4	TERRAPLENAGEM	TERRAPLENAGEM
5	URBANIZAÇÃO	INCC
6	PAISAGISMO	OBRAS COMPLEMENTARES E MEIO AMBIENTE
7	SKATE PARK	INCC
8	QUIOSQUE ALIMENTAÇÃO	INCC
9	QUIOSQUE WC	INCC
10	QUIOSQUE POLICIAL	INCC
11	QUADRA	INCC
12	ARENINHA	INCC
13	ESCADA	INCC
14	MURO DE ARRIMO	TERRAPLENAGEM
15	PIÉR	INCC
16	QUADRAS DE VOLEY	INCC
17	PARQUE INFANTIL	IGP – DI
18	ACADEMIA AR LIVRE	IGP – DI
19	ARQUIBANCADA SETOR SUL (2 UNIDADES)	INCC

Tabela - Índices de Referência para Reajuste do Preços

Os reajustamentos acompanharão o desempenho no índice setorial. Quando o índice obtiver um desempenho crescente será passível de acréscimo, quando obtiver um desempenho decrescente, será passível de decréscimo.

A CONTRATADA deverá protocolar a solicitação de reajuste após aniversário da proposta, no prazo limite máximo de 30 dias posterior à divulgação do índice de reajustamento.

A concessão de reajustamento estará condicionada à solicitação formal do contratado, restando sem direito à atualização pelo novo índice no período descoberto pela solicitação.

Somente ocorrerá este reajuste para as parcelas que ultrapassem o período mencionado e caso o adimplemento da obrigação das parcelas a realizar não estejam atrasadas por culpa da CONTRATADA conforme cronograma físico aprovado pela fiscalização da CONTRATANTE.

Em caso de atraso na execução dos serviços atribuível à CONTRATADA, os PREÇOS contratuais serão reajustados pela fórmula estabelecida no item acima, obedecendo-se os seguintes critérios:

- a) Se os índices aumentarem, prevalecerão aqueles vigentes nas datas em que as etapas dos serviços seriam realizadas de conformidade com o programado no cronograma físico-financeiro;
- b) Se os índices diminuïrem, prevalecerão aqueles vigentes nas datas em que os serviços forem executados.

No caso de atraso ou não divulgação do índice de reajustamento, o CONTRATANTE pagará à CONTRATADA a importância calculada pela última variação conhecida, liquidando a diferença correspondente tão logo seja divulgado o índice definitivo.

Caso o índice estabelecido para reajustamento venha a ser extinto ou de qualquer forma não possa mais ser utilizado, será adotado em substituição o que vier a ser determinado pela legislação então em vigor.

Na ausência de previsão legal quanto ao índice substituto, as partes elegerão novo índice oficial, para reajustamento do preço do valor remanescente.

O preço estipulado será alterado quando ocorrer acréscimo ou supressão de serviços por conveniência da HABITAFOR, respeitando-se os limites previstos em lei e quando comprovado o desequilíbrio econômico-financeiro do Contrato.

A diferença percentual entre o valor global do contrato e o obtido a partir dos custos unitários do orçamento estimado pela administração pública não poderá ser reduzida, em favor do contratado, em decorrência de aditamentos contratuais que modifiquem a composição orçamentária.

23. DO RECEBIMENTO DOS SERVIÇOS

O Objeto contratual deverá ser entregue de forma parcelada, conforme etapas definidas no Cronograma Físico-Financeiro, e devidamente assinado pelo GESTOR do contrato.

A não observância destas condições implicará na não aceitação do objeto sem que caiba qualquer tipo de reclamação e/ou indenização por parte da CONTRATADA.

Finalizada a obra, a Empresa executante solicita por meio de ofício a HABIATFOR que dará os encaminhamentos devidos, o TRP - Termo de Recebimento Provisório conforme regido no Contrato. Antes da emissão do TRP a obra é vistoriada com a utilização do "check list" (Registro da qualidade - QUALIFOR).

Caso seja detectada alguma não-conformidade até o término estipulado no TRP, deverá ser encaminhado um ofício a Empresa executora, contendo o Relatório de Pendências do TRP a serem corrigidas.

Decorrido 90 (noventa) dias após o término da obra, para a emissão do TRD - Termo de Recebimento Definitivo, será realizada uma vistoria por uma comissão composta pela HABIATFOR e pela CONTRATADA.

24. SUSTENTABILIDADE AMBIENTAL

Deverão ser obedecidas às condicionantes da Licença Ambiental aplicáveis à obra, bem como dos pareceres técnicos que subsidiaram suas emissões, incluindo, mas não se limitando, a Resolução CONAMA nº 382/2006 - "Estabelece os limites máximos de emissão de poluentes atmosféricos para fontes fixas".

25. “AS BUILT” DAS OBRAS

Ao final da execução de cada trecho ou estrutura de unidade ou bloco da mesma, a SUPERVISORA (ou, se não houver, a Fiscalização, com apoio do corpo técnico da HABITAFOR) deverá cadastrar toda a documentação técnica adotada como suporte para a construção, quer ligado a modificações do projeto quer ligada à utilização alternativa de materiais civis e/ou eletromecânicos. Os elementos cadastrados se incorporarão de forma sistêmica ao projeto "como construído", subsidiando a emissão dos relatórios finais do projeto "como construído" de cada estrutura, unidade ou bloco quando for o caso.

26. QUANTO A SUBCONTRATAÇÃO

Será admitida a subcontratação, desde que previamente aprovada pela FISCALIZAÇÃO e restrita, contudo, ao percentual de 30% (trinta por cento) do orçamento, devendo a empresa indicada pela CONTRATADA, antes do início da realização dos serviços, apresentar documentação que comprove sua habilitação jurídica, regularidade fiscal e a qualificação técnica necessária, nos termos previstos neste Edital.

É vedada a subcontratação total dos serviços, bem como dos serviços considerados para efeito de atestação da capacidade técnico-operacional e técnico-profissional.

A subcontratação de que trata esta cláusula não exclui a responsabilidade do contratado perante a Prefeitura Municipal de Fortaleza quanto à qualidade técnica do serviço executado.

27. ORIENTAÇÕES PARA ELABORAÇÃO DE PLANILHA ORÇAMENTÁRIA

A Licitante, ao criar a planilha com o orçamento proposto, deve adotar, nos campos quantidade e valor unitário, a seguinte regra:

- a) Quantidade deverá ser representado com, no máximo, quatro casas decimais, utilizando-se a função TRUNCAR (QUANTIDADE;4);
- b) Valor unitário deverá ser representado com, no máximo, duas casas decimais, utilizando-se a função TRUNCAR (VALOR UNITARIO;2).
- c) O PRODUTO (quantidade x valor unitário) deverá ser representado com, no máximo, duas casas decimais, utilizando-se a função TRUNCAR ((QUANTIDADE*VALOR UNITÁRIO); 2).
- d) Caso o orçamento possua cálculo com indexadores (BDI, Encargos Financeiros, Encargos Sociais, Remunerações, etc.), será aplicada com, no máximo, duas casas decimais, utilizando-se a seguinte função TRUNCAR ((INDEXADOR*ITEM DE SERVIÇO);

EDITAL Nº 5380
CONCORRÊNCIA PÚBLICA CEL Nº. 003/2020
PROCESSO ADM. Nº. P942188/2019

FL. | 56

ANEXO II
ORÇAMENTO ESTIMADO EM PLANILHA DE QUANTITATIVOS E PREÇOS UNITÁRIOS

PREFEITURA MUNICIPAL DE FORTALEZA
SECRETARIA MUNICIPAL DO DESENVOLVIMENTO HABITACIONAL – HABITAFOR
PROJETO DE REASSENTAMENTO E REQUALIFICAÇÃO DA ÁREA DA LAGOA DO PAPICU
PLANILHA ORÇAMENTÁRIA: RESUMO
REF: OUTUBRO/2019

ITEM	DISCRIMINAÇÃO	TOTAL	
		(R\$)	
1.0	CONSTRUÇÃO DO CANTEIRO	R\$	92.840,16
2.0	ADMINISTRAÇÃO DA OBRA	R\$	369.183,12
3.0	URBANIZAÇÃO DA LAGOA DO PAPICU INCLUINDO INFRAESTRUTURAS DA RUA DES. LAURO NOGUEIRA	R\$	1.716.983,74
4.0	INFRAESTRUTURAS EXTERNAS - RUAS RIBAMAR LOBO	R\$	129.104,85
5.0	INFRAESTRUTURAS EXTERNAS - RUA PEREIRA DE MIRANDA	R\$	416.884,38
6.0	INFRAESTRUTURAS EXTERNAS - RUA JOAQUIM LIMA E TV JOAQUIM LIMA	R\$	433.816,00
7.0	SERVIÇOS NA ÁREA DO REASSENTAMENTO 1 (INCLUI SERVIÇOS A REPARAR)	R\$	639.001,33
8.0	REDE ABASTECIMENTO DE ÁGUA	R\$	18.181,77
9.0	REDE ESGOTAMENTO SANITÁRIO	R\$	146.542,53
CUSTO TOTAL DA CONSTRUÇÃO		R\$	3.962.537,88

OBS1: A TABELA DA SINAPI UTILIZADA É DE OUTUBRO DE 2019 - DESONERADA. A TABELA DA SEINFRA USADA É 026.1

OBS 2: OS PREÇOS DE INSUMOS E ENCARGOS SOCIAIS UTILIZADOS NA COMPOSIÇÃO FORAM COLETADOS DA TABELA SINAPI E SEINFRA. OS PREÇOS INEXISTENTES CONFORME COTAÇÕES DE MERCADO.

EDITAL Nº 5380
CONCORRÊNCIA PÚBLICA CEL Nº. 003/2020
PROCESSO ADM. Nº. P942188/2019

FL. | 57

PLANILHA ORÇAMENTÁRIA: INSTALAÇÃO DA OBRA

BDI: 26,85%

ITEM	TABELA	CÓDIGO	DISCRIMINAÇÃO	UNID.	QUANT.	PREÇO UNIT R\$	PREÇO TOTAL R\$
CONSTRUÇÃO DO CANTEIRO							92.840,16
1.1	SEINFRA-026.1	C0002	ABRIGO PROVISÓRIO C/1 PAVIMENTO PARA ALOJAMENTO E DEPÓSITO	M2	36,00	939,73	33.830,28
1.2	SEINFRA-026.1	C2936	REFEITÓRIOS	M2	36,00	309,68	11.148,48
1.3	SEINFRA-026.1	C2946	SANITÁRIOS E CHUVEIROS	M2	15,00	227,28	3.409,20
1.4	SEINFRA-026.1	C1622	LIGAÇÃO PROVISÓRIA DE ÁGUA E SANITÁRIO	UN	1,00	2.927,51	2.927,51
1.5	SEINFRA-026.1	C2831	FOSSA SUMIDOURO PARA BARRACÃO	UN	1,00	2.320,82	2.320,82
1.6	SEINFRA-026.1	C2850	INSTALAÇÕES PROVISÓRIAS DE LUZ, FORÇA, TELEFONE E LÓGICA	UN	1,00	2.010,65	2.010,65
1.7	SINAPI- OUT -19	74220/001	TAPUME DE CHAPA DE MADEIRA COMPENSADA, E= 6MM, COM PINTURA A CAL E REAPROVEITAMENTO DE 2X	M2	460,00	63,82	29.357,20
1.8	SINAPI- OUT -19	74209/001	PLACA DE OBRA EM CHAPA DE ACO GALVANIZADO	M2	16,50	474,91	7.836,02
ADMINISTRAÇÃO DA OBRA							369.183,12
2.0	COMPOSIÇÃO	01	ADMINISTRAÇÃO DA OBRA	%	100,00	3.691,83	369.183,12
TOTAL R\$							462.023,28

PREFEITURA MUNICIPAL DE FORTALEZA							
SECRETARIA MUNICIPAL DO DESENVOLVIMENTO HABITACIONAL - HABITAFOR							
PROJETO DE REASSENTAMENTO E REQUALIFICAÇÃO DA ÁREA DA LAGOA DO PAIÇU				REF.: out/19			
PLANILHA ORÇAMENTÁRIA: URBANIZAÇÃO DA LAGOA DO PAIÇU INCLUINDO INFRAESTRUTURAS DA RUA DES. LAURO NOGUEIRA				BDI: 26,85%			
ITEM	TABELA	CÓDIGO	DISCRIMINAÇÃO	UNID.	QUANT.	PREÇO UNIT R\$	PREÇO TOTAL R\$
URBANIZAÇÃO							470.264,90
1							314.159,67
1.1		PISOS					
1.1.1	SEINFRA-026.1	C3251	CONFEÇÃO DE BANQUETA / MBO FRÉ-MOLDADA DE CONCRETO PARA VIAS URBANAS (1,00 x 0,35 x 0,15m)	M	2.600,80	39,22	102.003,38
1.1.2	SINAPI- OUT -19	92396	EXECUÇÃO DE PASSEIO EM PISO INTERTRAVADO, COM BLOCO RETANGULAR COR NATURAL DE 20 X 10 CM, ESPESSURA 6 CM. AF_12/2015	M2	1.579,26	60,77	95.971,63
1.1.3	SINAPI- OUT -19	93679	EXECUÇÃO DE PASSEIO EM PISO INTERTRAVADO, COM BLOCO RETANGULAR COLORIDO DE 20 X 10 CM, ESPESSURA 6 CM. AF_12/2015	M2	1.384,84	65,72	91.011,68
1.1.4	SEINFRA-026.1	C1607	LASTRO DE CONCRETO IMPERMEABILIZADO E= 6CM	M2	131,00	55,71	7.298,01
1.1.5	SINAPI- OUT -19	98681	PISO CIMENTADO, TRAÇO 1:3 (CIMENTO E AREIA), ACABAMENTO RÚSTICO, ESPESSURA 2,0 CM, PREPARO MECÂNICO DA ARGAMASSA. AF_06/2018	M2	131,00	27,97	3.664,07
1.1.6	SINAPI- OUT -19	96622	LASTRO COM MATERIAL GRANULAR, APLICAÇÃO EM PISOS OU RADIEIS, ESPESSURA DE *5 CM*. AF_08/2017	M3	40,45	136,07	5.504,03
1.1.7	SINAPI- OUT -19	98504	PLANTIO DE GRAMA EM PLACAS. AF_05/2018	M2	801,00	10,87	8.706,87
MURO DE ARRIMO							116.963,48
1.2							
1.2.1	SINAPI- OUT -19	90092	ESCAVAÇÃO MECANIZADA DE VALA COM PROF. MAIOR QUE 1,5 M E ATÉ 3,0 M (MÉDIA ENTRE MONTANTE E JUSANTE/UMA COMPOSIÇÃO POR TRECHO), COM ESCAVADEIRA HIDRÁULICA (0,8 M3/111 HP), LARG. MENOR QUE 1,5 M, EM SOLO DE 1ª CATEGORIA, LOCAIS COM BAIXO NÍVEL DE INTERFERÊNCIA. AF_01/2015	M3	782,60	5,24	4.100,82
1.2.2	SINAPI- OUT -19	93361	REATERO MECANIZADO DE VALA COM ESCAVADEIRA HIDRÁULICA (CAPACIDADE DA CAÇAMBA: 0,8 M³ / POTÊNCIA: 111 HP), LARGURA ATÉ 1,5 M, PROFUNDIDADE DE 1,5 A 3,0 M, COM SOLO DE 1ª CATEGORIA EM LOCAIS COM ALTO NÍVEL DE INTERFERÊNCIA	M3	602,00	14,38	8.656,76
1.2.3	SINAPI- OUT -19	74010/001	CARGA E DESCARGA MECANICA DE SOLO UTILIZANDO CAMINHÃO BASCULANTE 6 M3/16T E PA CARREGADEIRA SOBRE PNEUS 128 HP, CAPACIDADE DA CAÇAMBA 1,7 A 2,8 M3, PESO OPERACIONAL 11632 KG	M3	216,72	1,85	400,93
1.2.4	SINAPI- OUT -19	95876	TRANSPORTE COM CAMINHÃO BASCULANTE DE 14 M3, EM VIA URBANA PAVIMENTADA DMT ATÉ 30 KM (UNIDADE M3XKM). AF_12/2016	M3XKM	7.585,20	1,17	8.874,68
1.2.5	SEINFRA-026.1	C2923	REBAIXAMENTO DE LENÇOL FREÁTICO EM VALAS	M	301,00	36,24	10.908,24
1.2.6	SEINFRA-026.1	C1278	ESGOTAMENTO C/ BOMBA ELÉTRICA DE IMERSÃO 1KW ATÉ 8M	M3	391,30	0,05	19,57
1.2.7	SINAPI- OUT -19	95467	EMBASAMENTO C/ PEDRA ARGAMASSADA UTILIZANDO ARG. C/ M/ AREIA 1:4	M3	180,60	465,13	84.002,48
SERVIÇOS DIVERSOS							39.141,75
1.3							
1.3.1	SEINFRA-026.1	C3440	BANCO EM "U" S/ ENCOSTO PADRÃO	UN	50,00	310,54	15.527,00
1.3.2	SEINFRA-026.1	C0352	BALANÇO ANDORINHA C/03 CADEIRAS, CONFEÇÃO EM TUBO VAPOR E PINTURA ESMALTE SINTÉTICO	UN	4,00	817,65	3.270,60
1.3.3	SEINFRA-026.1	C3642	CARROSSEL ESPECIAL C/ 04 CADEIRAS, CONFEÇÃO EM TUBO VAPOR E PINTURA ESMALTE SINTÉTICO	UN	4,00	879,18	3.516,72
1.3.4	SEINFRA-026.1	C2997	ESCORREGADOR GRANDE, CONFEÇÃO EM TUBO VAPOR E PINTURA ESMALTE SINTÉTICO	UN	4,00	876,63	3.506,52
1.3.5	SEINFRA-026.1	C3647	GANGORRA C/ 02 FRANJAS, CONFEÇÃO EM TUBO VAPOR E PINTURA ESMALTE SINTÉTICO	UN	4,00	996,83	3.987,32
1.3.6	COMPOSIÇÃO	03	LIXEIRA FRÉ-MOLDADA EM MANILHA, DE CONCRETO DIAM. = 60 CM	UN	23,00	163,13	3.751,99
1.3.7	COMPOSIÇÃO	02	MESA FRÉ-MOLDADA 60X60CM C/ 04 CADEIRAS C/ TABULEIRO PINTADO, FIXADA C/ PARAFUSO EM BASE DE TUBO VAPOR 4"	UN	8,00	697,70	5.581,60
INFRAESTRUTURAS (INCLUINDO RUA DES. LAURO NOGUEIRA)							1.246.718,84
2							
2.1							
2.1.1		DEMOLIÇÕES E RETIRADAS					14.461,24
2.1.1	SEINFRA-026.1	C3064	DEMOLIÇÃO E REMOÇÃO DE PAVIMENTO EM PARALELEPÍEDO E POLÉDRICO	M2	560,00	8,38	4.695,48
2.1.2	SINAPI- OUT -19	92970	DEMOLIÇÃO DE PAVIMENTAÇÃO ASFÁLTICA COM UTILIZAÇÃO DE MARTELO PERFURADOR, ESPESSURA ATÉ 15 CM, EXCLUSIVE CARGA E TRANSPORTE	M2	560,00	14,82	8.299,20
2.1.3	SINAPI- OUT -19	72898	CARGA E DESCARGA MECANIZADAS DE ENTULHO EM CAMINHÃO BASCULANTE 6 M3	M3	36,40	4,20	152,88
2.1.4	SINAPI- OUT -19	95876	TRANSPORTE COM CAMINHÃO BASCULANTE DE 14 M3, EM VIA URBANA PAVIMENTADA, DMT ATÉ 30 KM (UNIDADE M3XKM). AF_12/2016	M3XKM	728,00	1,17	851,76
2.1.5	COMPOSIÇÃO	COMP0738	CONTROLE E RECEBIMENTO DE RESÍDUOS - FRQ	M3	36,40	12,69	461,92

**EDITAL Nº 5380
CONCORRÊNCIA PÚBLICA CEL Nº. 003/2020
PROCESSO ADM. Nº. P942188/2019**

FL. | 58

2.2		TERRAPLENAGEM					697.441,50
2.2.1		CORTE COM PENSADO					55.973,12
2.2.1.1	SINAF- OUT -19	79473	CORTE E ATERRO COMPENSADO	M3	4.414,28	6,13	27.069,56
2.2.1.2	SINAF- OUT -19	96386	EXECUÇÃO E COMPACTAÇÃO DE ATERRO COM SOLO PREDOMINANTEMENTE ARENOSO - EXCLUSIVE ESCAVAÇÃO, CARGA E TRANSPORTE E SOLO. AF_09/2017	M3	4.414,28	6,55	28.913,56
2.2.2		ATERRO					641.468,38
2.2.2.1	SEINFRA-026.1	C0328	ATERRO COM COMPACTAÇÃO MECÂNICA E CONTROLE, MATERIAL DE AQUISIÇÃO	M3	5.741,46	88,33	507.118,22
2.2.2.2	SINAF- OUT -19	95876	TRANSPORTE COM CAMINHÃO BASCULANTE DE 14 M3, EM VIA URBANA PAVIMENTADA, DMT ATÉ 30 KM (UNIDADE M3XKM). AF_12/2016	M3XKM	114.829,20	1,17	134.350,16
2.3		DRENAGEM					162.273,91
2.3.1		ESCAVAÇÃO EM VALAS					2.972,27
2.3.1.1	SINAF- OUT -19	90091	ESCAVAÇÃO MECANIZADA DE VALA COM PROF. ATÉ 1,5 M (MÉDIA ENTRE MONTANTE E JUSANTE/UMA COMPOSIÇÃO POR TRECHO), COM ESCAVADEIRA HIDRÁULICA (0,8 M3), LARG. DE 1,5M A 2,5 M, EM SOLO DE 1A CATEGORIA, LOCAIS COM BAIXO NÍVEL DE INTERFERÊNCIA. AF_01/2015	M3	548,39	5,42	2.972,27
2.3.2		REATERRO DE VALAS					3.740,60
2.3.2.1	SINAF- OUT -19	93361	REATERRO MECANIZADO DE VALA COM ESCAVADEIRA HIDRÁULICA (CAPACIDADE DA CAÇAMBA: 0,8 M³ / POTÊNCIA: 111 HP), LARGURA ATÉ 1,5 M, PROFUNDIDADE DE 1,5 A 3,0 M, COM SOLO DE 1ª CATEGORIA EM LOCAIS COM ALTO NÍVEL DE INTERFERÊNCIA. AF_04/2016	M3	260,13	14,38	3.740,60
2.3.3		CONCRETOS					13.110,99
2.3.3.1	SINAF- OUT -19	94962	CONCRETO MAGRO PARA LASTRO, TRAÇO 1:4:5:4,5 (CIMENTO/ AREIA MÉDIA/ BRITA 1) - PREPARO MECÂNICO COM BETONEIRA 400 L. AF_07/2016	M3	4,45	313,24	1.365,17
2.3.3.2	SINAF- OUT -19	94964	CONCRETO FCK = 20MPa, TRAÇO 1:2,7:3 (CIMENTO/ AREIA MÉDIA/ BRITA 1) - PREPARO MECÂNICO COM BETONEIRA 400 L. AF_07/2016	M3	0,73	382,34	278,85
2.3.3.3	SINAF- OUT -19	94965	CONCRETO FCK = 25MPa, TRAÇO 1:2,3:2,7 (CIMENTO/ AREIA MÉDIA/ BRITA 1) - PREPARO MECÂNICO COM BETONEIRA 400 L. AF_07/2016	M3	28,75	397,78	11.436,97
2.3.4		FORMAS					23.814,94
2.3.4.1	SINAF- OUT -19	92267	FABRICAÇÃO DE FÓRMA PARA LAJES, EM CHAPA DE MADEIRA COMPENSADA RESINADA, E = 17 MM. AF_12/2015	M2	61,80	36,81	2.274,97
2.3.4.2	SINAF- OUT -19	92265	FABRICAÇÃO DE FÓRMA PARA VIGAS, EM CHAPA DE MADEIRA COMPENSADA RESINADA, E = 17 MM. AF_12/2015	M2	220,53	97,67	21.539,97
2.3.5		ARMADURAS					14.027,03
2.3.5.1	SEINFRA-026.1	C0217	ARMADURA CA-60 FINA D=3,40 A 6,40mm	KG	1.202,35	9,93	11.942,17
2.3.5.2	SEINFRA-026.1	C0216	ARMADURA CA-50A MÉDIA D= 6,3 A 10,0mm	KG	153,01	10,05	1.537,22
2.3.5.3	SEINFRA-026.1	C0215	ARMADURA CA-50A GROSSA D= 12,5 A 25,0mm	KG	49,68	11,02	547,64
2.3.6		ALVENARIA DE PEDRA					2.706,89
2.3.6.1	SEINFRA-026.1	C3345	ALVENARIA DE PEDRA ARGAMASSADA (TRAÇO 1:3) O AGREGADOS ADQUIRIDOS	M3	5,56	486,85	2.706,89
2.3.7		DRENAGEM SUPERFICIAL					46.490,63
2.3.7.1	COMPOSIÇÃO	COMP0084	CAIXA BOCA DE LOBO INCLUSIVE ESCAVAÇÃO, BARBACÃS E DRENO DE AREIA GROSSA	UN	17,00	2.149,00	36.533,00
2.3.7.2	COMPOSIÇÃO	COMP0213	CAIXA DE PASSAGEM TIPO A, INCLUSIVE BARBACÃS, DRENO E AREIA GROSSA	UN	4,00	2.065,06	8.260,24
2.3.7.3	COMPOSIÇÃO	COMP0085	CHAMINÉ P/ POÇO DE VISITA DE GALERIA O/ ESCADA DE ACESSO	M	1,40	1.212,42	1.697,39
2.3.8		DRENAGEM SUB-SUPERFICIAL					1.126,09
2.3.8.1	SEINFRA-026.1	C4661	BARBACÃ O/ TUBO PVC ESGOTO 50 mm, INCLUSIVE GEOTÊXIL NÃO-TECIDO 100% POLIÉSTER COM RESISTÊNCIA A TRAÇÃO LONGITUDINAL MÍNIMA DE 8 kN/m (BIDIM RT-08 OU SIMILAR) E BRITA	UN	73,00	5,25	383,37
2.3.8.2	COMPOSIÇÃO	COMP0081	DRENO CORRDO DE AREIA GROSSA	M3	14,04	52,90	742,72
2.3.9		REBAIXAMENTO / ESGOTAMENTO					3.812,94
2.3.9.1	SEINFRA-026.1	C2923	REBAIXAMENTO DE LENÇOL FREÁTICO EM VALAS	M	105,00	36,24	3.805,31
2.3.9.2	SEINFRA-026.1	C1278	ESGOTAMENTO O/BOMBA ELÉTRICA DE IMERSÃO 1KW ATÉ 8M	M3	150,28	0,05	7,63
2.3.10		JUNTA					544,89
2.3.10.1	SINAF- OUT -19	73898/001	JUNTA DE DILATAÇÃO ELÁSTICA (PVC) O-220/6 PRESSÃO ATE 30 MCA	M	4,47	121,90	544,89
2.3.11		TUBO PEAD					49.926,64
2.3.11.1	SEINFRA-026.1	C4674	AQUISIÇÃO E ASSENTAMENTO DE TUBO CORRUGADO DE DUPLA PAREDE PEAD D= 45,0 CM	M	24,00	275,90	6.621,57
2.3.11.2	SEINFRA-026.1	C4676	AQUISIÇÃO E ASSENTAMENTO DE TUBO CORRUGADO DE DUPLA PAREDE PEAD D=75,0cm	M	60,00	721,75	43.305,07
2.4		PAVIMENTAÇÃO					372.542,19
2.4.1	SINAF- OUT -19	72961	REGULARIZAÇÃO E COMPACTAÇÃO DE SUBLEITO ATE 20 CM DE ESPESURA	M2	3.846,57	1,65	6.346,84
2.4.2	SINAF- OUT -20	4746	REGULIHO OU RICARRA DE JAZIDA, AO NATURAL, PARA BASE DE PAVIMENTAÇÃO RETIRADO NA JAZIDA, SEM TRANSPORTE - PARA SUB-BASE	M3	923,18	86,11	79.491,13
2.4.3	SINAF- OUT -19	95876	TRANSPORTE COM CAMINHÃO BASCULANTE DE 14 M3, EM VIA URBANA PAVIMENTADA, DMT ATÉ 30 KM (UNIDADE M3XKM). AF_12/2016	M3XKM	18.463,54	1,17	21.602,34
2.4.4	SINAF- OUT -19	96387	EXECUÇÃO E COMPACTAÇÃO DE BASE E OU SUB-BASE COM SOLO ESTABILIZADO GRANULOMETRICAMENTE - EXCLUSIVE ESCAVAÇÃO, CARGA E TRANSPORTE E SOLO. AF_09/2017	M3	923,18	8,59	7.930,12
2.4.5	SEINFRA-026.1	C2895	PAVIMENTAÇÃO EM PEDRA TOSCA O/ RELUNTAMENTO (AGREGADO ADQUIRIDO)	M2	3.398,57	60,57	205.851,38
2.4.6	SEINFRA-026.1	C3100	RECOMPOSIÇÃO DE PAVIMENTAÇÃO EM PEDRA TOSCA O/ REAPROVIMENTO	M2	448,00	16,30	7.302,40
2.4.7	SEINFRA-026.1	C3251	CONFECÇÃO DE BANQUETA / MBOFO PRÉ-MOLDADA DE CONCRETO PARA VIAS URBANAS (1,00 x 0,35 x 0,15m)	M	1.099,00	39,22	43.102,78
2.4.8	SINAF- SET -19	95876	TRANSPORTE COM CAMINHÃO BASCULANTE DE 14 M3, EM VIA URBANA PAVIMENTADA DMT ATÉ 30 KM (UNIDADE M3XKM). AF_12/2016	M3	52,20	1,17	61,08
2.4.9	SEINFRA-026.1	C2784	ESCAVAÇÃO MANUAL SOLO DE 1A. CAT. PROF. ATÉ 1.50m	M3	19,23	44,41	854,12
			TOTAL				1.716.983,74

**EDITAL Nº 5380
CONCORRÊNCIA PUBLICA CEL Nº. 003/2020
PROCESSO ADM. Nº. P942188/2019**

FL. | 59

PREFEITURA MUNICIPAL DE FORTALEZA

SECRETARIA MUNICIPAL DO DESENVOLVIMENTO HABITACIONAL – HABITAFOR

PROJETO DE REASSENTAMENTO E REQUALIFICAÇÃO DA ÁREA DA LAGOA DO PAPICU

PLANILHA ORÇAMENTÁRIA: INFRAESTRUTURAS EXTERNAS - RUA RIBAMAR LOBO

REF.: out/19

BDI: 26,85%

ITEM	TABELA	CÓDIGO	DISCRIMINAÇÃO	UNID.	QUANT.	PREÇO UNIT R\$	PREÇO TOTAL R\$
1.0			TERRAPLENAGEM				61.844,69
1.1	SEINFRA-026.1	C2102	RASPAGEM E LIMPEZA DO TERRENO	M2	1.510,48	4,19	6.328,89
1.2	SEINFRA-026.1	C1268	ESCAVAÇÃO MECANIZADA EM CAMPO ABERTO EM TERRA, EXCETO ROCHA, ATÉ 4M	M3	864,95	3,26	2.819,74
1.3	SINAPI- OUT -19	72898	CARGA E DESCARGA MECANIZADAS DE ENTULHO EM CAMINHAO BASCULANTE	M3	1.167,30	4,20	4.902,67
1.4	SINAPI- OUT -19	95876	TRANSPORTE COM CAMINHÃO BASCULANTE DE 14 M3, EM VIA URBANA PAVIMENTA DMT ATÉ 30 KM (UNIDADE: M3XKM). AF_12/2016	M3xKM	23.346,05	1,17	27.314,88
1.5	SINAPI- OUT -19	96386	EXECUÇÃO E COMPACTAÇÃO DE ATERRO COM SOLO PREDOMINANTEMENTE ARENOSO - EXCLUSIVE ESCAVAÇÃO, CARGA E TRANSPORTE DE SOLO	M3	864,95	6,55	5.665,44
1.6	COMPOSIÇÃO	COMP0738	CONTROLE E RECEBIMENTO DE RESÍDUOS - PRQ	M3	1.167,30	12,69	14.813,07
2.0			PAVIMENTAÇÃO				67.260,16
2.1	SEINFRA-026.1	C3251	CONFEÇÃO DE BANQUETA / MEIO FIO PRÉ-MOLDADA DE CONCRETO PARA VIAS URBANAS (1,00 x 0,35 x 0,15m)	M	220,00	39,22	8.628,40
2.2	SEINFRA-026.1	C2895	PAVIMENTAÇÃO EM PEDRA TOSCA C/ REJUNTAMENTO (AGREGADO ADQUIRIDO)	M2	968,00	60,57	58.631,76
TOTAL R\$							129.104,85

c

SECRETARIA MUNICIPAL DO DESENVOLVIMENTO HABITACIONAL – HABITAFOR

PROJETO DE REASSENTAMENTO E REQUALIFICAÇÃO DA ÁREA DA LAGOA DO PAPICU

PLANILHA ORÇAMENTÁRIA: INFRAESTRUTURAS EXTERNAS - RUA PEREIRA DE MIRANDA

REF.: out/19

BDI: 26,85%

ITEM	TABELA	CÓDIGO	DISCRIMINAÇÃO	UNID.	QUANT.	PREÇO UNIT R\$	PREÇO TOTAL R\$
1.0			DEMOLIÇÕES E RETIRADAS RUAS DO ENTORNO				230.296,44
1.1	SINAPI- OUT -19	72898	CARGA E DESCARGA MECANIZADAS DE ENTULHO EM CAMINHAO BASCULANTE	M3	2.939,33	4,20	12.345,19
1.2	SINAPI- OUT -19	95876	TRANSPORTE COM CAMINHÃO BASCULANTE DE 14 M3, EM VIA URBANA PAVIMENTA DMT ATÉ 30 KM (UNIDADE: M3XKM). AF_12/2016	M3xKM	58.786,60	1,17	68.780,32
1.3	SINAPI- OUT -19	97625	DEMOLIÇÃO DE ALVENARIA PARA QUALQUER TIPO DE BLOCO DE FORMA MECANIZADA SEM REAPROVEITAMENTO	M3	1.714,61	45,42	77.877,59
1.4	SINAPI- OUT -19	97622	DEMOLIÇÃO DE ALVENARIA DE BLOCO FURADO, DE FORMA MANUAL, SEM REAPROVEITAMENTO. AF_12/2017	M3	734,83	46,26	33.993,24
1.5	COMPOSIÇÃO	COMP0738	CONTROLE E RECEBIMENTO DE RESÍDUOS - PRQ	M3	2.939,33	12,69	37.300,10
2.0			TERRAPLENAGEM				51.360,68
2.1	SEINFRA-026.1	C2102	RASPAGEM E LIMPEZA DO TERRENO	M2	2.144,80	4,19	8.986,71
2.2	SEINFRA-026.1	C1268	ESCAVAÇÃO MECANIZADA EM CAMPO ABERTO EM TERRA, EXCETO ROCHA, ATÉ 4M	M3	821,58	3,26	2.678,35
2.5	SINAPI- OUT -19	72898	CARGA E DESCARGA MECANIZADAS DE ENTULHO EM CAMINHAO BASCULANTE	M3	1.243,27	4,20	5.221,74
2.6	SINAPI- OUT -19	95876	TRANSPORTE COM CAMINHÃO BASCULANTE DE 14 M3, EM VIA URBANA PAVIMENTA DMT ATÉ 30 KM (UNIDADE: M3XKM). AF_12/2016	M3xKM	24.865,42	1,17	29.092,54
2.4	SINAPI- OUT -19	96386	EXECUÇÃO E COMPACTAÇÃO DE ATERRO COM SOLO PREDOMINANTEMENTE ARENOSO - EXCLUSIVE ESCAVAÇÃO, CARGA E TRANSPORTE DE SOLO	M3	821,58	6,55	5.381,34
3.0			PAVIMENTAÇÃO				135.227,26
3.1	SEINFRA-026.1	C3251	CONFEÇÃO DE BANQUETA / MEIO FIO PRÉ-MOLDADA DE CONCRETO PARA VIAS URBANAS (1,00 x 0,35 x 0,15m)	M	428,96	39,22	16.823,81
3.2	SEINFRA-026.1	C2895	PAVIMENTAÇÃO EM PEDRA TOSCA C/ REJUNTAMENTO (AGREGADO ADQUIRIDO)	M2	1.954,82	60,57	118.403,45
TOTAL R\$							416.884,38

**CENTRAL DE LICITAÇÕES DA PREFEITURA
DE FORTALEZA**



**EDITAL Nº 5380
CONCORRÊNCIA PUBLICA CEL Nº. 003/2020
PROCESSO ADM. Nº. P942188/2019**

FL. | 60

PREFEITURA MUNICIPAL DE FORTALEZA

SECRETARIA MUNICIPAL DO DESENVOLVIMENTO HABITACIONAL – HABITAFOR

PROJETO DE REASSENTAMENTO E REQUALIFICAÇÃO DA ÁREA DA LAGOA DO PAPICU

PLANILHA ORÇAMENTÁRIA: INFRAESTRUTURAS EXTERNAS - RUA JOAQUIM LIMA

REF.: out/19

BDI: 26,85%

ITEM	TABELA	CÓDIGO	DISCRIMINAÇÃO	UNID.	QUANT.	PREÇO UNIT R\$	PREÇO TOTAL R\$
1.0			DEMOLIÇÕES E RETIRADAS RUAS DO ENTORNO				281.473,22
1.1	SINAPI- OUT -19	72898	CARGA E DESCARGA MECANIZADAS DE ENTULHO EM CAMINHAO BASCULANTE	M3	3.592,51	4,20	15.088,54
1.2	SINAPI- OUT -19	95876	TRANSPORTE COM CAMINHÃO BASCULANTE DE 14 M3, EM VIA URBANA PAVIMENTA DMT ATÉ 30 KM (UNIDADE: M3XKM). AF_12/2016	M3xKM	71.850,20	1,17	84.064,73
1.3	SINAPI- OUT -19	97625	DEMOLIÇÃO DE ALVENARIA PARA QUALQUER TIPO DE BLOCO DE FORMA MECANIZADA SEM REAPROVEITAMENTO	M3	2.095,63	45,42	95.183,51
	SINAPI- OUT -19	97622	DEMOLIÇÃO DE ALVENARIA DE BLOCO FURADO, DE FORMA MANUAL, SEM REAPROVEITAMENTO. AF_12/2017	M3	898,13	46,26	41.547,49
1.4	COMPOSIÇÃO	COMP0738	CONTROLE E RECEBIMENTO DE RESÍDUOS - PRQ	M3	3.592,51	12,69	45.588,95
2.0			TERRAPLENAGEM				21.393,08
2.1	SEINFRA-026.1	C2102	RASPAGEM E LIMPEZA DO TERRENO	M2	2.100,00	4,19	8.799,00
2.2	SEINFRA-026.1	C1268	ESCAVAÇÃO MECANIZADA EM CAMPO ABERTO EM TERRA, EXCETO ROCHA, ATÉ 4M	M3	344,50	3,26	1.123,07
2.5	SINAPI- OUT -19	72898	CARGA E DESCARGA MECANIZADAS DE ENTULHO EM CAMINHAO BASCULANTE	M3	413,40	4,20	1.736,28
2.6	SINAPI- OUT -19	95876	TRANSPORTE COM CAMINHÃO BASCULANTE DE 14 M3, EM VIA URBANA PAVIMENTA DMT ATÉ 30 KM (UNIDADE: M3XKM). AF_12/2016	M3xKM	8.268,00	1,17	9.673,56
2.4	SINAPI- OUT -19	96386	EXECUÇÃO E COMPACTAÇÃO DE ATERRO COM SOLO PREDOMINANTEMENTE ARENOSO - EXCLUSIVE ESCAVAÇÃO, CARGA E TRANSPORTE DE SOLO	M3	9,34	6,55	61,17
3.0			PAVIMENTAÇÃO				130.949,70
3.1	SEINFRA-026.1	C3251	CONFECÇÃO DE BANQUETA / MEIO FIO PRÉ-MOLDADA DE CONCRETO PARA VIAS URBANAS (1,00 x 0,35 x 0,15m)	M	420,00	39,22	16.472,40
3.2	SEINFRA-026.1	C2895	PAVIMENTAÇÃO EM PEDRA TOSCA C/ REJUNTAMENTO (AGREGADO ADQUIRIDO)	M2	1.890,00	60,57	114.477,30
TOTAL R\$							433.816,00

PREFEITURA MUNICIPAL DE FORTALEZA

SECRETARIA MUNICIPAL DO DESENVOLVIMENTO HABITACIONAL – HABITAFOR

PROJETO DE REASSENTAMENTO E REQUALIFICAÇÃO DA ÁREA DA LAGOA DO PAPICU

PLANILHA ORÇAMENTÁRIA: SERVIÇOS NA ÁREA DO REASSENTAMENTO 1

REF.: out/19

BDI: 26,85%

ITEM	TABELA	CÓDIGO	DISCRIMINAÇÃO	UNID.	QUANT.	PREÇO UNIT R\$	PREÇO TOTAL R\$
1.0			DEMOLIÇÕES E RETIRADAS RUAS DO ENTORNO				24.685,88
1.1	SINAPI- OUT -19	97622	DEMOLIÇÃO DE ALVENARIA DE BLOCO FURADO, DE FORMA MANUAL, SEM REAPROVEITAMENTO. AF_12/2017	M3	260,93	46,26	12.070,53
1.2	SINAPI- OUT -19	72898	CARGA E DESCARGA MECANIZADAS DE ENTULHO EM CAMINHAO BASCULANTE	M3	313,11	4,20	1.315,08
1.3	SINAPI- OUT -19	95876	TRANSPORTE COM CAMINHÃO BASCULANTE DE 14 M3, EM VIA URBANA PAVIMENTA DMT ATÉ 30 KM (UNIDADE: M3XKM). AF_12/2016	M3xKM	6.262,27	1,17	7.326,86
1.5	COMPOSIÇÃO	COMP0738	CONTROLE E RECEBIMENTO DE RESÍDUOS - PRQ	M3	313,11	12,69	3.973,41
2.0			INFRA-ESTRUTURA				401.723,86
2.1			PAVIMENTAÇÃO				258.578,68
2.1.1	SEINFRA-026.1	C3251	CONFECÇÃO DE BANQUETA / MEIO FIO PRÉ-MOLDADA DE CONCRETO PARA VIAS URBANAS (1,00 x 0,35 x 0,15m)	M	895,92	39,22	35.137,98
2.1.2	SEINFRA-026.1	C1607	LASTRO DE CONCRETO IMPERMEABILIZADO E=6CM	M2	2.333,60	55,71	130.004,86
2.1.3	SINAPI- OUT -19	98681	PISO CIMENTADO TRACO 1:3 (CIMENTO E AREIA) ACABAMENTO RUSTICO ESPESURA 2CM C/ JUNTAS PLÁSTICAS DE DILATAÇÃO, PREPARO MECÂNICO DA ARGAMASSA	M2	2.333,60	27,97	65.270,79
2.1.4	SEINFRA-026.1	C2895	PAVIMENTAÇÃO EM PEDRA TOSCA C/ REJUNTAMENTO (AGREGADO ADQUIRIDO)	M2	465,00	60,57	28.165,05
2.2			ÁREAS DE LAZER				23.167,98
2.2.1	SEINFRA-026.1	C3440	BANCO EM "U" S/ ENCOSTO PADRÃO	UN	29,00	310,54	9.005,66
2.2.2	SEINFRA-026.1	C0352	BALANÇO ANDORINHA C/03 CADEIRAS, CONFECÇÃO EM TUBO VAPOR E PINTURA ESMALTE SINTÉTICO	UN	1,00	817,65	817,65
2.2.3	SEINFRA-026.1	C3642	CARROSSEL ESPECIAL C/ 04 CADEIRAS, CONFECÇÃO EM TUBO VAPOR E PINTURA ESMALTE SINTÉTICO	UN	1,00	879,18	879,18
2.2.4	SEINFRA-026.1	C2997	ESCORREGADOR GRANDE, CONFECÇÃO EM TUBO VAPOR E PINTURA ESMALTE SINTÉTICO	UN	2,00	876,63	1.753,26
2.2.5	SEINFRA-026.1	C3647	GANGORRA C/ 02 PRANCHAS, CONFECÇÃO EM TUBO VAPOR E PINTURA ESMALTE SINTÉTICO	UN	1,00	996,83	996,83
2.2.6	COMPOSIÇÃO	03	LIXEIRA PRÉ-MOLDADA EM MANILHA DE CONCRETO DIAM. = 60 CM	UN	18,00	163,13	2.936,34
2.2.7	COMPOSIÇÃO	02	MESA PRÉ-MOLDADA 60X60CM C/ 04 CADEIRAS C/TABULEIRO PINTADO, FIXADA C/ PARAFUSO EM BASE DE TUBO VAPOR 4"	UN	3,00	697,70	2.093,10
2.2.8	SINAPI- OUT -19	96622	LASTRO COM MATERIAL GRANULAR, APLICAÇÃO EM PISOS OU RADIERS, ESPESURA DE "5 CM". AF_08/2017	M3	17,07	136,07	2.322,71
2.2.9	SINAPI- OUT -19	98504	PLANTIO DE GRAMA EM PLACAS. AF_05/2018	M2	217,41	10,87	2.363,25
2.3			RAMPAS, PATAMARES E DEGRAUS DE ACESSO				119.977,20
2.3.1	SINAPI- OUT -19	93358	ESCAVAÇÃO MANUAL DE VALA COM PROFUNDIDADE MENOR OU IGUAL A 1,30 M.	M3	12,34	69,79	861,21
2.3.2	SEINFRA-026.1	C2920	REATERRO C/COMPACTAÇÃO MECÂNICA, E CONTROLE, MATERIAL DA VALA	M3	14,81	24,14	357,51
2.3.3	SEINFRA-026.1	C4592	ALVENARIA DE EMBASAMENTO C/ TIJOLO FURADO	M3	39,62	609,37	24.143,24
2.3.4	SEINFRA-026.1	C1607	LASTRO DE CONCRETO IMPERMEABILIZADO E=6CM	M2	223,71	55,71	12.462,88
2.3.5	SEINFRA-026.1	C2181	REGULARIZAÇÃO DE BASE C/ ARGAMASSA CIMENTO E AREIA S/ PENEIRAR, TRAÇO 1:3 - ESP= 3cm	M2	223,71	25,74	5.758,30
2.3.6	SINAPI- OUT -19	79482	ATERRO COM AREIA COM ADENSAMENTO HIDRAULICO	M3	44,42	90,30	4.011,13
2.3.7	SEINFRA-026.1	C1449	GUARDA CORPO METÁLICO - CROMADO - M	M	135,31	250,30	33.868,09
2.3.8	SINAPI- OUT -19	99855	CORRIMAÕ SIMPLES, DIAMETRO EXTERNO = 1 1/2", EM AÇO GALVANIZADO, AF_04/2019_P	M	301,17	86,93	26.180,71
2.3.9	SINAPI- OUT -19	95468	PINTURA ESMALTE BRILHANTE (2 DEMAOS) SOBRE SUPERFICIE METALICA, INCLUSIVE PROTECAO COM ZARCAO (1 DEMAO)	M2	214,36	41,57	8.910,95
2.3.10	SEINFRA-026.1	C4620	GUIA DE BALIZAMENTO EM ALVENARIA ESP.=10cm ALTURA ATÉ 15cm COMPLETAMENTE EXECUTADA E ACABAMENTO EM TEXTURA ACRÍLICA E TOPO EM CHAPIM EM PMC	M	21,70	157,75	3.423,18

CENTRAL DE LICITAÇÕES DA PREFEITURA DE FORTALEZA - CLFOR

Rua do Rosário, 77, - Centro - Ed.Comte. Vital Rolim - Sobreloja e Terraço - CEP 60.055-090
Fortaleza-Ce. Fones: (85) 3105-1155 - Fax: (85)-3252-1630

**CENTRAL DE LICITAÇÕES DA PREFEITURA
DE FORTALEZA**



**EDITAL Nº 5380
CONCORRÊNCIA PUBLICA CEL Nº. 003/2020
PROCESSO ADM. Nº. P942188/2019**

FL. | 61

3.0			LIGAÇÕES PREDIAIS DE ÁGUA					107.603,70
3.1			CADASTRO					2.688,00
3.1.1	SEINFRA-026.1	C3427	CADASTRO OPERACIONAL DE CLIENTE CAPITAL	UN	240,00	11,20		2.688,00
3.2			LIGAÇÕES PREDIAIS DE ÁGUA					17.793,60
3.2.1	SEINFRA-026.1	C2865	LIGAÇÃO PREDIAL D'ÁGUA PADRÃO CAGECE	UN	240,00	51,67		12.400,80
3.2.2	SEINFRA-026.1	C2911	RAMAL PREDIAL COM PAVIMENTAÇÃO EM ASFALTO	UN	240,00	22,47		5.392,80
3.3			FORNECIMENTO DE MATERIAL HIDROMECAÂNICO					87.122,10
3.3.1	COMPOSIÇÃO	15	COLAR TOMADA PVC C/ TRAVAS SAIDA ROSC. DN 50 X 3/4"	UN	240,00	18,11		4.346,40
3.3.2	COMPOSIÇÃO	16	ADAPTADOR P/ POLIETILENO 20X3/4"	UN	240,00	8,37		2.008,80
3.3.3	COMPOSIÇÃO	17	TUBO DE POLIETILENO PE-5 20 (NBR-8417)	UN	240,00	17,44		4.185,60
3.3.4	SINAPI- OUT -19	74218/001	KIT CAVALETE PVC COM REGISTRO 3/4" - FORNECIMENTO E INSTALACAO	UN	240,00	86,56		20.774,40
3.3.5	SINAPI- OUT -19	95674	HIDRÔMETRO DN 20 (½), 3,0 M³/H FORNECIMENTO E INSTALAÇÃO. AF_11/2016	UN	240,00	136,34		32.721,21
3.3.6	SINAPI- OUT -19	95676	CAIXA EM CONCRETO PRÉ-MOLDADO PARA ABRIGO DE HIDRÔMETRO COM DN 20 (½) FORNECIMENTO E INSTALAÇÃO. AF_11/2016	UN	240,00	96,19		23.085,69
4.0			REDE COLETORA DE ESGOTOS					23.952,60
4.1			SERVIÇOS TÉCNICOS					324,78
4.1.1	SEINFRA-026.1	C2876	LOCAÇÃO E NIVELAMENTO DE REDE ESGOTO/ EMISSÁRIO/ DRENAGEM	M	74,32	2,49		185,06
4.1.2	SEINFRA-026.1	C0584	CADASTRO DE REDE DE ESGOTO/ EMISSÁRIO/ DRENAGEM (MEIO MAGNÉTICO)	M	74,32	1,88		139,72
4.2			TRANSITO E SEGURANÇA					103,02
4.2.1	SEINFRA-026.1	C2948	SINALIZAÇÃO DE TRÂNSITO COM BARREIRAS	M	8,83	5,64		49,81
4.2.2	SEINFRA-026.1	C2947	SINALIZAÇÃO DE ADVERTÊNCIA	M	3,70	14,38		53,21
4.3			MOVIMENTO DE TERRA					4.603,26
4.3.1	SEINFRA-026.1	C1268	ESCAVAÇÃO MECANIZADA VALA, SOLO QUALQUER CATEGORIA, EXCETO ROCHA, ATÉ 4M	M3	114,01	3,26		371,67
4.3.2	SEINFRA-026.1	C2920	REATERRO C/COMPACTAÇÃO MECÂNICA, E CONTROLE, MATERIAL DA VALA	M3	152,26	24,14		3.675,56
4.3.3	SINAPI- OUT -19	94104	LASTRO DE VALA COM PREPARO DE FUNDO, LARGURA MENOR QUE 1,5 M, COM CAMADA DE AREIA, LANÇAMENTO MANUAL, EM LOCAL COM NÍVEL ALTO DE INTERFERÊNCIA.	M3	2,42	191,05		462,34
4.3.4	SEINFRA-026.1	C0710	CARGA MECANIZADA DE TERRA EM CAMINHÃO BASCULANTE	M3	3,45	3,73		12,87
4.3.5	SINAPI- OUT -19	95876	TRANSPORTE COM CAMINHÃO BASCULANTE DE 14 M3, EM VIA URBANA PAVIMENTA DMT ATÉ 30 KM (UNIDADE: M3XKM). AF_12/2016	M3xKM	69,08	1,17		80,82
4.4			ESCORAMENTO EM VALAS, CAVAS OU POÇOS					14.174,72
4.4.1	SEINFRA-026.1	C2805	ESCORAMENTO DESCONTINUO COM PRANCHAS DE MADEIRA	M2	350,79	32,73		11.481,36
4.4.2	SEINFRA-026.1	C2923	REBAIXAMENTO DE LENÇOL FRÉATICO EM VALAS	M	74,32	36,24		2.693,36
4.5			ASSENTAMENTO DE TUBULAÇÃO, INCLUSIVE TRANSPORTE, LIMPEZA E TESTE					357,48
4.5.1	SEINFRA-026.1	C0283	ASSENTAMENTO DE TUBOS E CONEXÕES EM PVC, JE DN 150mm	M	74,32	4,81		357,48
4.6			FORNECIMENTO DE TUBULAÇÃO					4.389,34
4.6.1	SINAPI- OUT -19	90695	TUBO DE PVC PARA REDE COLETORA DE ESGOTO DE PAREDE MACIÇA, DN 150 MM, JUNTA ELÁSTICA, INSTALADO EM LOCAL COM NÍVEL BAIXO DE INTERFERÊNCIAS - FORNECIMENTO E ASSENTAMENTO. AF_06/2015	M	74,32	59,06		4.389,34
5.0			LIGAÇÕES PREDIAIS DE ESGOTOS					6.978,90
5.1			SERVIÇOS TÉCNICOS					51,20
5.1.1	SEINFRA-026.1	C0581	CADASTRO DE LIGAÇÃO	UN	16,00	3,20		51,20
5.2			MOVIMENTO DE TERRA					1.634,05
5.2.1	SEINFRA-026.1	C1256	ESCAVAÇÃO MANUAL DE VALAS SOLO QUALQUER CAT. EXCETO ROCHA ATE 2,00M	M3	33,28	49,10		1.634,05
5.3			ATERRO E REATERRO DE VALAS					1.327,41
5.3.1	SEINFRA-026.1	C2921	REATERRO C/ COMPACTAÇÃO MANUAL S/CONTROLE, MATERIAL DA VALA	M3	46,59	28,49		1.327,41
5.4			CAIXAS					3.966,24
5.4.1	SINAPI- OUT -19	74166/001	CAIXA DE INSPEÇÃO EM CONCRETO PRÉ-MOLDADO DN 60CM COM TAMPA H= 60CM - FORNECIMENTO E INSTALACAO	UN	16,00	247,89		3.966,24
TOTAL								564.944,94

**CENTRAL DE LICITAÇÕES DA PREFEITURA
DE FORTALEZA**



**EDITAL Nº 5380
CONCORRÊNCIA PÚBLICA CEL Nº. 003/2020
PROCESSO ADM. Nº. P942188/2019**

FL. | 62

PREFEITURA MUNICIPAL DE FORTALEZA							
SECRETARIA MUNICIPAL DO DESENVOLVIMENTO HABITACIONAL – HABITAFOR							
PROJETO DE REASSENTAMENTO E REQUALIFICAÇÃO DA ÁREA DA LAGOA DO PAIQUÍ					REF.:	out/19	
PLANILHA ORÇAMENTÁRIA: SERVIÇOS A REPARAR					BDI:	26,85%	
ITEM	TABELA	CÓDIGO	DISCRIMINAÇÃO	UNID.	QUANT.	PREÇO UNIT R\$	PREÇO TOTAL R\$
1.0			SEDE DA ASSOCIAÇÃO				45.022,90
1.1			SERVIÇOS E OBRA CIVIL				32.031,87
1.1.1			REVESTIMENTO				12.658,47
1.1.1.1	SINAF- OUT-19	87871	GRANISO APLICADO SOMENTE EM ESTRUTURAS DE CONCRETO EM ALVENARIAS INTERNAS, COM DESEMPENDEIRA, DENTADA, ARGAMASSA INDUSTRIALIZADA COM PREPARO MANUAL, AF. 06/2014	M2	199,22	20,05	3.994,36
1.1.1.2	SINAF- OUT-19	87529	MASSA ÚNICA, PARA RECEBIMENTO DE PINTURA, EM ARGAMASSA TRAÇO 1:2:8, PROCO DE PAREDES EPARO MECÂNICO COM BETONEIRA 400L, APLICADA MANUALMENTE EM FACES INTERNAS DE PAREDES, ESPESSURA DE 20MM, COM EXECUÇÃO DE TALISCAS - ESCADA	M2	199,22	30,38	6.052,30
1.1.1.3	SINAF- OUT-19	87527	EMBOCO PARA RECEBIMENTO DE CERÂMICA, EM ARGAMASSA TRAÇO 1:2:8, PREPARO MECÂNICO COM BETONEIRA 400L, APLICADO MANUALMENTE EM FACES INTERNAS DE PAREDES, PARA AMBIENTE COM ÁREA MENOR QUE 9M2, ESPESSURA DE 20MM, COM EXECUÇÃO DE TALISCAS	M2	24,96	30,38	758,28
1.1.1.4	SINAF- OUT-19	87266	REVESTIMENTO CERÂMICO PARA PAREDES INTERNAS COM PLACAS TIPO GRÉS OU SEMI-GRÉS DE DIMENSÕES 20X20 CM APLICADAS EM AMBIENTES DE ÁREA MENOR QUE 5 M² A MEIA ALTURA DAS PAREDES	M2	24,96	74,26	1.853,53
1.1.2			ESQUADRIAS				8.666,61
1.1.2.1	SINAF- OUT-19	91312	KIT DE PORTA DE MADEIRA PARA PINTURA, SEMI-OCA (LEVE OU MÉDIA), PADRÃO POPULAR 60X210CM, ESPESSURA DE 3,5CM, ITENS INCLUSOS: DOBRADIÇAS, MONTAGEM E INSTALAÇÃO DO BATENTE, FECHADURA COM EXECUÇÃO DO RUFO - FORNECIMENTO E INSTALAÇÃO	UN	2,00	790,39	1.580,78
1.1.2.2	SEINFRA-026.1	C1975	PORTA EXTERNA DE CEDRO LISA COMPLETA DUAS FOLHAS (1.80X2.10)m	UN	2,00	1.419,84	2.839,68
1.1.2.3	SINAF- OUT-19	91314	KIT DE PORTA DE MADEIRA PARA PINTURA, SEMI-OCA (LEVE OU MÉDIA), PADRÃO POPULAR 80X210CM, ESPESSURA DE 3,5CM, ITENS INCLUSOS: DOBRADIÇAS, MONTAGEM E INSTALAÇÃO DO BATENTE, FECHADURA COM EXECUÇÃO DO RUFO - FORNECIMENTO E INSTALAÇÃO	UN	3,00	874,72	2.624,16
1.1.2.4	SEINFRA-026.1	C3534	MUTIRÃO MISTO - COBOGÔ ANTI-CHUVA (50X40)cm	M2	22,80	71,14	1.621,99
1.1.3			PISOS				6.570,98
1.1.3.1	SINAF- OUT-19	95241	LASTRO DE CONCRETO, E= 5 CM, PREPARO MECÂNICO, INCLUSOS LANÇAMENTO E ADENSAMENTO, AF. 07_2016	M2	110,74	24,79	2.745,24
1.1.3.2	SINAF- OUT-19	98681	PISO CIMENTADO TRAÇO 1:3 (CIMENTO E AREIA) ACABAMENTO RUSTICO ESPESSURA 20M C/ JUNTAS PLASTICAS DE DILATAÇÃO, PREPARO MECÂNICO DA ARGAMASSA	M2	110,74	27,82	3.080,79
1.1.3.3	SEINFRA-026.1	C2181	REGULARIZAÇÃO DE BASE C/ ARGAMASSA CIMENTO E AREIA S/ FENBRAR, TRAÇO 1:3 - ESP= 3cm	M2	8,45	25,74	217,50
1.1.3.4	SINAF- OUT-19	87247	REVESTIMENTO CERÂMICO PARA PISO COM PLACAS TIPO GRÉS DE DIMENSÕES 35X35 CM APLICADA EM AMBIENTES DE ÁREA ENTRE 5 M2 E 10 M2	M2	8,45	62,42	527,45
1.1.4			PINTURA				3.145,16
1.1.4.1	SINAF- OUT-19	73445	CAIAÇÃO INT OU EXT SOBRE REVESTIMENTO LISO C/ ADOÇÃO DE FIXADOR COM COM DUAS DEMÃOS	M2	199,22	10,08	2.008,14
1.1.4.2	SINAF- OUT-19	74133/002	EMASSAMENTO COM MASSA A ÓLEO, DUAS DEMÃOS	M2	30,24	19,22	581,21
1.1.4.3	SINAF- OUT-19	73739/001	PINTURA ESMALTE ACETINADO EM MADEIRA, DUAS DEMÃOS	M2	30,24	18,38	555,81
1.1.5			DIVERSOS				990,65
1.1.5.1	SINAF- OUT-19	86934	BANCADEA DE MÁRMORE SINTÉTICO 120 X 60CM, COM CUBA INTEGRADA, INCLUSO SIÃO TIPO FLEXÍVEL EM PVC, VÁLVULA EM PLÁSTICO CROMADO TIPO AMERICANA E TORNEIRA CROMADA LONGA, DE PAREDE, PADRÃO POPULAR-FORNECIMENTO E INSTALAÇÃO, AF. 12/2013	UN	1,00	295,50	295,50
1.1.5.2	COMPOSIÇÃO	13	BANCADEA LISA EM MÁRMORE SINTÉTICO	M2	0,30	155,00	46,50
1.1.5.3	SEINFRA-026.1	C1896	APOIO EM AÇO INOXIDÁVEL	M	2,00	257,52	515,04
1.1.5.4	SINAF- OUT-19	74202/001	LAJE PRE-MOLDADA P/FORRO, SOBRECARGA 100KG/M2, VAOS ATÉ 3,50M/E=80CM/LAOTAS E CAP.O'CONC'OK=20MPA, 3CM, INTEREXO 38CM, C/ESCORAMENTO (REAPR3X) E FERRAGEM NEGATIVA	M2	1,80	74,23	133,61
1.2			MATERIAIS E EQUIPAMENTOS				12.365,56
1.2.1			INSTALAÇÕES HIDRÁULICAS				1.208,47
1.2.1.1	SEINFRA-026.1	C2625	TUBO P.V.C SOLD. MARROM INCL. CONEXÕES D=25MM(3/4)	M	20,69	21,20	438,63
1.2.1.2	SEINFRA-026.1	C2626	TUBO P.V.C SOLD. MARROM INCL. CONEXÕES D=32MM(1)	M	4,97	28,50	141,70
1.2.1.3	SINAF- OUT-19	94495	REGISTRO DE GAVETA BRUTO, LATÃO, ROSCÁVEL, 1", INSTALADO EM RESERVAÇÃO DE ÁGUA DE EDIFICAÇÃO QUE POSSUA RESERVATÓRIO DE FIBRA/FIBROCEMENTO FORNECIMENTO E INSTALAÇÃO	UN	3,00	73,59	220,77
1.2.1.4	SINAF- OUT-19	94496	REGISTRO DE GAVETA BRUTO, LATÃO, ROSCÁVEL, 1 1/4", INSTALADO EM RESERVAÇÃO DE ÁGUA DE EDIFICAÇÃO QUE POSSUA RESERVATÓRIO DE FIBRA/FIBROCEMENTO FORNECIMENTO E INSTALAÇÃO	UN	1,00	89,48	89,48
1.2.1.5	SEINFRA-026.1	C2497	TORNEIRA DE BOIA D=20MM (3/4)	UN	1,00	41,57	41,57
1.2.1.6	SEINFRA-026.1	C3441	CAIXA D'ÁGUA EM FIBRA DE VIDRO COM CAP. 500L	UN	1,00	276,32	276,32
1.2.2			INSTALAÇÕES SANITÁRIAS				5.137,03
1.2.2.1	COMPOSIÇÃO	09	TUBO P.V.C BRANCO P/ ESGOTO 40MM (1 1/2) INCL. CONEXÕES	M	9,88	16,92	167,17
1.2.2.2	COMPOSIÇÃO	10	TUBO P.V.C BRANCO P/ ESGOTO 50MM (2) INCL. CONEXÕES	M	6,73	23,32	156,94
1.2.2.3	COMPOSIÇÃO	11	TUBO P.V.C BRANCO P/ ESGOTO 100MM - JUNTA C/ ANÊIS - INCL. CONEXÕES	M	9,16	45,04	412,57
1.2.2.4	SINAF- OUT-19	89482	CAIXA SIFONADA, PVC, DN 100 X 100 X 50 MM, FORNECIDA E INSTALADA EM RAMAIS DE ENCAMINHAMENTO DE ÁGUA PLUMAL	UN	4,00	21,20	84,80
1.2.2.5	SEINFRA-026.1	C4635	BACIA SANITÁRIA PARA CADEIRANTES C/ ASSENTO (ABERTURA FRONTAL)	UN	1,00	1.161,92	1.161,92
1.2.2.6	SINAF- OUT-19	95469	VASO SANITÁRIO SIFONADO CONVENCIONAL COM LOUÇA BRANCA - FORNECIMENTO E INSTALAÇÃO	UN	2,00	218,47	436,94

**CENTRAL DE LICITAÇÕES DA PREFEITURA
DE FORTALEZA**



**EDITAL Nº 5380
CONCORRÊNCIA PÚBLICA CEL Nº. 003/2020
PROCESSO ADM. Nº. P942188/2019**

FL. | 63

1.2.2.7	SEINFRA-026.1	C0600	CAIXA DE DESCARGA PLÁSTICA DE SOBREPOR- PADRÃO POPULAR	UN	3,00	162,34	487,02
1.2.2.8	SEINFRA-026.1	C3004	LAVATÓRIO DE LOUÇA BRANCA S/ COLLINA O TORNEIRA E ACESSÓRIOS	UN	3,00	273,06	819,18
1.2.2.9	SEINFRA-026.1	C3021	RIA DE COZINHA EM MARMORTE O/ QUBA 1,00X0,50 COMPLETA-PADRÃO POPULAR	UN	1,00	217,29	217,29
1.2.2.10	SINAF- OUT-19	74166/001	CAIXA DE INSPEÇÃO EM CONCRETO PRÉ-MOLDADO DN 60CM COM TAMPA H= 60CM - FORNECIMENTO E INSTALACAO	UN	1,00	247,89	247,89
1.2.2.11	SINAF- OUT-19	98102	CAIXA DE GORDURA SIMPLES CIRCULAR EM CONCRETO PRÉ-MOLDADO, DIÂMETRO INTERNO = 0,4 M, ALTURA INTERNA = 0,4 M. AF_05/2018	UN	3,00	87,23	261,69
1.2.2.12	COMPOSIÇÃO	12	ASSENTO PLÁSTICO P/ BACIA SANITÁRIA	UN	2,00	33,62	67,24
1.2.2.13	SEINFRA-026.1	C1997	PORTA-PAPEL DE LOUÇA BRANCA 15X15CM	UN	3,00	71,42	214,26
1.2.2.14	SEINFRA-026.1	C1995	PORTA TOALHA DE LOUÇA BRANCA	UN	3,00	86,07	258,21
1.2.2.15	SEINFRA-026.1	C1990	PORTA SABÃO LÍQUIDO	UN	3,00	47,97	143,91
1.2.3			INSTALAÇÕES ELÉTRICAS				6.020,06
1.2.3.1	SEINFRA-026.1	C1374	RO ISOLADO PVC P/750V 2,5 MM2	M	289,84	6,14	1.779,62
1.2.3.2	SEINFRA-026.1	C0522	CABO DE COBRE NÚ DE 6MM2	M	3,00	10,02	30,06
1.2.3.3	SINAF- OUT-19	91834	ELETRODUTO FLEXÍVEL CORRUGADO, PVC, DN 25 MM (3/4"), PARA CIRCUITOS TERMINAIS INSTALADO EM FORRO - FORNECIMENTO E INSTALAÇÃO AF_12/2015	M	28,69	7,12	204,27
1.2.3.4	SINAF- OUT-19	95730	ELETRODUTO RÍGIDO SOLDÁVEL, PVC, DN 25 MM (3/4), APARENTE INSTALADO EM PAREDE - FORNECIMENTO E INSTALAÇÃO AF_11/2016_P	M	4,50	7,70	34,65
1.2.3.5	SINAF- OUT-19	91862	ELETRODUTO RÍGIDO ROSCÁVEL, PVC, DN 20 MM (1/2"), PARA CIRCUITOS TERMINAIS INSTALADO EM FORRO - FORNECIMENTO E INSTALAÇÃO AF_12/2015	M	58,00	7,85	443,70
1.2.3.6	SINAF- OUT-19	91870	ELETRODUTO RÍGIDO ROSCÁVEL, PVC, DN 20 MM (1/2"), PARA CIRCUITOS TERMINAIS INSTALADO EM PAREDE - FORNECIMENTO E INSTALAÇÃO AF_12/2015	M	16,20	8,97	145,31
1.2.3.7	SINAF- OUT-19	91953	INTERRUPTOR SIMPLES (1 MÓDULO), 10A/250V, INCLUINDO SUPORTE E PLACA - FORNECIMENTO E INSTALAÇÃO AF_12/2015	UN	9,00	26,51	238,59
1.2.3.8	SINAF- OUT-19	91959	INTERRUPTOR SIMPLES (2 MÓDULOS), 10A/250V, INCLUINDO SUPORTE E PLACA FORNECIMENTO E INSTALAÇÃO AF_12/2015	UN	1,00	42,06	42,06
1.2.3.9	SINAF- OUT-19	91992	TOMADA ALTA DE EMBUTIR (1 MÓDULO), 2P+T 10 A, INCLUINDO SUPORTE E PLACA - FORNECIMENTO E INSTALAÇÃO AF_12/2015	UN	1,00	39,15	39,15
1.2.3.10	SINAF- OUT-19	91997	TOMADA MÉDIA DE EMBUTIR (1 MÓDULO), 2P+T 20 A, INCLUINDO SUPORTE E PLACA - FORNECIMENTO E INSTALAÇÃO AF_12/2015	UN	4,00	33,93	135,72
1.2.3.11	SINAF- OUT-19	92001	TOMADA BAIXA DE EMBUTIR (1 MÓDULO), 2P+T 20 A, INCLUINDO SUPORTE E PLACA - FORNECIMENTO E INSTALAÇÃO AF_12/2015	UN	4,00	30,85	123,40
1.2.3.12	SEINFRA-026.1	C0798	CLEATS DE PLÁSTICO	UN	30,00	5,39	161,70
1.2.3.13	SINAF- OUT-19	92868	CAIXA RETANG. 4" X 2" MÉDIA (1,30M DO PISO), METÁLICA, INSTALADA EM PAREDE - FORNEC. E INSTALAÇÃO AF_12/2015	UN	10,00	12,51	125,10
1.2.3.14	SINAF- OUT-19	92869	CAIXA RETANG. 4" X 2" BAIXA (0,30M DO PISO), METÁLICA, INSTALADA EM PAREDE - FORNEC. E INSTALAÇÃO AF_12/2015	UN	7,00	8,19	57,33
1.2.3.15	SEINFRA-026.1	C1640	LUMINÁRIA FLUORESCENTE COMPLETA O/1 LÂMPADA DE 20W	UN	7,00	78,43	549,01
1.2.3.16	SEINFRA-026.1	C1663	LUMINÁRIA FLUORESCENTE COMPLETA O/1 LÂMPADA 40W	UN	6,00	79,55	477,30
1.2.3.17	SEINFRA-026.1	C1666	LUMINÁRIA FLUORESCENTE COMPLETA O/2 LÂMPADAS DE 40W	UN	1,00	118,76	118,76
1.2.3.18	SINAF- OUT-19	93654	DISJUNTOR MONOPOLAR TIPO DIN, CORRENTE NOMINAL DE 16A - FORNECIMENTO E INSTALAÇÃO AF_04/2016	UN	2,00	11,71	23,42
1.2.3.19	SINAF- OUT-19	93656	DISJUNTOR MONOPOLAR TIPO DIN, CORRENTE NOMINAL DE 25A - FORNECIMENTO E INSTALAÇÃO AF_04/2016	UN	1,00	12,71	12,71
1.2.3.20	SEINFRA-026.1	C2077	QUADRO DE DISTRIBUIÇÃO DE LUZ EMBUTIRATE 6 DIVISÕES O/ BARRAMENTO	UN	1,00	204,30	204,30
1.2.3.21	SEINFRA-026.1	C4765	ATERRAMENTO COMPLETO O/ HASTE COFERREIADA 5/8" X 2,40M	UN	2,00	267,62	535,24
1.2.3.22	SEINFRA-026.1	C3579	QUADRO DE MEDIÇÃO PADRÃO COBRE - PADRÃO POPULAR	UN	1,00	98,17	98,17
1.2.3.23	SINAF- OUT-19	91904	CURVA 180 GRAUS PARA ELETRODUTO, PVC, ROSCÁVEL, DN 25 MM (3/4"), PARA CIRCUITOS TERMINAIS INSTALADA EM LAJE - FORNECIMENTO E INSTALAÇÃO	UN	1,00	12,43	12,43
1.2.3.24	SEINFRA-026.1	C0111	ARAME GUIA GALVANIZADO N. 18 BVAG	KG	1,00	2,64	2,64
1.2.3.25	SINAF- OUT-19	88545	ARMAÇÃO SECUNDÁRIA O/ FLEX COMPLETA PARA QUATRO LINHAS FORNECIMENTO E INSTALACAO	UN	1,00	188,98	188,98
1.2.3.26	SEINFRA-026.1	C2562	TUBO DE AÇO GALVANIZADO 2"	M	2,90	81,53	236,44
1.3			LIGAÇÕES PREDIAIS DE ESGOTOS				177,12
1.3.1			SERVIÇOS TÉCNICOS				3,20
1.3.1.1	SEINFRA-026.1	C0581	CADASTRO DE LIGAÇÃO	UN	1,00	3,20	3,20
1.3.2			MOVIMENTO DE TERRA				173,92
1.3.2.1	SEINFRA-026.1	C1256	ESCAVAÇÃO MANUAL DE VALAS SOLO QUALQUER CAT. EXCETO ROCHA ATE 2,00M	M3	2,08	49,10	102,13
1.3.2.2	SEINFRA-026.1	C2921	REATERRO O/ COMPACTAÇÃO MANUAL S/CONTROLE MATERIAL DA VALA	M3	2,52	28,49	71,79
1.4			LIGAÇÕES PREDIAIS DE ÁGUA				448,35
1.4.1			CADASTRO				11,20
1.4.1.1	SEINFRA-026.1	C3427	CADASTRO OPERACIONAL DE CLIENTE CAPITAL	UN	1,00	11,20	11,20
1.4.2			LIGAÇÕES PREDIAIS DE ÁGUA				74,14
1.4.2.1	SEINFRA-026.1	C2865	LIGAÇÃO PREDIAL D'ÁGUA PADRÃO CAGECE	UN	1,00	51,67	51,67
1.4.2.2	SEINFRA-026.1	C2911	RAMAL PREDIAL COM PAVIMENTAÇÃO EM ASFALTO	UN	1,00	22,47	22,47
1.4.3			FORNECIMENTO DE MATERIAL HIDROMECÂNICO				363,01
1.4.3.1	COMPOSIÇÃO	15	COLAR TOMADA PVC O/ TRAVAS SAIDA ROSC. DN 50 X 3/4"	UN	1,00	18,11	18,11
1.4.3.2	COMPOSIÇÃO	16	ADAPTADOR P/ POLIETILENO 20X3/4"	UN	1,00	8,37	8,37
1.4.3.3	COMPOSIÇÃO	17	TUBO DE POLIETILENO PE 5 20 (NBR8417)	UN	1,00	17,44	17,44
1.4.3.4	SINAF- OUT-19	74218/001	KIT CAVALETE PVC COM REGISTRO 3/4" - FORNECIMENTO E INSTALACAO	UN	1,00	86,56	86,56
1.4.3.5	SINAF- OUT-19	95674	HIDRÔMETRO DN 20 (1/2), 3,0 M³/H FORNECIMENTO E INSTALAÇÃO	UN	1,00	136,34	136,34
1.4.3.6	SINAF- OUT-19	95676	CAIXA EM CONCRETO PRÉ-MOLDADO PARA ABRIGO DE HIDRÔMETRO COM DN 20 (1/2) FORNECIMENTO E INSTALAÇÃO AF_11/2016	UN	1,00	96,19	96,19
2.0			DIVERSOS				29.033,49
2.1	SINAF- OUT-19	98421	POÇO DE VISITA CIRCULAR PARA ESGOTO, EM CONCRETO PRÉ-MOLDADO, DIÂMETRO INTERNO = 1,0 M, PROFUNDIDADE DE 1,50 A 2,00 M, INCLUINDO TAMPA O/ DE FERRO FUNDIDO, DIÂMETRO DE 60 CM.	UN	16,00	1.799,10	28.785,60
2.2	SINAF- OUT-19	74166/001	CAIXA DE INSPEÇÃO EM CONCRETO PRÉ-MOLDADO DN 60CM COM TAMPA H= 60CM - FORNECIMENTO E INSTALACAO	UN	1,00	247,89	247,89
TOTAL							74.056,39

EDITAL Nº 5380
CONCORRÊNCIA PÚBLICA CEL Nº. 003/2020
PROCESSO ADM. Nº. P942188/2019

PREFEITURA MUNICIPAL DE FORTALEZA

SECRETARIA MUNICIPAL DO DESENVOLVIMENTO HABITACIONAL – HABITAFOR

PROJETO DE REASSENTAMENTO E REQUALIFICAÇÃO DA ÁREA DA LAGOA DO PAPICU

REF.: out/19

PLANILHA ORÇAMENTÁRIA: REDES DE ABASTECIMENTO DE ÁGUA

BDI: 26,85%

ITEM	TABELA	CÓDIGO	DISCRIMINAÇÃO	UNID.	QUANT.	PREÇO UNIT R\$	PREÇO TOTAL R\$
SERVIÇOS TÉCNICOS							440,96
1.1	SEINFRA-026.1	C2874	LOCAÇÃO DE REDE DE ÁGUA	M	284,49	0,28	79,66
1.2	SEINFRA-026.1	C0583	CADASTRO DE REDE DE ÁGUA (MEIO MAGNÉTICO)	M	284,49	1,27	361,30
TRANSITO E SEGURANÇA							947,45
2.1	SEINFRA-026.1	C2892	PASSADIÇOS COM PRANCHAS DE MADEIRA	M	5,00	48,69	243,45
2.2	SEINFRA-026.1	C2948	SINALIZAÇÃO DE TRÂNSITO NOTURNA COM BARREIRA	M	20,00	5,64	112,80
2.3	SEINFRA-026.1	C2950	SINALIZAÇÃO EM TAPUME COM INDICATIVO DE FLUXO	M	40,00	7,59	303,60
2.4	SEINFRA-026.1	C2947	SINALIZAÇÃO DE ADVERTÊNCIA	M	20,00	14,38	287,60
MOVIMENTO DE TERRA							9.472,05
3.1	SINAPI- OUT -19	79480	ESCAVAÇÃO MECANIZADA EM CAMPO ABERTO EM TERRA, EXCETO ROCHA, ATÉ 2,00M DE PROFUNDIDADE	M3	199,21	2,55	507,99
3.2	SEINFRA-026.1	C2920	REATERRO C/COMPACTAÇÃO MECÂNICA, E CONTROLE, MATERIAL DA VALA	M3	275,76	24,14	6.656,85
3.3	SINAPI- OUT -19	94104	LASTRO DE VALA COM PREPARO DE FUNDO, LARGURA MENOR QUE 1,5 M, COM CAMADA DE AREIA, LANÇAMENTO MANUAL, EM LOCAL COM NÍVEL ALTO DE INTERFERÊNCIA.	M3	9,96	191,05	1.902,86
3.4	SEINFRA-026.1	C0710	CARGA E DESCARGA MECANIZADAS DE ENTULHO EM CAMINHÃO BASCULANTE	M3	14,24	4,99	71,06
3.5	SINAPI- OUT -19	95876	TRANSPORTE COM CAMINHÃO BASCULANTE DE 14 M3, EM VIA URBANA PAVIMENTA DMT ATÉ 30 KM (UNIDADE: M3XKM). AF_12/2016	M3XKM	284,86	1,17	333,29
BLOCO DE ANCORAGEM							69,18
4.1	SEINFRA-026.1	C3403	BLOCO DE ANCORAGEM EM CONCRETO SIMPLES FCK=10MPA	M3	0,10	691,79	69,18
ASSENTAMENTO DE TUBULAÇÃO, INCLUSIVE TRANSPORTE, LIMPEZA E TESTE							432,42
5.1	SINAPI- OUT -19	97121	ASSENTAMENTO DE TUBO DE PVC PBA PARA REDE DE ÁGUA, DN 50 MM, JUNTA ELÁSTICA INTEGRADA, INSTALADO EM LOCAL COM NÍVEL ALTO DE INTERFERÊNCIAS (NÃO INCLUI FORNECIMENTO).	M	284,49	1,52	432,42
FORNECIMENTO DE TUBULAÇÃO, CONEXÕES E PEÇAS ESPECIAIS							6.819,71
6.1	COMPOSIÇÃO	04	TUBO PVC PBA JE CL-12 DN 50 (NBR-5647)	M	284,49	22,92	6.520,51
6.2	COMPOSIÇÃO	05	TE PVC PBA COM BOLSAS DN 50	UN	2,00	41,29	82,58
6.3	COMPOSIÇÃO	08	CAP PBA DN 50	UN	2,00	12,77	25,54
6.4	COMPOSIÇÃO	06	CURVA 90 PBA COM PONTA E BOLSA DN 50	UN	4,00	47,77	191,08
TOTAL R\$							18.181,77

PREFEITURA MUNICIPAL DE FORTALEZA

SECRETARIA MUNICIPAL DO DESENVOLVIMENTO HABITACIONAL – HABITAFOR

PROJETO DE REASSENTAMENTO E REQUALIFICAÇÃO DA ÁREA DA LAGOA DO PAPICU

REF.: out/19

PLANILHA ORÇAMENTÁRIA: REDES DE ESGOTAMENTO SANITÁRIO

BDI: 26,85%

ITEM	TABELA	CÓDIGO	DISCRIMINAÇÃO	UNID.	QUANT.	PREÇO UNIT R\$	PREÇO TOTAL R\$
SERVIÇOS TÉCNICOS							1.749,93
1.1	SEINFRA-026.1	C2876	LOCAÇÃO E NIVELAMENTO DE REDE ESGOTO/ EMISSÁRIO/ DRENAGEM	M	400,44	2,49	997,10
1.2	SEINFRA-026.1	C0584	CADASTRO DE REDE DE ESGOTO/ EMISSÁRIO/ DRENAGEM (MEIO MAGNÉTICO)	M	400,44	1,88	752,83
TRANSITO E SEGURANÇA							469,92
2.1	SEINFRA-026.1	C2948	SINALIZAÇÃO DE TRÂNSITO COM BARREIRAS	M	40,29	5,64	227,22
2.2	SEINFRA-026.1	C2947	SINALIZAÇÃO DE ADVERTÊNCIA	M	16,88	14,38	242,70
MOVIMENTO DE TERRA							25.803,00
3.1	SEINFRA-026.1	C1268	ESCAVAÇÃO MECANIZADA VALA, SOLO QUALQUER CATEGORIA, EXCETO ROCHA, ATÉ 4M	M3	644,57	3,26	2.101,30
3.2	SEINFRA-026.1	C2920	REATERRO C/COMPACTAÇÃO MECÂNICA, E CONTROLE, MATERIAL DA VALA	M3	862,79	24,14	20.827,75
3.3	SINAPI- OUT -19	94104	LASTRO DE VALA COM PREPARO DE FUNDO, LARGURA MENOR QUE 1,5 M, COM CAMADA DE AREIA, LANÇAMENTO MANUAL, EM LOCAL COM NÍVEL ALTO DE INTERFERÊNCIA.	M3	13,01	191,05	2.485,56
3.4	SEINFRA-026.1	C0710	CARGA MECANIZADA DE TERRA EM CAMINHÃO BASCULANTE	M3	14,32	3,73	53,41
3.5	SINAPI- OUT -19	95876	TRANSPORTE COM CAMINHÃO BASCULANTE DE 14 M3, EM VIA URBANA PAVIMENTA DMT ATÉ 30 KM (UNIDADE: M3XKM). AF_12/2016	M3XKM	286,31	1,17	334,98
ESCORAMENTO EM VALAS, CAVAS OU POÇOS							79.424,70
4.1	SEINFRA-026.1	C2805	ESCORAMENTO DESCONTÍNUO COM PRANCHAS DE MADEIRA	M2	1.983,28	32,73	64.912,75
4.2	SEINFRA-026.1	C2923	REBAIXAMENTO DE LENÇOL FREÁTICO EM VALAS	M	400,44	36,24	14.511,95
POÇOS DE VISITA, TIL E TUBOS DE QUEDA							13.518,87
5.1	SINAPI- OUT -19	98421	POÇO DE VISITA CIRCULAR PARA ESGOTO, EM CONCRETO PRÉ-MOLDADO, DIÂMETRO INTERNO = 1,0 M, PROFUNDIDADE DE 1,50 A 2,00 M, INCLUINDO TAMPÃO DE FERRO FUNDIDO, DIÂMETRO DE 60 CM.	UN	7,00	1.799,10	12.593,70
5.2	SEINFRA-026.1	C0232	ASSENTAMENTO DE TUBO DE QUEDA	M	1,50	233,91	350,87
5.3	SINAPI- OUT -19	89863	JUNÇÃO SIMPLES, PVC, SERIE NORMAL, ESGOTO PREDIAL, DN 150 X 150 MM, JUNTA ELÁSTICA, FORNECIDO E INSTALADO EM SUBCOLETOR AÉREO DE ESGOTO SANITÁRIO	UN	2,00	149,76	299,52
5.4	SINAPI- OUT -19	89855	JOELHO 45 GRAUS, PVC, SERIE NORMAL, ESGOTO PREDIAL, DN 150 MM, JUNTA ELÁSTICA, FORNECIDO E INSTALADO EM SUBCOLETOR AÉREO DE ESGOTO SANITÁRIO. AF_12/2014	UN	2,00	70,69	141,38
5.5	SINAPI- OUT -19	89854	JOELHO 90 GRAUS, PVC, SERIE NORMAL, ESGOTO PREDIAL, DN 150 MM, JUNTA ELÁSTICA, FORNECIDO E INSTALADO EM SUBCOLETOR AÉREO DE ESGOTO SANITÁRIO. AF_12/2014	UN	2,00	66,70	133,40
ASSENTAMENTO DE TUBULAÇÃO, INCLUSIVE TRANSPORTE, LIMPEZA E TESTE							1.926,12
6.1	SEINFRA-026.1	C0283	ASSENTAMENTO DE TUBOS E CONEXÕES EM PVC, JE DN 150mm	M	400,44	4,81	1.926,12
FORNECIMENTO DE TUBULAÇÃO							23.649,99
7.1	SINAPI- OUT -19	90695	TUBO DE PVC PARA REDE COLETORA DE ESGOTO DE PAREDE MACIÇA, DN 150 MM, JUNTA ELÁSTICA, INSTALADO EM LOCAL COM NÍVEL BAIXO DE INTERFERÊNCIAS - FORNECIMENTO E ASSENTAMENTO. AF_06/2015	M	400,44	59,06	23.649,99
TOTAL R\$							146.542,53

EDITAL Nº 5380
CONCORRÊNCIA PÚBLICA CEL Nº. 003/2020
PROCESSO ADM. Nº. P942188/2019

FL. | 65

I - COMPOSIÇÕES DE CUSTOS

COMPOSIÇÃO 01

SERVIÇO: ADMINISTRAÇÃO DA OBRA

UNID - %

ITEM	TABELA	CÓDIGO	DISCRIMINAÇÃO	UNID.	QUANT.	PREÇO UNIT (R\$)	PREÇO TOTAL R\$
1			ADMINISTRAÇÃO DA OBRA				291.039,17
1.1	SINAPI- OUT -19	93567	ENGENHEIRO CIVIL DE OBRA PLENO COM ENCARGOS COMPLEMENTARES	MÊS	6,00	14.657,63	87.945,76
1.2	SINAPI- OUT -19	94295	MESTRE DE OBRAS COM ENCARGOS COMPLEMENTARES	MÊS	12,00	6.739,02	80.868,27
1.3	SINAPI- OUT -19	88255	AUXILIAR DE ESCRITÓRIO COM ENCARGOS COMPLEMENTARES	MÊS	12,00	1.903,52	22.842,29
1.4	SINAPI- OUT -19	88326	VIGIA NOTURNO COM ENCARGOS COMPLEMENTARES	MÊS	12,00	3.059,00	36.707,99
1.5	SINAPI- OUT -19	94296	TOPOGRAFO COM ENCARGOS COMPLEMENTARES	MÊS	6,00	5.459,37	32.756,22
1.6	SINAPI- OUT -19	93563	ALMOXARIFE COM ENCARGOS COMPLEMENTARES	MÊS	12,00	2.493,22	29.918,64
TOTAL MÃO DE OBRA (R\$)							291.039,17
						BDI	26,85%
						TOTAL GERAL (R\$)	369.183,12

COMPOSIÇÃO 02

SERVIÇO: MESA PRE-MOLDADA 60x60cm C/TABULEIRO PINTADO, FIXADO
C/PARAFUSO EM BASE DE TUBO A VAPOR 4"

UNID - UN

DESCRIÇÃO	UN	QUANT.		R\$ TOTAL
MAO DE OBRA				
PEDREIRO COM ENCARGOS COMPLEMENTARES	H	0,5000	18,44	9,22
SERVENTE COM ENCARGOS COMPLEMENTARES	H	1,1100	13,91	15,44
TOTAL MÃO DE OBRA				24,66
MATERIAL				
AREIA GROSSA - POSTO JAZIDA/FORNECEDOR (SEM FRETE)	M3	0,1730	65,07	11,26
PEDRA BRITADA N. 1 (9,5 a 19 MM)	M3	0,2290	70,00	16,03
CIMENTO PORTLAND COMPOSTO CP II-32 KG	KG	6,4000	0,48	3,07
MESA PRE MOLDADA P/ JOGOS CM 04 BANCOS (COLOCADA)	UN	1,0000	495,00	495,00
TOTAL MATERIAL				525,36
TOTAL SIMPLES				550,02
ENCARGOS				-
			BDI	26,85%
			TOTAL GERAL	697,70

COTAÇÃO MERCADO: MESA COM 04 BANCOS

FORNECEDOR	UN	PREÇO R\$
GURPEL - 3243-8746	UN	550,00
O MAROCA PRÉ-MOLDADO - 3476-8505	UN	467,50
CONCREPLEX - 3476-1844	UN	467,50
SOMATÓRIO PREÇOS (R\$)		1.485,00
MÉDIA PREÇOS (R\$)		495,00

EDITAL Nº 5380
CONCORRÊNCIA PÚBLICA CEL Nº. 003/2020
PROCESSO ADM. Nº. P942188/2019

FL. | 66

COMPOSIÇÃO 03

SERVIÇO: LIXEIRA PRÉ-MOLDADA EM MANILHA DE CONCRETO DIAM.=60 cm UNID - M

DESCRIÇÃO	UN	QUANT.	R\$ UNIT.	R\$ TOTAL
MATERIAL				
MANILHA DE CONCRETO CA-2 DN 600mm	UN	1,0000	128,60	128,60
TOTAL MATERIAL				128,60
TOTAL SIMPLES				128,60
ENCARGOS				
BDI				26,85%
TOTAL GERAL				163,13

COMPOSIÇÃO 04

SERVIÇO: TUBO PVC PBA JE CL-12 DN 50 (NBR-5647) UNID - M

DESCRIÇÃO	UN	QUANT.	R\$ UNIT.	R\$ TOTAL
MAO DE OBRA				
ENCANADOR OU BOMBEIRO HIDRÁULICO COM ENCARGOS COMPLEMENTARES	H	0,0450	18,03	0,81
AUXILIAR DE ENCANADOR OU BOMBEIRO HIDRÁULICO COM ENCARGOS COMPLEMENTARES	H	0,0550	14,20	0,78
TOTAL MÃO DE OBRA				1,59
MATERIAL				
TUBO PVC PBA JEI, CLASSE 12, JE, DN 50 MM, PARA REDE DE AGUA (NBR 5647)	M	1,3000	12,68	16,48
TOTAL MATERIAL				16,48
TOTAL SIMPLES				18,07
ENCARGOS				
BDI				26,85%
TOTAL GERAL				22,92

COMPOSIÇÃO 05

SERVIÇO: TE PVC PBA COM BOLSAS DN 50 UNID - UN

DESCRIÇÃO	UN	QUANT.	R\$ UNIT.	R\$ TOTAL
MAO DE OBRA				
ENCANADOR OU BOMBEIRO HIDRÁULICO COM ENCARGOS COMPLEMENTARES	H	0,4200	18,03	7,57
AUXILIAR DE ENCANADOR OU BOMBEIRO HIDRÁULICO COM ENCARGOS COMPLEMENTARES	H	0,4200	14,20	5,96
TOTAL MÃO DE OBRA				13,53
MATERIAL				
TE, PVC PBA, BBB, 90 GRAUS, DN 50 / DE 60 MM, PARA REDE AGUA (NBR 10351)	UN	1,0000	19,02	19,02
TOTAL MATERIAL				19,02
TOTAL SIMPLES				32,55
ENCARGOS				
BDI				26,85%
TOTAL GERAL				41,29

EDITAL Nº 5380
CONCORRÊNCIA PÚBLICA CEL Nº. 003/2020
PROCESSO ADM. Nº. P942188/2019

FL. | 67

COMPOSIÇÃO 06				
SERVIÇO: CURVA 90 PBA COM PONTA E BOLSA DN 50				UNID - UN
DESCRIÇÃO	UN	QUANT.	R\$ UNIT.	R\$ TOTAL
MAO DE OBRA				
ENCANADOR OU BOMBEIRO HIDRÁULICO COM ENCARGOS COMPLEMENTARES	H	0,3000	18,03	5,41
AUXILIAR DE ENCANADOR OU BOMBEIRO HIDRÁULICO COM ENCARGOS COMPLEMENTARES	H	0,2790	14,20	3,96
TOTAL MÃO DE OBRA				9,37
MATERIAL				
CURVA PVC PBA, JE, PB, 90 GRAUS, DN 50 / DE 60 MM, PARA REDE AGUA (NBR 10351)	UN	1,0000	28,29	28,29
TOTAL MATERIAL				28,29
TOTAL SIMPLES				37,66
ENCARGOS				-
BDI				26,85%
TOTAL GERAL				47,77

COMPOSIÇÃO 08				
SERVIÇO: CAP PBA DN 50				UNID - UN
DESCRIÇÃO	UN	QUANT.	R\$ UNIT.	R\$ TOTAL
MAO DE OBRA				
ENCANADOR OU BOMBEIRO HIDRÁULICO COM ENCARGOS COMPLEMENTARES	H	0,1200	18,03	2,16
AUXILIAR DE ENCANADOR OU BOMBEIRO HIDRÁULICO COM ENCARGOS COMPLEMENTARES	H	0,1200	14,20	1,70
TOTAL MÃO DE OBRA				3,86
MATERIAL				
CAP, PVC PBA, JE, DN 50 / DE 60 MM, PARA REDE DE AGUA (NBR 10351)	UN	1,0000	6,21	6,21
TOTAL MATERIAL				6,21
TOTAL SIMPLES				10,07
ENCARGOS				-
BDI				26,85%
TOTAL GERAL				12,77

COMPOSIÇÃO 09				
SERVIÇO: TUBO PVC BRANCO P/ ESGOTO 40MM (1.1/2") INCL. CONEXÕES				UNID - M
DESCRIÇÃO	UN	QUANT.	R\$ UNIT.	R\$ TOTAL
MAO DE OBRA				
ENCANADOR OU BOMBEIRO HIDRÁULICO COM ENCARGOS COMPLEMENTARES	H	0,2760	18,03	4,98
AUXILIAR DE ENCANADOR OU BOMBEIRO HIDRÁULICO COM ENCARGOS COMPLEMENTARES	H	0,2760	14,20	3,92
TOTAL MÃO DE OBRA				8,90
MATERIAIS				
TUBO PVC SERIE NORMAL, DN 40 MM, PARA ESGOTO PREDIAL (NBR 5688)	M	1,1615	3,39	3,94
ADESIVO PARA TUBO DE PVC RIGIDO	KG	0,0051	43,56	0,22
SOLUCAO LIMPADORA PARA PVC, FRASCO COM 1000 CM3	UN	0,0086	32,94	0,28
TOTAL MATERIAL				4,44
TOTAL SIMPLES				13,34
ENCARGOS				-
BDI				26,85%
TOTAL GERAL				16,92

EDITAL Nº 5380
CONCORRÊNCIA PÚBLICA CEL Nº. 003/2020
PROCESSO ADM. Nº. P942188/2019

FL. | 68

COMPOSIÇÃO 10

SERVIÇO: TUBO PVC BRANCO P/ ESGOTO 50MM (2") INCL.

UNID - M

DESCRIÇÃO	UN	QUANT.	R\$ UNIT.	R\$ TOTAL
MAO DE OBRA				
ENCANADOR OU BOMBEIRO HIDRÁULICO COM ENCARGOS COMPLEMENTARES	H	0,3450	18,03	6,22
AUXILIAR DE ENCANADOR OU BOMBEIRO HIDRÁULICO COM ENCARGOS COMPLEMENTARES	H	0,3450	14,20	4,90
TOTAL MÃO DE OBRA				11,12
MATERIAIS				
TUBO PVC SERIE NORMAL, DN 50 MM, PARA ESGOTO PREDIAL (NBR 5688)	M	1,1615	5,77	6,70
ADESIVO PARA TUBO DE PVC RIGIDO	KG	0,0058	43,56	0,25
SOLUCAO LIMPADORA PARA PVC, FRASCO COM 1000 CM3	UN	0,0093	32,94	0,31
TOTAL MATERIAL				7,26
TOTAL SIMPLES				18,38
ENCARGOS				-
BDI			26,85%	4,94
TOTAL GERAL				23,32

COMPOSIÇÃO 11

SERVIÇO: TUBO PVC BRANCO P/ ESGOTO 100MM - JUNTA C/ ANÉIS - INCL. CONEXÕES

UNID - M

DESCRIÇÃO	UN	QUANT.	R\$ UNIT.	R\$ TOTAL
MAO DE OBRA				
ENCANADOR OU BOMBEIRO HIDRÁULICO COM ENCARGOS COMPLEMENTARES	H	0,5980	18,03	10,78
AUXILIAR DE ENCANADOR OU BOMBEIRO HIDRÁULICO COM ENCARGOS COMPLEMENTARES	H	0,5980	14,20	8,49
TOTAL MÃO DE OBRA				19,27
MATERIAIS				
TUBO PVC SERIE NORMAL, DN 100 MM, PARA ESGOTO PREDIAL (NBR 5688)	M	1,1615	9,40	10,92
ANEL BORRACHA PARA TUBO ESGOTO PREDIAL, DN 100 MM (NBR 5688)	UN	2,0000	2,27	4,54
LUBRIFICANTE PARA TUBO DE PVC	KG	0,0231	33,90	0,78
TOTAL MATERIAL				16,24
TOTAL SIMPLES				35,51
ENCARGOS				-
BDI			26,85%	9,53
TOTAL GERAL				45,04

EDITAL Nº 5380
CONCORRÊNCIA PÚBLICA CEL Nº. 003/2020
PROCESSO ADM. Nº. P942188/2019

FL. | 69

COMPOSIÇÃO 12

SERVIÇO: ASSENTO PLÁSTICO P/ BACIA SANITÁRIA					UNID - UNID.
DESCRIÇÃO	UN	QUANT.	R\$ UNIT.	R\$ TOTAL	
MAO DE OBRA					
ENCANADOR OU BOMBEIRO HIDRÁULICO COM ENCARGOS COMPLEMENTARES	H	0,1000	18,03	1,80	
TOTAL MÃO DE OBRA				1,80	
MATERIAIS					
ASSENTO SANITARIO DE PLASTICO, TIPO CONVENCIONAL	UN	1,0000	24,70	24,70	
TOTAL MATERIAL				24,70	
TOTAL SIMPLES				26,50	
ENCARGOS				-	
BDI			26,85%	7,12	
TOTAL GERAL				33,62	

COMPOSIÇÃO 13

SERVIÇO: BANCADA LISA EM MÁRMORE SINTÉTICO					UNID - M2
DESCRIÇÃO	UN	QUANT.	R\$ UNIT.	R\$ TOTAL	
MAO DE OBRA					
PEDREIRO COM ENCARGOS COMPLEMENTARES	H	1,5000	18,44	27,66	
SERVEnte COM ENCARGOS COMPLEMENTARES	H	1,0000	13,91	13,91	
TOTAL MÃO DE OBRA				41,57	
MATERIAIS					
AREIA MÉDIA	M3	0,0052	57,50	0,30	
CIMENTO PORTLAND COMPOSTO CP II-32 KG	KG	2,3000	0,48	1,10	
BANCADA/TAMPO LISO (SEM CUBA) EM MARMORE SINTETICO	M2	1,0000	79,22	79,22	
TOTAL MATERIAIS				80,62	
TOTAL SIMPLES				122,19	
ENCARGOS				-	
BDI			26,85%	32,81	
TOTAL GERAL				155,00	

COMPOSIÇÃO 15

SERVIÇO: COLAR TOMADA PVC C/ TRAVAS SAIDA ROSC. DN 50 X 3/4"					UNID - UN
DESCRIÇÃO	UN	QUANT.	R\$ UNIT.	R\$ TOTAL	
MAO DE OBRA					
ENCANADOR OU BOMBEIRO HIDRÁULICO COM ENCARGOS COMPLEMENTARES	H	0,2000	18,03	3,61	
AUXILIAR DE ENCANADOR OU BOMBEIRO HIDRÁULICO COM ENCARGOS COMPLEMENTARES	H	0,2000	14,20	2,84	
TOTAL MÃO DE OBRA				6,45	
MATERIAL					
COLAR TOMADA PVC C/ TRAVAS SAIDA ROSC. DN 50 X 3/4"	UN	1,0000	7,83	7,83	
TOTAL MATERIAL				7,83	
TOTAL SIMPLES				14,28	
ENCARGOS				-	
BDI			26,85%	3,83	
TOTAL GERAL				18,11	

EDITAL Nº 5380
CONCORRÊNCIA PÚBLICA CEL Nº. 003/2020
PROCESSO ADM. Nº. P942188/2019

FL. | 70

COMPOSIÇÃO 16

SERVIÇO: ADAPTADOR P/POLIETILENO 20 x 3/4"				UNID - UN
DESCRIÇÃO	UN	QUANT.	R\$ UNIT.	R\$ TOTAL
MAO DE OBRA				
ENCANADOR OU BOMBEIRO HIDRÁULICO COM ENCARGOS COMPLEMENTARES	H	0,1000	18,03	1,80
AUXILIAR DE ENCANADOR OU BOMBEIRO HIDRÁULICO COM ENCARGOS COMPLEMENTARES	H	0,1000	14,20	1,42
TOTAL MÃO DE OBRA				3,22
MATERIAL				
ADAPTADOR P/POLIETILENO 20 x 3/4"	UN	1,0000	3,02	3,02
ADESIVO PARA TUBO DE PVC RIGIDO	KG	0,0030	43,56	0,13
FITA VEDA ROSCA EM ROLOS DE 18 MM X 25 M (L X C)	UN	0,0240	6,73	0,16
SOLUCAO LIMPADORA PARA PVC, FRASCO COM 1000 CM3	UN	0,0020	32,94	0,07
TOTAL MATERIAL				3,38
TOTAL SIMPLES				6,60
ENCARGOS				-
BDI			26,85%	1,77
TOTAL GERAL				8,37

COMPOSIÇÃO 17

SERVIÇO: TUBO DE POLIETILENO PE-5 20 (NBR-8417)				UNID - UN
DESCRIÇÃO	UN	QUANT.	R\$ UNIT.	R\$ TOTAL
MAO DE OBRA				
ENCANADOR OU BOMBEIRO HIDRÁULICO COM ENCARGOS COMPLEMENTARES	H	0,3300	18,03	5,95
AUXILIAR DE ENCANADOR OU BOMBEIRO HIDRÁULICO COM ENCARGOS COMPLEMENTARES	H	0,3300	14,20	4,69
TOTAL MÃO DE OBRA				10,64
MATERIAL				
TUBO DE POLIETILENO PE-5 20 (NBR-8417)	M	1,0000	2,69	2,69
ADESIVO PARA TUBO DE PVC RIGIDO	KG	0,0080	43,56	0,35
SOLUCAO LIMPADORA PARA PVC, FRASCO COM 1000 CM3	UN	0,0020	32,94	0,07
TOTAL MATERIAL				3,11
TOTAL SIMPLES				13,75
ENCARGOS				-
BDI			26,85%	3,69
TOTAL GERAL				17,44

EDITAL Nº 5380
CONCORRÊNCIA PÚBLICA CEL Nº. 003/2020
PROCESSO ADM. Nº. P942188/2019

FL. | 71

SERVIÇO: CONTROLE E RECEBIMENTO DE RESÍDUO UNID - M3

DESCRIÇÃO	UN	QUANT.	R\$ UNIT.	R\$ TOTAL
DIVERSOS/COMPOSIÇÕES AUXILIARES				
TAXA DE RECEBIMENTO DE RESÍDUOS	M3	1,0000	10,00	10,00
TOTAL DIVERSOS/COMPOSIÇÕES AUXILIARES				10,00
TOTAL SIMPLES				10,00
ENCARGOS				-
BDI				26,85%
TOTAL GERAL				12,69

COTAÇÃO MERCADO: TAXA DE RECEBIMENTO DE RESÍDUOS

FORNECEDOR	UN	PREÇO R\$
TOPCAR - 3463-4000	UN	9,90
USIFORT - 32955644	UN	10,20
USIR -	UN	9,90
SOMATÓRIO PREÇOS (R\$)		30,00
MÉDIA PREÇOS (R\$)		10,00

COMP0738 - CONTROLE E RECEBIMENTO DE RESÍDUOS - PRQ (M3)

SERVIÇO	FONTE	UNID	COEFICIENTE	P. UNITÁRIO	TOTAL
COT-00	RECEBIMENTO E CONTROLE DE RESÍDUOS DA CONSTRUÇÃO CIVIL (EXCLUSO TRANSPORTE) - PRQ	PRÓPRIA	M3	10000	10,00
Observações: O preço é uma média de 3 cotações de mercado: 1 - TOPCAR - R\$ 9,00 m ³ 2 - USIFORT - R\$ 10,00 m ³ 2 - USIR - R\$ 6,00 m ³					
TOTAL SERVIÇO:					10,00
BDI					0,2685
VALOR:					12,69

EDITAL Nº 5380
CONCORRÊNCIA PÚBLICA CEL Nº. 003/2020
PROCESSO ADM. Nº. P942188/2019

FL. | 72

COMP0084 - CAIXA BOCA DE LOBO INCLUSIVE ESCAVAÇÃO, BARBACÃS E DRENO DE AREIA GROSSA (UN)					
MATERIAIS	UNID	CONSUMO	P. UNITÁRIO	TOTAL	
00034449	ACO CA 50, 6,3 MM, DOBRADO E CORTADO	KG	13,2449	5,75	77,35
00000337	ARAME RECOZIDO 18 BWG, 1,25 MM (0,01 KG/M)	KG	0,2408	10,63	2,77
10108	AREIA GROSSA	M3	0,7220	65,07	39,71
00004011	GEOTEXTIL NAO TECIDO AGULHADO DE FILAMENTOS CONTINUOS 100% POLIESTER, RESISTENCIA A TRACAO = 10 KN/M	M2	0,0230	6,00	0,13
10280	BRITA	M3	0,8617	76,75	66,14
00001357	CHAPA DE MADEIRA COMPENSADA RESINADA PARA FORMA DE CONCRETO, DE '2,2 X 1,1' M, E = 12 MM	UN	0,3658	50,58	18,64
00001350	CHAPA DE MADEIRA COMPENSADA RESINADA PARA FORMA DE CONCRETO, DE '2,2 X 1,1' M, E = 10 MM	UN	1,2742	39,71	50,97
00001379	CIMENTO PORTLAND COMPOSTO CP II 32	KG	325,0000	0,48	156,00
11600	PEDRA DE MÃO (RACHÃO)	M3	0,5370	66,85	35,90
00004491	PONTELETE DE MADEIRA NAO APARELHADA '7,5 X 7,5' CM (3 X 3") PINUS, MISTA OU EQUIVALENTE DA REGIAO	M	0,7864	5,01	3,76
00005061	PREGO DE ACO POLIDO COM CABECA 18 X 27 (2 1/2 X 10)	KG	2,1448	13,80	29,60
00020206	SARRAFO DE MADEIRA APARELHADA '2 X 10' CM, MACARANDUBA, ANGELIM OU EQUIVALENTE DA REGIAO	M	5,4035	6,11	33,02
00009838	TUBO PVC SERIE NORMAL, DN 50 MM, PARA ESGOTO PREDIAL (NBR 5688)	M	0,4300	5,77	2,41
			TOTAL MATERIAIS:		516,38
88262	CARPINTEIRO DE FORMAS COM ENCARGOS COMPLEMENTARES	H	14,0546	18,32	251,44
88245	ARMADOR COM ENCARGOS COMPLEMENTARES	H	0,9633	18,36	17,27
88309	PEDREIRO COM ENCARGOS COMPLEMENTARES	H	2,6280	18,44	90,15
88316	SERVENTE COM ENCARGOS COMPLEMENTARES	H	60,7085	13,91	816,53
89225	BETONEIRA CAPACIDADE NOMINAL DE 600 L, CAPACIDADE DE MISTURA 360 L, MOTOR ELÉTRICO TRIFÁSICO POTÊNCIA DE 4 CV, SEM CARREGADOR - CHP DIURNO. AF_11/2014	CHP	0,5388	3,97	2,06
87445	BETONEIRA CAPACIDADE NOMINAL 400 L, CAPACIDADE DE MISTURA 310 L, MOTOR A DIESEL POTÊNCIA 5,0 HP, SEM CARREGADOR - CHP DIURNO. AF_06/2014	CHP	0,0840	3,45	0,29
90586	VIBRADOR DE IMERSÃO, DIÂMETRO DE PONTEIRA 45MM, MOTOR ELÉTRICO TRIFÁSICO POTÊNCIA DE 2 CV - CHP DIURNO. AF_06/2015	CHP	0,0240	1,44	0,03
			TOTAL SERVIÇOS:		1.177,75
			TOTAL GERAL:		1.694,13
			BDI	0,2685	454,87
			VALOR:		2.149,00

Observações: referencia composição 004.005.0005 / SEINF

EDITAL Nº 5380
CONCORRÊNCIA PÚBLICA CEL Nº. 003/2020
PROCESSO ADM. Nº. P942188/2019

FL. | 73

COMP0213 - CAIXA DE PASSAGEM TIPO A, INCLUSIVE BARBACÁS, DRENO E AREIA GROSSA (UN)						
EQUIPAMENTO	FORTE	UNID	COEFICIENTE	P. UNITÁRIO	TOTAL	
10568	BETONEIRA ELÉTRICA 50L (CHI)	SEINFRA	H	0,8638	18,59	16,05
10567	BETONEIRA ELÉTRICA 320 (CHI)	SEINFRA	H	0,0975	17,22	1,68
10787	VIBRADOR DE IMERSÃO COM MOTOR DIESEL (CHP)	SEINFRA	H	0,0279	5,22	0,15
TOTAL EQUIPAMENTO:						17,88
00001350	CHAPA DE MADEIRA COMPENSADA RESINADA PARA FORMA DE CONCRETO, DE *2,2 X 1,1* M, E = 10 MM	SINAPI	UN	3,6882	39,71	50,97
00001357	CHAPA DE MADEIRA COMPENSADA RESINADA PARA FORMA DE CONCRETO, DE *2,2 X 1,1* M, E = 12 MM	SINAPI	UN	0,4246	50,58	18,64
10280	BRITA	SEINFRA	M3	1,2957	76,75	99,44
00004011	GEOTEXIL NÃO TECIDO AGULHADO DE FILAMENTOS CONTÍNUOS 100% POLIÉSTER, RESISTÊNCIA A TRACAO = 10 KN/M	SINAPI	M2	0,0046	6,00	0,13
00001379	CIMENTO PORTLAND COMPOSTO CPII-32	SINAPI	KG	500,0000	0,46	156,00
00004730	PEDRA DE MÃO OU PEDRA RACHÃO PARA ARRIMO/FUNDAÇÃO (POSTO PEDREIRA/FORNECEDOR, SEM FRETE)	SINAPI	M3	0,8639	73,19	59,01
00034449	ACO CA 50, 6,3 MM, DOBRADO E CORTADO	SINAPI	KG	18,2945	5,75	77,35
00000337	ARAME RECOZIDO 18 B/WG, 1,25 MM (0,01 KG/M)	SINAPI	KG	0,2963	10,83	2,77
10108	AREIA GROSSA	SEINFRA	M3	1,0420	65,07	39,71
11891	PONTALETE / BARROTE DE 3"x3"	SEINFRA	M	0,9129	16,44	15,01
00005061	PREGO DE AÇO POLIDO COM CABECA 18 X 27 (2 1/2 X 10)	SINAPI	KG	1,2782	13,80	17,61
00005063	PREGO DE AÇO POLIDO COM CABECA 14 X 18 (1 1/2 X 14)	SINAPI	KG	1,2782	16,75	21,39
11846	SARRAFO DE 1"x4"	SEINFRA	M	6,4551	4,74	30,60
00009638	TUBO PVC SERIE NORMAL, DN 50 MM, PARA ESGOTO PREDIAL (NBR 5686)	SINAPI	M	0,4300	5,77	2,41
TOTAL MATERIAL:						591,03
88262	CARPINTEIRO DE FORMAS COM ENCARGOS COMPLEMENTARES	SINAPI	H	16,7328	18,32	251,44
88245	ARMADOR COM ENCARGOS COMPLEMENTARES	SINAPI	H	1,1651	18,36	17,27
88309	PEDREIRO COM ENCARGOS COMPLEMENTARES	SINAPI	H	4,0128	18,44	90,15
88316	SERVENTE COM ENCARGOS COMPLEMENTARES	SINAPI	H	49,0851	13,91	660,19
TOTAL SERVIÇO:						1.019,05
Observações: Esta composição tem como referência a composição da SEINF_20030013_SET_2014.					TOTAL GERAL:	1.627,96
				BDI	0,2685	437,11
VALOR:						2.065,06

EDITAL Nº 5380
CONCORRÊNCIA PÚBLICA CEL Nº. 003/2020
PROCESSO ADM. Nº. P942188/2019

FL. | 74

COMP0085 - CHAMINÉ P/ POÇO DE VISITA DE GALERIA C/ ESCADA DE ACESSO (M)						
MATERIAL	FORTE	UNID	COEFICIENT E	P. UNITÁRIO	TOTAL	
0000029	ACO CA 50, 20,0 MM, VERGALHAO	SINAPI	KG	9,0000	4,35	39,78
10108	AREIA GROSSA	SEINFRA	M3	0,4138	85,07	39,71
10280	BRITA	SEINFRA	M3	0,3739	76,75	28,70
00001350	CHAPA DE MADEIRA COMPENSADA RESINADA PARA FORMA DE CONCRETO, DE 2,2 X 1,1' M, E = 10 MM	SINAPI	UN	1,8640	39,71	50,97
00001379	CIMENTO PORTLAND COMPOSTO CPII-32	SINAPI	KG	125,4400	0,48	156,00
11800	PEDRA DE MÃO (RACHÃO)	SEINFRA	M3	0,2560	86,85	35,90
00005061	PREGO DE ACO POLIDO COM CABECA 18 X 27 (2 1/2 X 10)	SINAPI	KG	0,9600	13,80	17,81
00004460	SARRAFO DE MADEIRA NAO APARELHADA 2,5 X 10 CM, MACARANDUBA, ANGELIM OU EQUIVALENTE DA REGIAO	SINAPI	M	2,7974	7,33	20,50
TOTAL MATERIAL:					389,17	
88262	CARPINTEIRO DE FORMAS COM ENCARGOS COMPLEMENTARES	SINAPI	H	6,4000	18,32	251,44
88309	PEDREIRO COM ENCARGOS COMPLEMENTARES	SINAPI	H	1,2800	16,44	90,15
88316	SERVENTE COM ENCARGOS COMPLEMENTARES	SINAPI	H	16,6400	13,91	223,81
89225	BETONEIRA CAPACIDADE NOMINAL DE 600 L, CAPACIDADE DE MISTURA 360 L, MOTOR ELÉTRICO TRIFÁSICO POTÊNCIA DE 4 CV, SEM CARREGADOR - CHP DIURNO. AF_11/2014	SINAPI	CHP	0,3199	3,97	1,23
TOTAL SERVIÇO:					566,62	
Observações: referencia composição 004.005.0024 / SEINF					TOTAL GERAL:	955,79
				BDI	0,2685	256,63
VALOR:					1.212,42	

COMP0081 - DRENO CORRIDO DE AREIA GROSSA (M3)						
MATERIAL	FORTE	UNID	COEFICIENT E	P. UNITÁRIO	TOTAL	
10108	AREIA GROSSA	SEINFRA	M3	1,0000	85,07	39,71
TOTAL MATERIAL:					60,50	
88316	SERVENTE COM ENCARGOS COMPLEMENTARES	SINAPI	H	3,0000	13,91	41,70
TOTAL SERVIÇO:					41,70	
				BDI	0,2685	11,20
Observações: referencia COMPOSIÇÃO 004.004.0011/ SEINF					VALOR:	52,90

ANEXO III
CRONOGRAMA FÍSICO-FINANCEIRO

PREFEITURA MUNICIPAL DE FORTALEZA
SECRETARIA MUNICIPAL DO DESENVOLVIMENTO HABITACIONAL – HABITAFOR
CRONOGRAMA FÍSICO-FINANCEIRO
PROJETO DE REASSENTAMENTO E REQUALIFICAÇÃO DA ÁREA DA LAGOA DO PAPICU

CRONOGRAMA FÍSICO-FINANCEIRO

ITEM	DESCRIÇÃO DOS SERVIÇOS	VALOR (R\$)	(%)	MÊS 1	MÊS 2	MÊS 3	MÊS 4	MÊS 5	MÊS 6	MÊS 7	MÊS 8	MÊS 9	MÊS 10	MÊS 11	MÊS 12	TOTAIS (R\$)
1	INSTALAÇÃO DO CANTEIRO DE OBRA	92.840,16	2,34%	100,00%												92.840,16
				92.840,16												
2	ADMINISTRAÇÃO DA OBRA	369.183,12	100,00%	8,33%	8,33%	8,33%	8,33%	8,33%	8,33%	8,33%	8,33%	8,34%	8,34%	8,34%	8,34%	100,00%
				30.752,95	30.752,95	30.752,95	30.752,95	30.752,95	30.752,95	30.752,95	30.752,95	30.789,87	30.789,87	30.789,87	30.789,87	30.789,87
3	URBANIZAÇÃO DA LAGOA DO PAPICU INCLUINDO INFRAESTRUTURA DA RUA LAURO NOGUEIRA	1.716.983,74	43,33%	10,00%	10,00%	10,00%	20,00%	10,00%	10,00%	10,00%	5,00%	5,00%	5,00%	5,00%		100,00%
				171.698,37	171.698,37	171.698,37	343.396,75	171.698,37	171.698,37	85.849,19	85.849,19	85.849,19	85.849,19			
4	INFRAESTRUTURA EXTERNA - RUA RIBAMAR LOBO	129.104,85	3,26%	10,00%	10,00%	10,00%	10,00%	10,00%	10,00%	10,00%	10,00%	5,00%	5,00%	5,00%	5,00%	100,00%
				12.910,49	12.910,49	12.910,49	12.910,49	12.910,49	12.910,49	12.910,49	12.910,49	6.455,24	6.455,24	6.455,24	6.455,24	129.104,85
5	INFRAESTRUTURAS EXTERNAS - RUAS PEREIRA DE MIRANDA	416.884,38	10,52%	10,00%	10,00%	10,00%	20,00%	20,00%	10,00%	10,00%	10,00%					100,00%
				41.688,44	41.688,44	41.688,44	83.376,88	83.376,88	41.688,44	41.688,44	41.688,44					
6	INFRAESTRUTURAS EXTERNAS - RUAS JOAQUIM LIMA	433.816,00	10,95%	10,00%	10,00%	10,00%	20,00%	20,00%	10,00%	10,00%	10,00%					100,00%
				43.381,60	43.381,60	43.381,60	86.763,20	86.763,20	43.381,60	43.381,60	43.381,60					

CENTRAL DE LICITAÇÕES DA PREFEITURA
DE FORTALEZA



Prefeitura de
Fortaleza

EDITAL Nº 5380
CONCORRÊNCIA PÚBLICA CEL Nº. 003/2020
PROCESSO ADM. Nº. P942188/2019

FL. | 76

7	SERVIÇOS DO REASSENTAMENTO 01	564.944,94	14,26%	10,00%	10,00%	10,00%	20,00%	20,00%	10,00%	10,00%	10,00%	
				56.494,49	56.494,49	56.494,49	112.988,99	112.988,99	56.494,49	56.494,49	56.494,49	
8	REDE DE ABASTECIMENTO DE ÁGUA	18.181,77	0,46%		10,00%	20,00%	20,00%	10,00%	10,00%	10,00%	10,00%	10,00%
				0,00	1.818,18	3.636,35	3.636,35	1.818,18	1.818,18	1.818,18	1.818,18	1.818,18
9	REDE DE ESGOTAMENTO SANITÁRIO	146.542,53	3,70%		10,00%	20,00%	20,00%	10,00%	10,00%	10,00%	10,00%	10,00%
				0,00	14.654,25	29.308,51	29.308,51	14.654,25	14.654,25	14.654,25	14.654,25	14.654,25
10	SERVIÇOS A REPARAR	74.056,39	1,87%		10,00%	20,00%	20,00%	10,00%	10,00%	10,00%	10,00%	10,00%
				0,00	7.405,64	14.811,28	14.811,28	7.405,64	7.405,64	7.405,64	7.405,64	7.405,64
TOTAL		3.962.537,88	190,68%									
PERCENTUAL SIMPLES (%)				16,38%	14,04%	14,04%	19,43%	15,09%	14,04%	14,04%	11,87%	10,67%
PERCENTUAL ACUMULADO (%)				16,38%	30,42%	44,47%	63,89%	78,98%	93,03%	107,07%	118,94%	129,61%
TOTAL SIMPLES (R\$)				449.766,50	380.804,41	404.682,48	717.945,39	522.368,95	380.804,41	380.804,41	294.955,23	146.972,37
TOTAL ACUMULADO (R\$)				449.766,50	830.570,92	1.235.253,40	1.953.198,79	2.475.567,74	2.856.372,15	3.237.176,56	3.532.131,79	3.679.104,16

CENTRAL DE LICITAÇÕES DA PREFEITURA DE FORTALEZA - CLFOR

Rua do Rosário, 77, - Centro - Ed. Comte. Vital Rolim - Sobreloja e Terraço - CEP 60.055-090
Fortaleza-Ce. Fones: (85) 3105-1155 - Fax: (85)-3252-1630

EDITAL Nº 5380
CONCORRÊNCIA PÚBLICA CEL Nº. 003/2020
PROCESSO ADM. Nº. P942188/2019

FL. | 77

ANEXO IV
MEMORIAL DESCRITIVO

OBSERVAÇÃO: O arquivo atinente ao ANEXO IV – MEMORIAL DESCRITIVO, está disponível para download, em formato PDF, no site: <http://compras.fortaleza.ce.gov.br/>, no campo detalhes de licitação referente a este Edital, no link: Anexos, e também na Comissão Especial de Licitação – CEL.

JUSTIFICATIVA: O presente anexo não foi transposto neste Edital devido o seu tamanho/extensão.



ANEXO V
PLANILHA DE COMPOSIÇÃO DAS TAXAS DE BONIFICAÇÃO E DESPESAS INDIRETAS – BDI

ITEM	DISCRIMINAÇÃO	PERC. (%)
Despesas Indiretas		
AC	Administração central	3,80%
S	Seguros	0,16%
R	Riscos e Imprevistos	0,50%
DF	Despesas Financeiras	1,02%
G	Garantias	0,16%
	Total	5,64%
Benefício		
L	LUCRO	6,64%
	Total	6,64%
Impostos		
I		
I.1	PIS	0,65%
I.2	COFINS	3,00%
I.3	ISS	3,00%
I.4	CPRB	4,50%
	Total	11,15%
Fórmula Para Cálculo do B.D.I		
BDI =	$\left[\frac{(1 + AC + S + R + G) \times (1 + DF) \times (1 + L)}{(1 - I)} - 1 \right] \times 100$	
Bonificação e Despesas Indiretas (B.D.I) =		26,85%
AC : Taxa representativa das despesas de rateio da Administração Central;		
S : Taxa representativa de Seguros;		
R : Taxa representativa corresponde aos riscos e imprevistos;		
DF : Taxa representativa das despesas financeiras;		
L : Taxa representativa do lucro/remuneração;		
I : Taxa representativa dos impostos (PIS, Cofins, ISS e CPRB).		
G : Taxa representativa de ônus das garantias exigidas em edital;		
OBS:		
1)BDI RECOMENDADO NO ACÓRDÃO 2622/2013, CONSIDERANDO LEI 13.161_31/08/2015 (CPRB: 0%)		
2)ESSE % SOMENTE SERÁ APLICADO SOBRE PREÇOS UNITÁRIOS COM DESONERAÇÃO		

EDITAL Nº 5380
CONCORRÊNCIA PÚBLICA CEL Nº. 003/2020
PROCESSO ADM. Nº. P942188/2019

FL. | 79

ANEXO VI
PLANILHA DE COMPOSIÇÃO ANALÍTICA DAS TAXAS DE ENCARGOS SOCIAIS

CÓDIGO	DESCRIÇÃO	HORISTA %	MENSALISTA %
GRUPO A			
A1	INSS		
A2	SESI	1,50	1,50
A3	SENAI	1,00	1,00
A4	INCRA	0,20	0,20
A5	SEBRAE	0,60	0,60
A6	SALÁRIO EDUCAÇÃO	2,50	2,50
A7	SEGURO CONTRA ACIDENTES DE TRABALHO	3,00	3,00
A8	FGTS	8,00	8,00
A9	SECONCI	0,00	0,00
BV	TOTAL DOS ENCARGOS SOCIAIS BÁSICOS	16,80	16,80
GRUPO B			
B1	REPOUSO SEMANAL REMUNERADO	17,87	0,00
B2	FERIADOS	3,71	0,00
B3	AUXÍLIO - ENFERMIDADE	0,92	0,70
B4	13º SALÁRIO	10,97	8,33
B5	LICENÇA PATERNIDADE	0,07	0,05
B6	FALTAS JUSTIFICADAS	0,73	0,56
B7	DIAS DE CHUVAS	1,66	0,00
B8	AUXÍLIO ACIDENTE DE TRABALHO	0,11	0,08
B9	FERIAS GOZADAS	11,26	8,55
B10	SALÁRIO MATERNIDADE	0,03	0,02
B	TOTAL DOS ENCARGOS SOCIAIS QUE RECEBEM INCIDÊNCIA DE A	47,33	18,29
GRUPO C			
C1	AVISO PRÉVIO INDENIZADO	7,07	5,37
C2	AVISO PRÉVIO TRABALHADO	0,17	0,13
C3	FERIAS INDENIZADAS	3,17	2,41
C4	DEPÓSITO RESCISÃO SEM JUSTA CAUSA	5,01	3,81
C5	INDENIZAÇÃO ADICIONAL	0,59	0,45
C	TOTAL DOS ENCARGOS SOCIAIS QUE RECEBEM INCIDÊNCIA DE A	16,01	12,17
GRUPO D			
D1	REINCIDÊNCIA DE GRUPO A SOBRE GRUPO B	7,95	3,07
D2	REINCIDÊNCIA DO GRUPO A SOBRE AVISO PRÉVIO TRABALHADO E REINCIDÊNCIA DO FGTS SOBRE AVISO PRÉVIO INDENIZADO	0,59	0,45
D	TOTAL DE REINCIDÊNCIAS DE UM GRUPO SOBRE O OUTRO	8,54	3,52
TOTAL (A+B+C+D)		88,68	50,78

ANEXO VII - PEÇAS GRÁFICAS

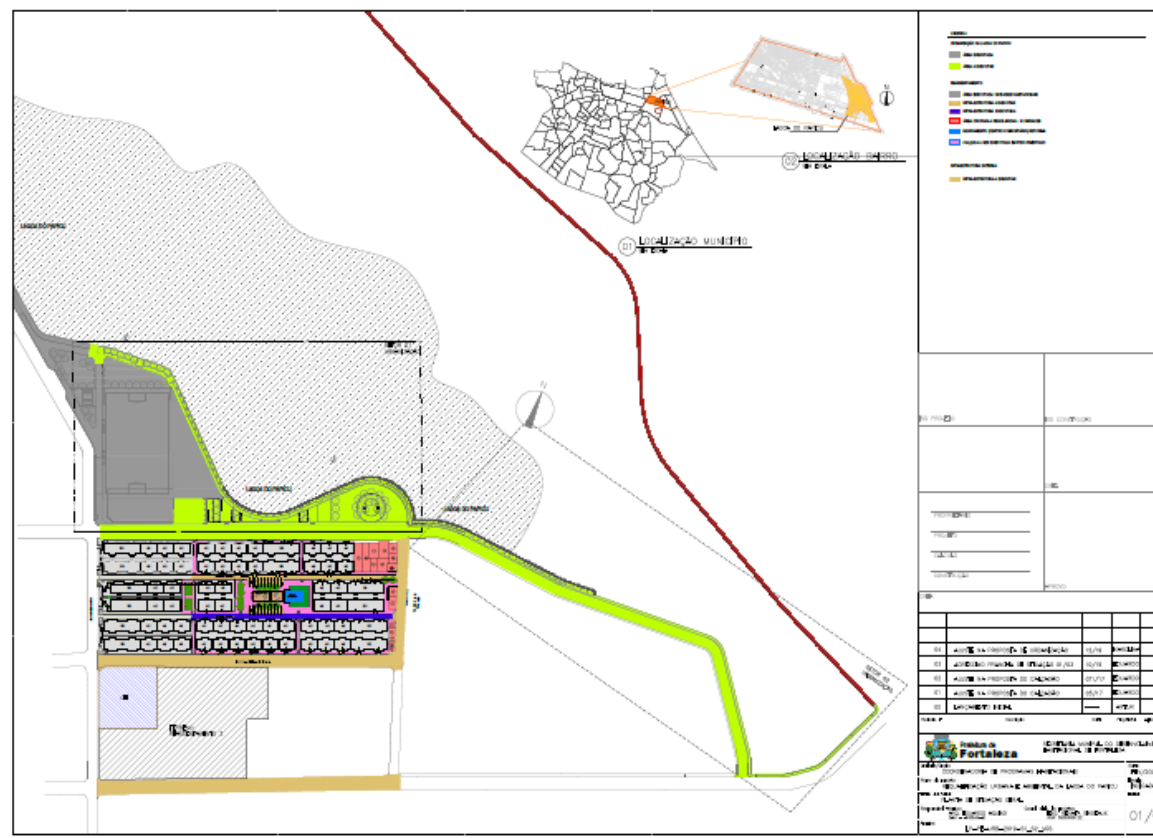

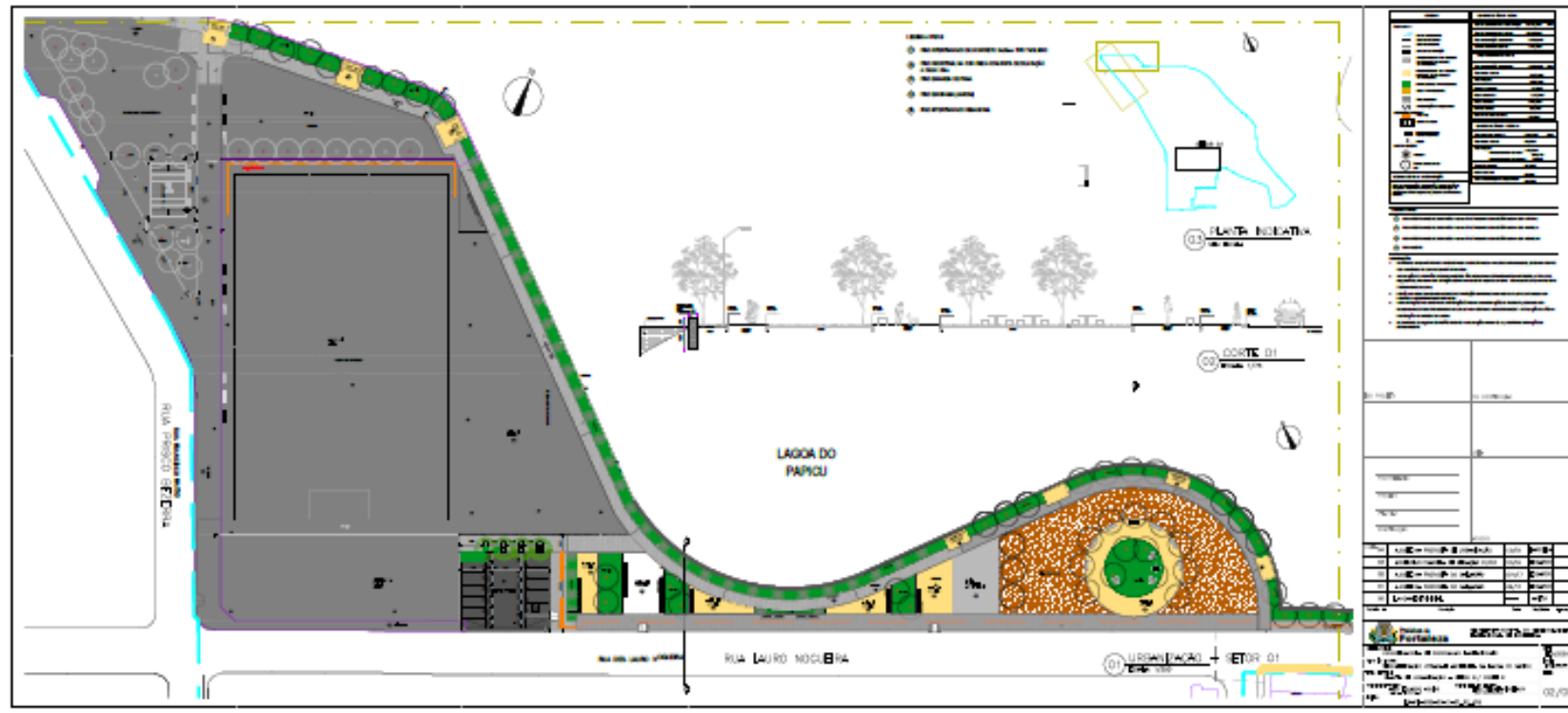

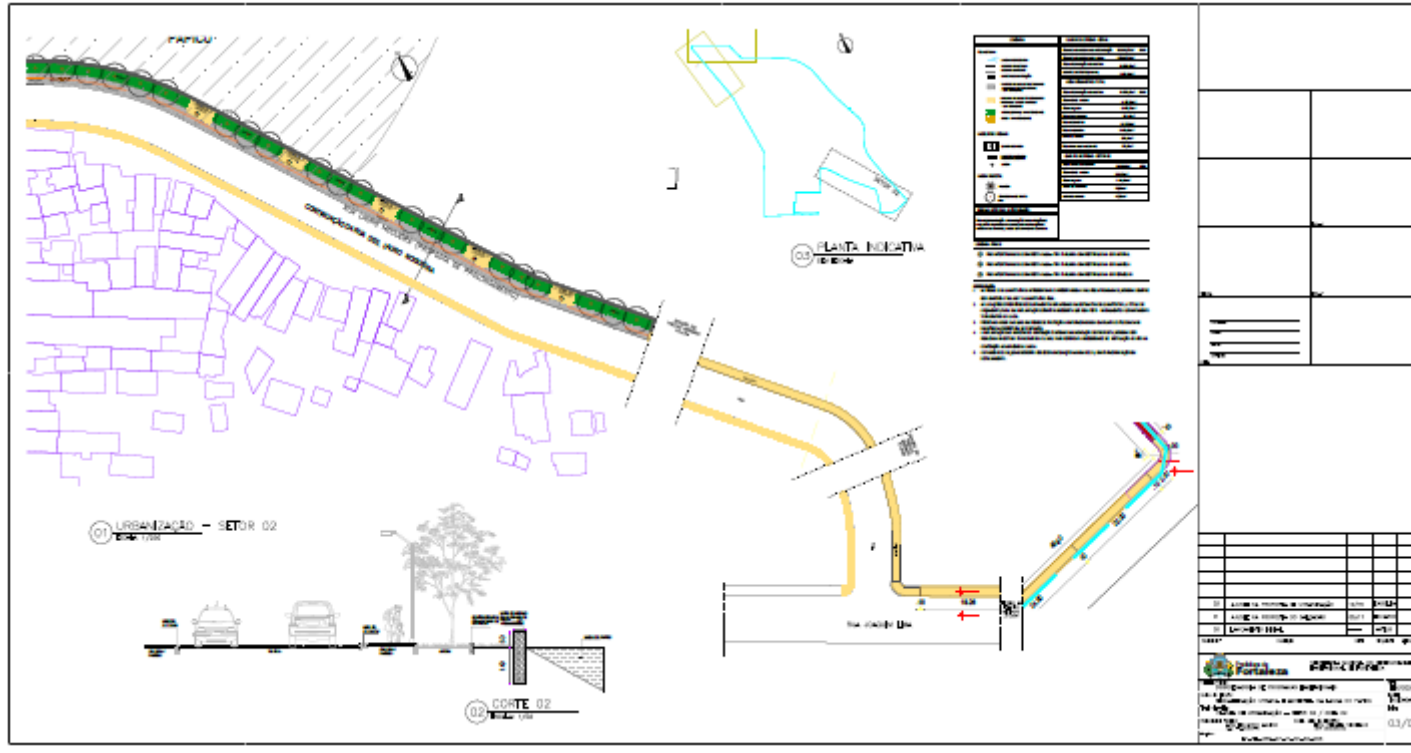

EDITAL Nº 5380
CONCORRÊNCIA PÚBLICA CEL Nº. 003/2020
PROCESSO ADM. Nº. P942188/2019

FL. | 83

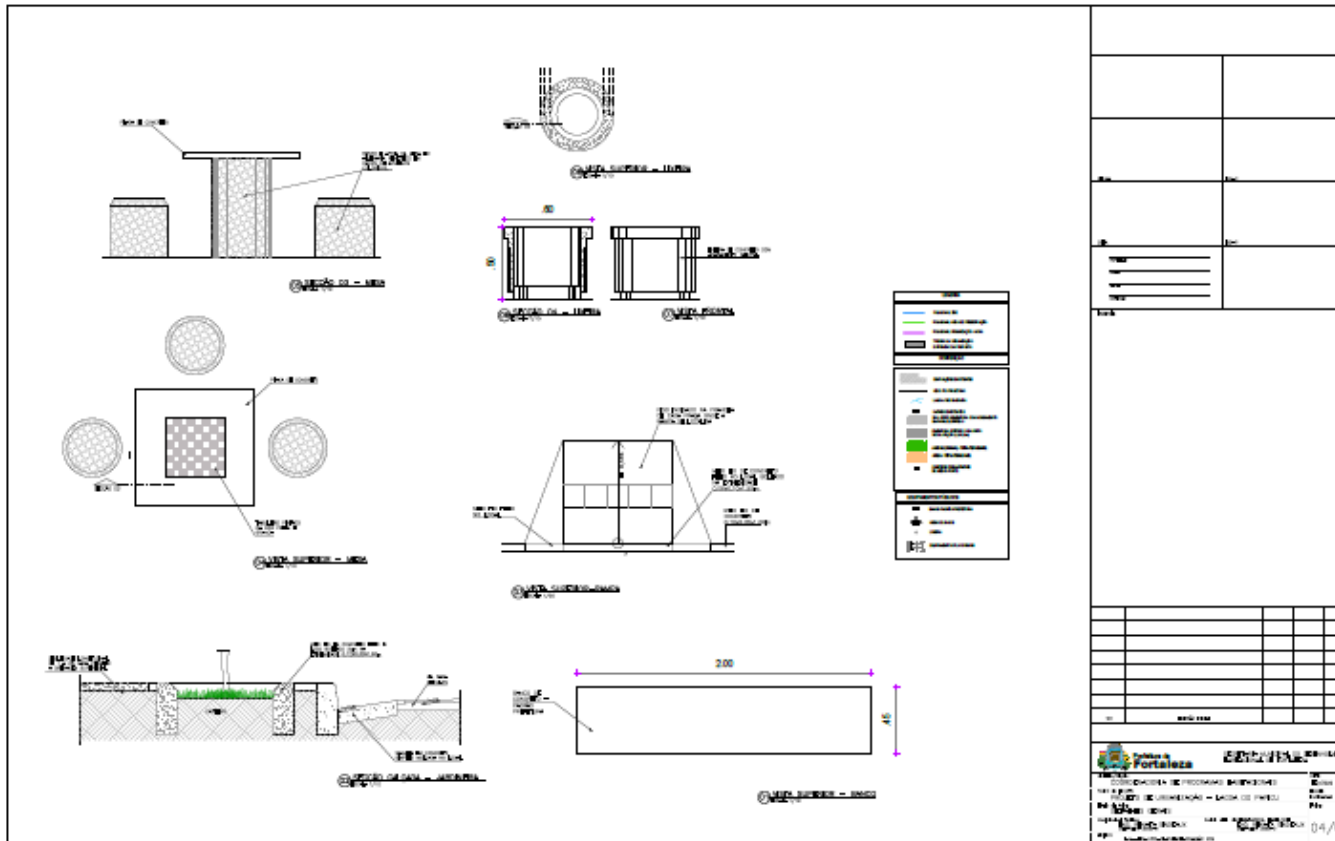

EDITAL Nº 5380
CONCORRÊNCIA PÚBLICA CEL Nº. 003/2020
PROCESSO ADM. Nº. P942188/2019

FL. | 84

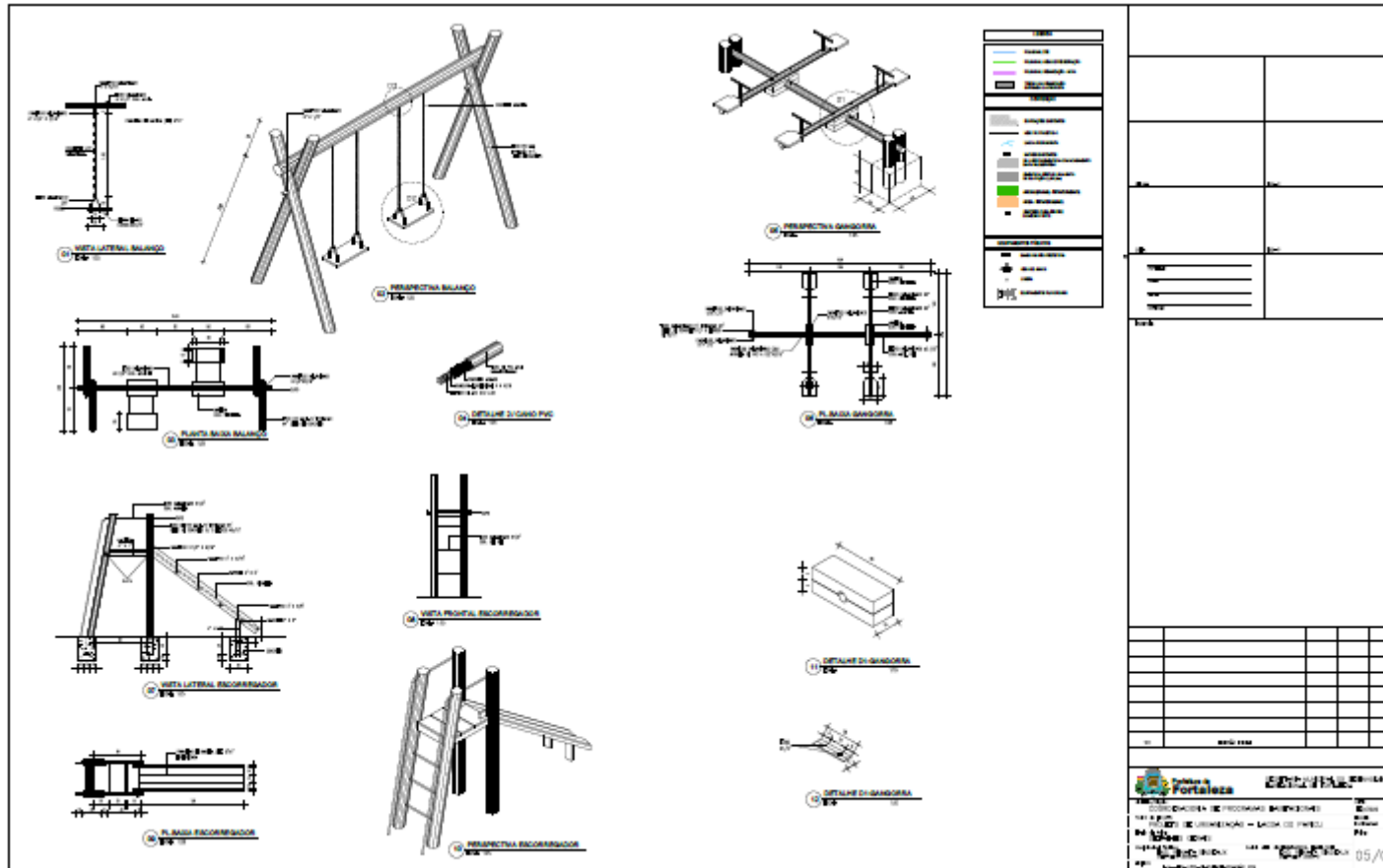

EDITAL Nº 5380
CONCORRÊNCIA PÚBLICA CEL Nº. 003/2020
PROCESSO ADM. Nº. P942188/2019

FL. | 85

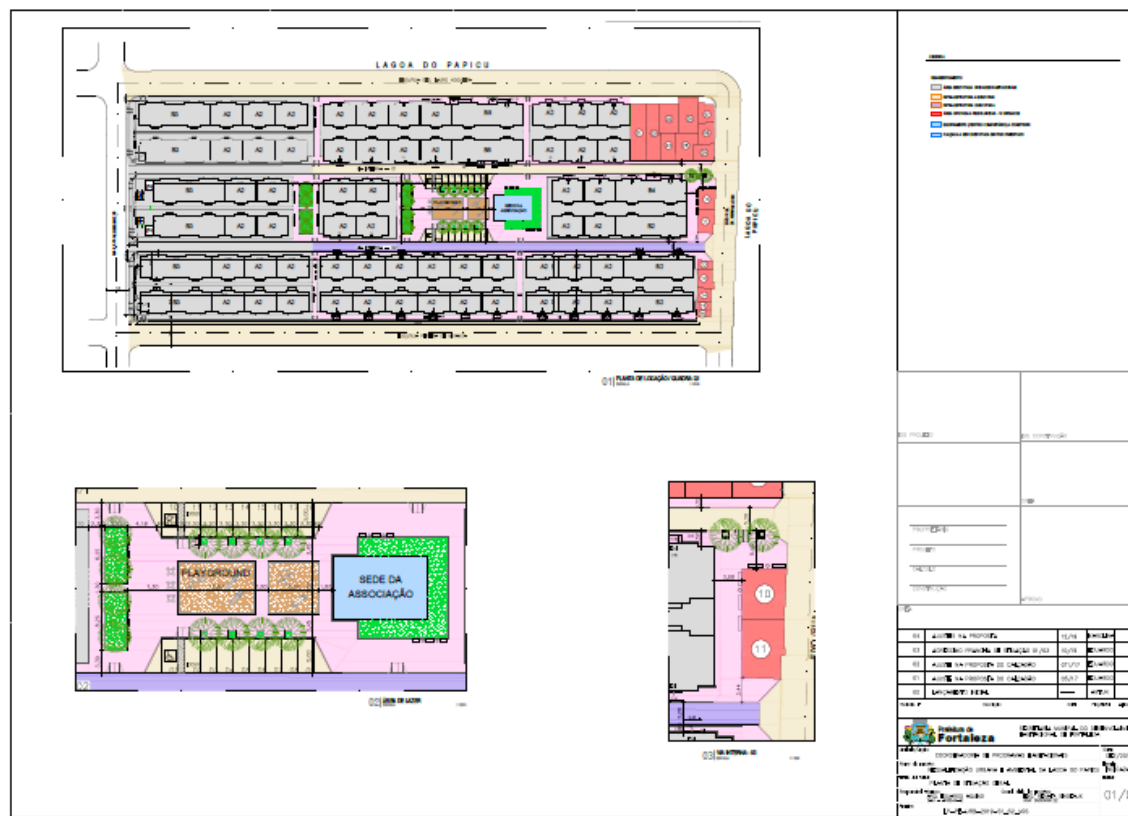

EDITAL Nº 5380
CONCORRÊNCIA PÚBLICA CEL Nº. 003/2020
PROCESSO ADM. Nº. P942188/2019

FL. | 86

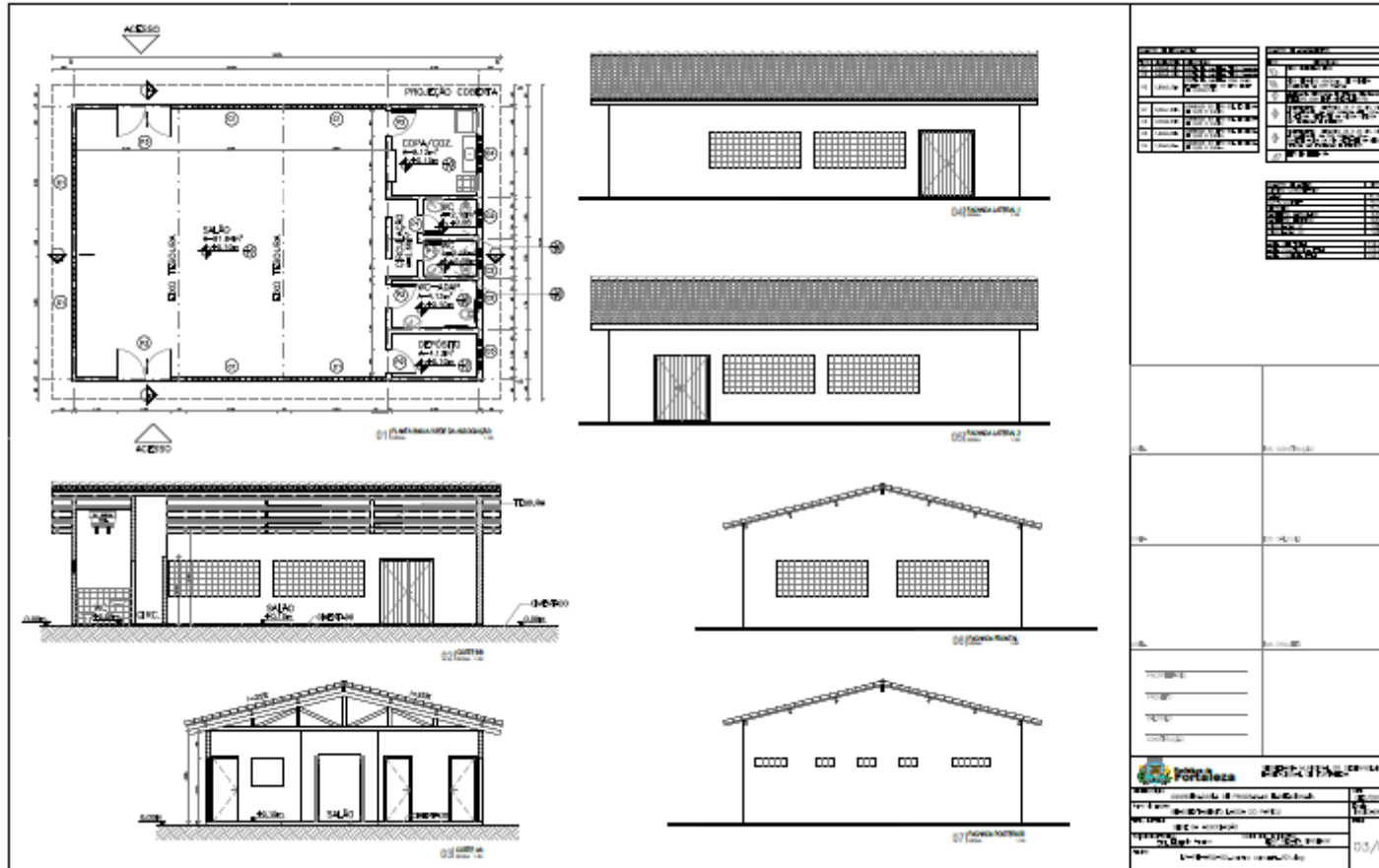

EDITAL Nº 5380
CONCORRÊNCIA PÚBLICA CEL Nº. 003/2020
PROCESSO ADM. Nº. P942188/2019

FL. | 87

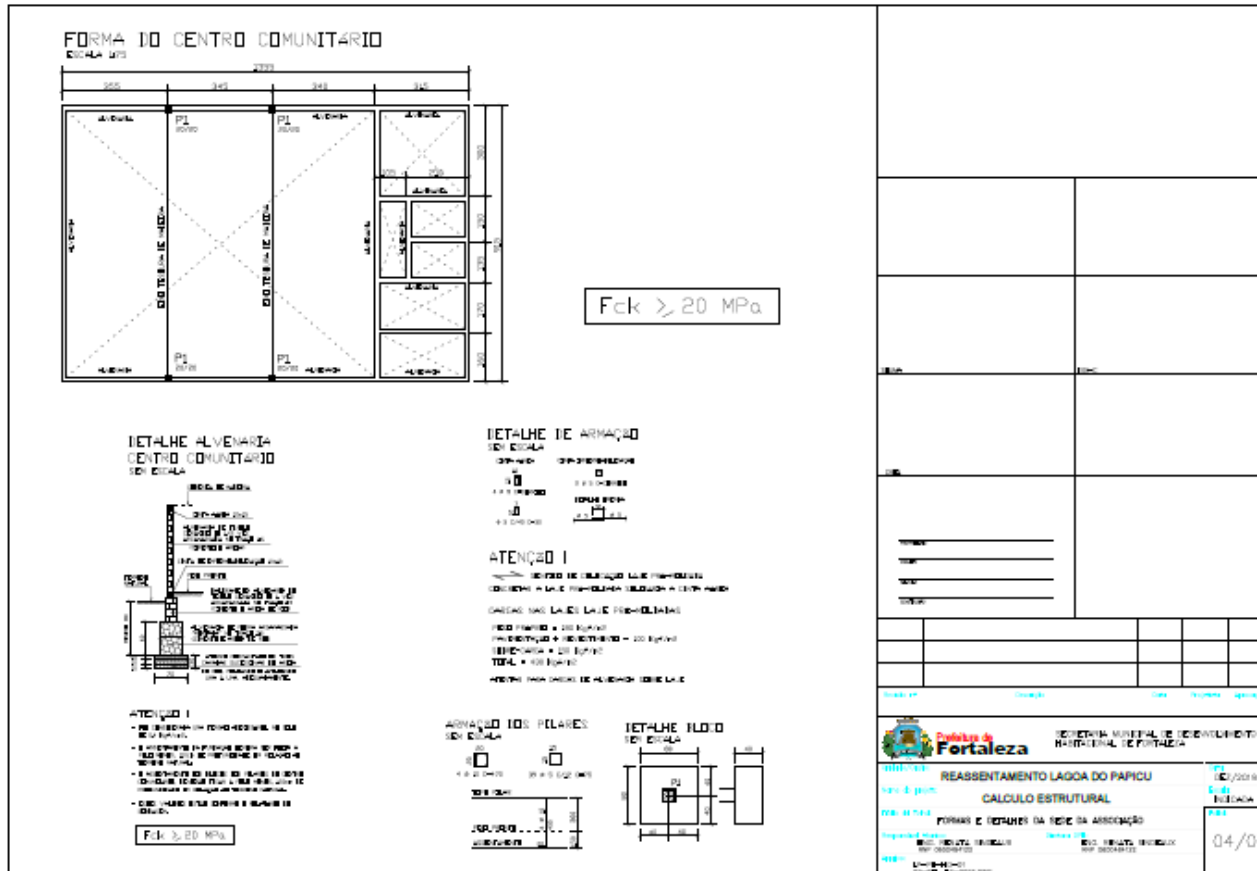

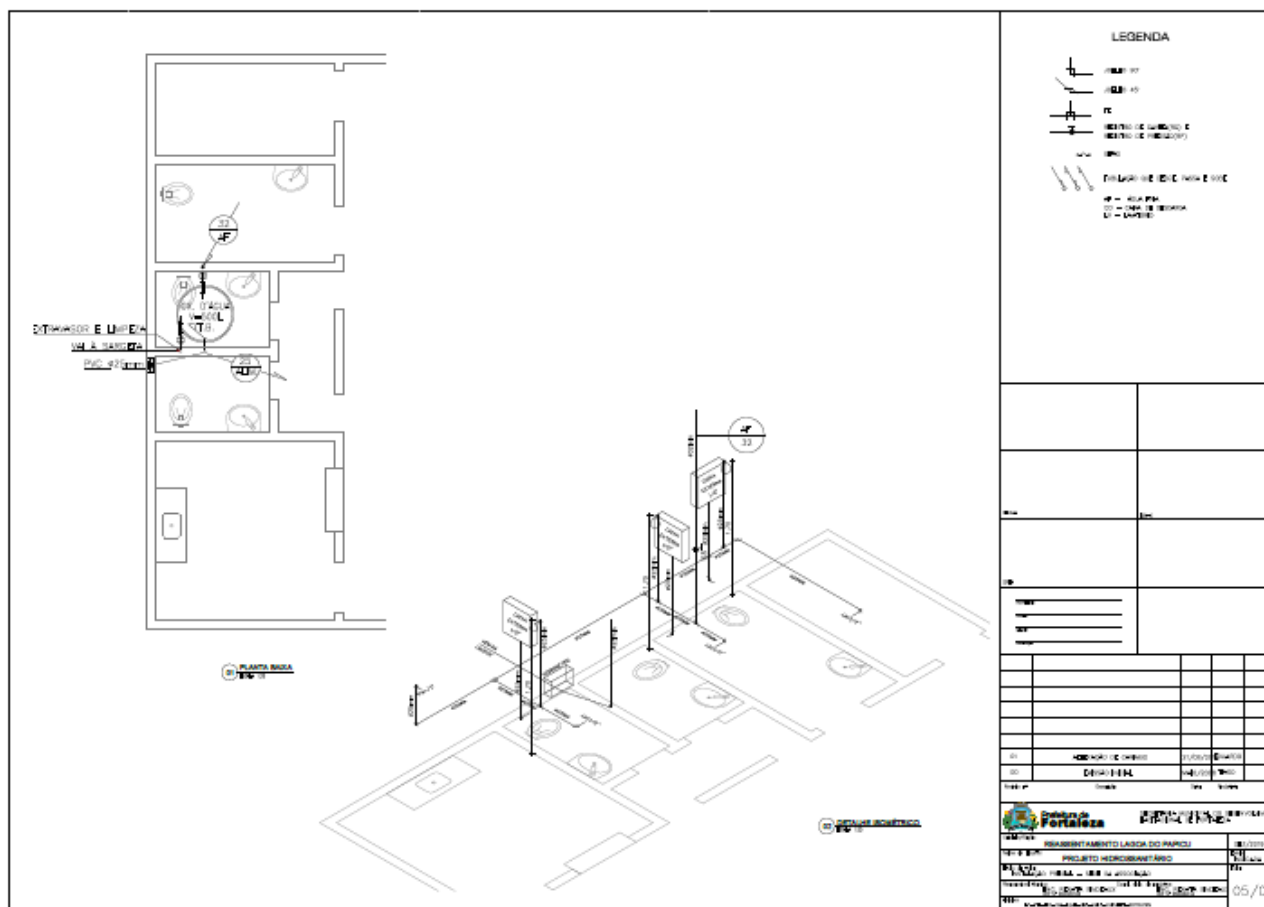

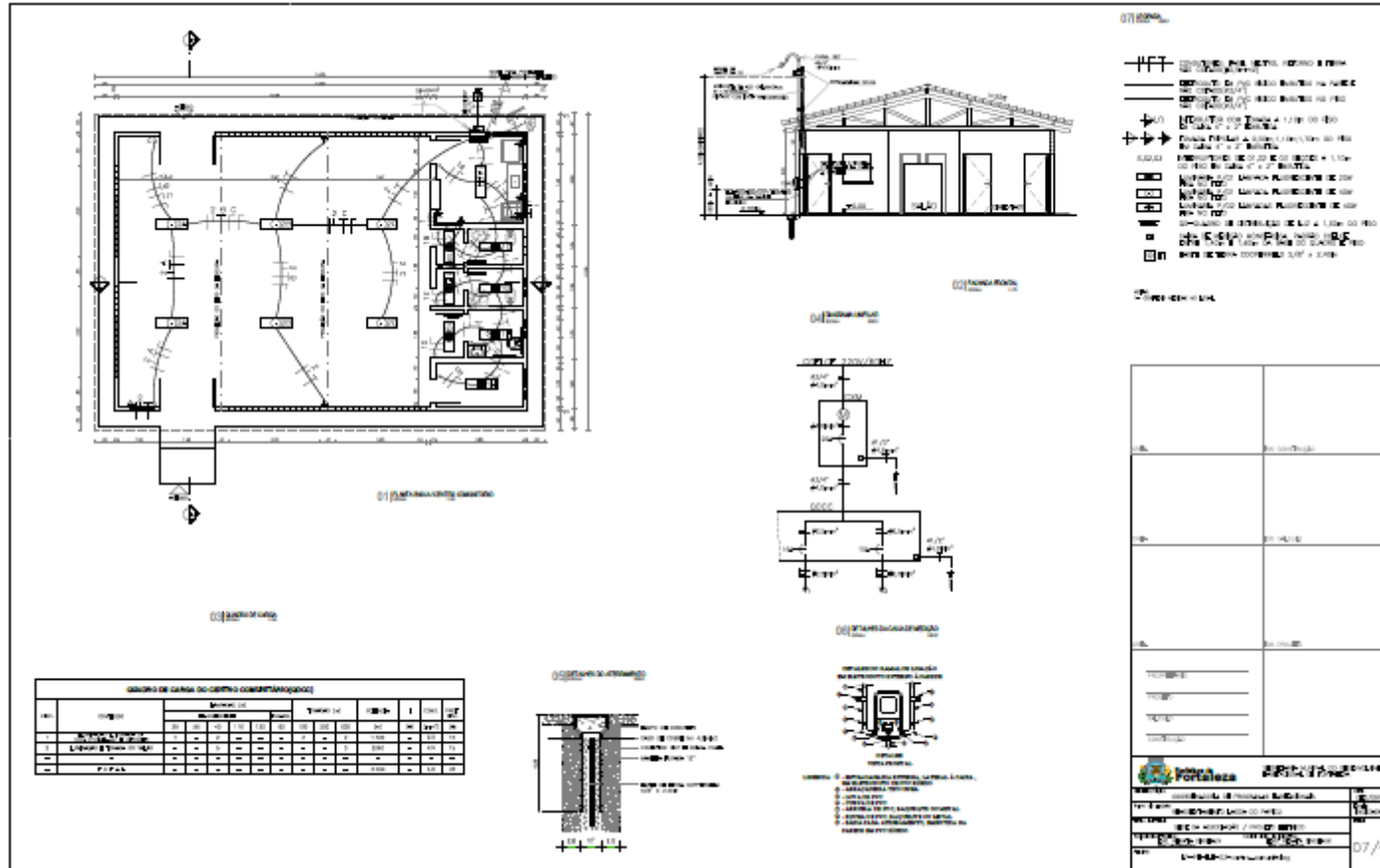

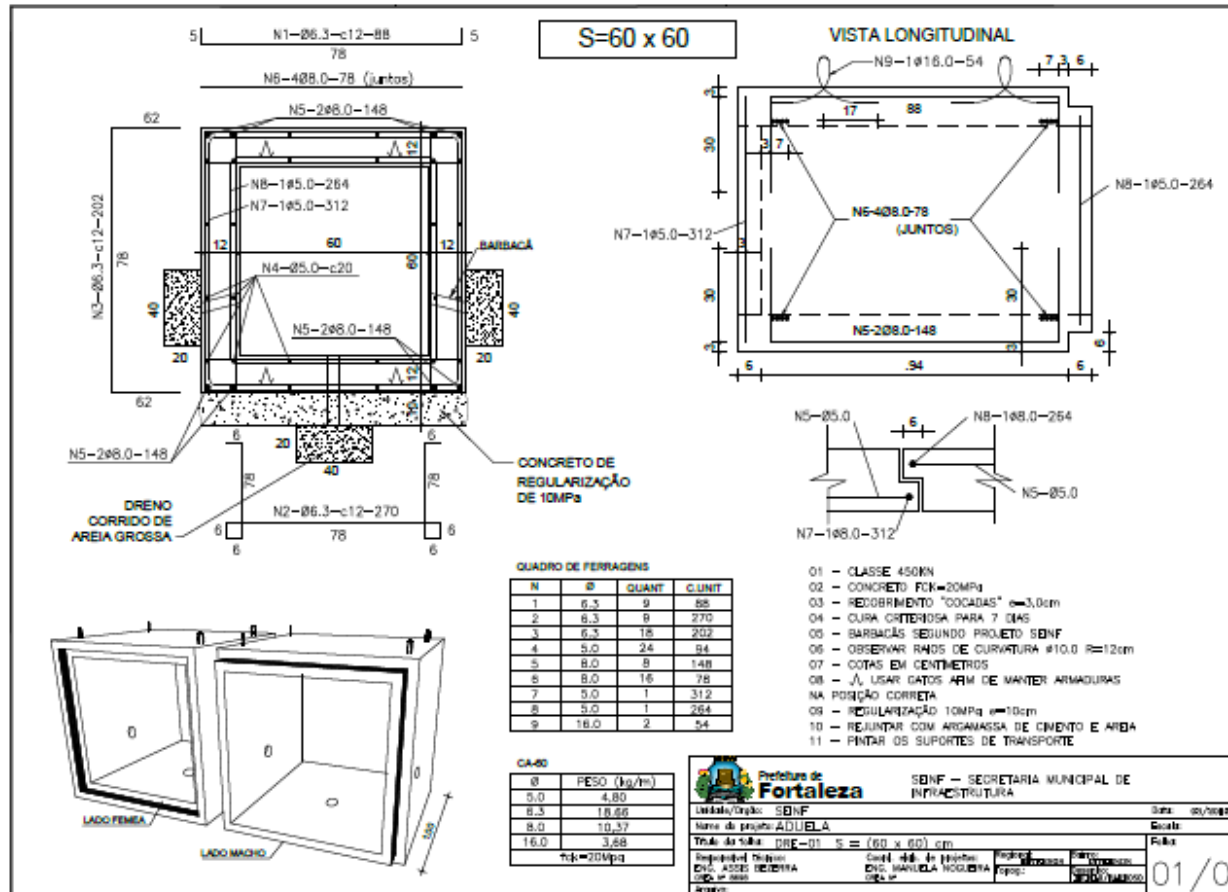

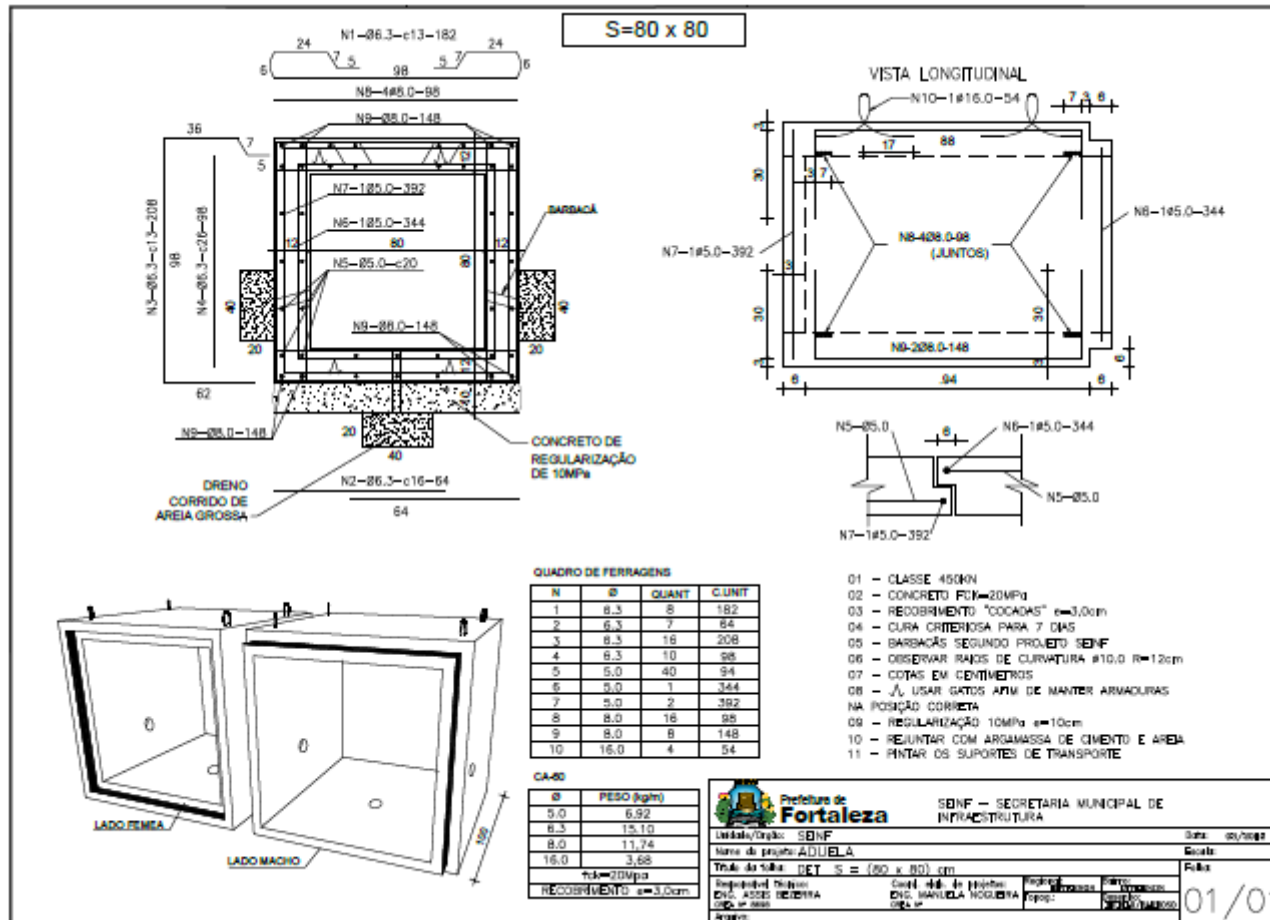

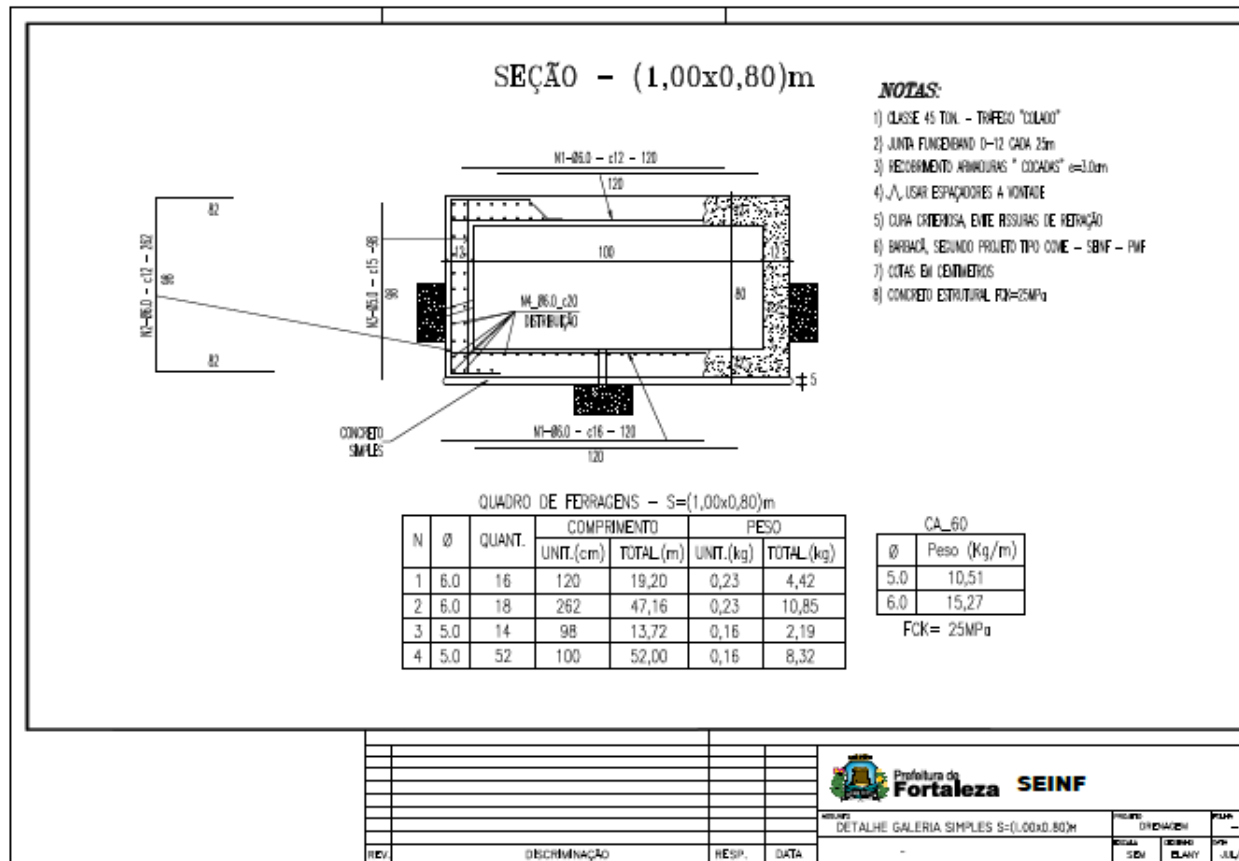

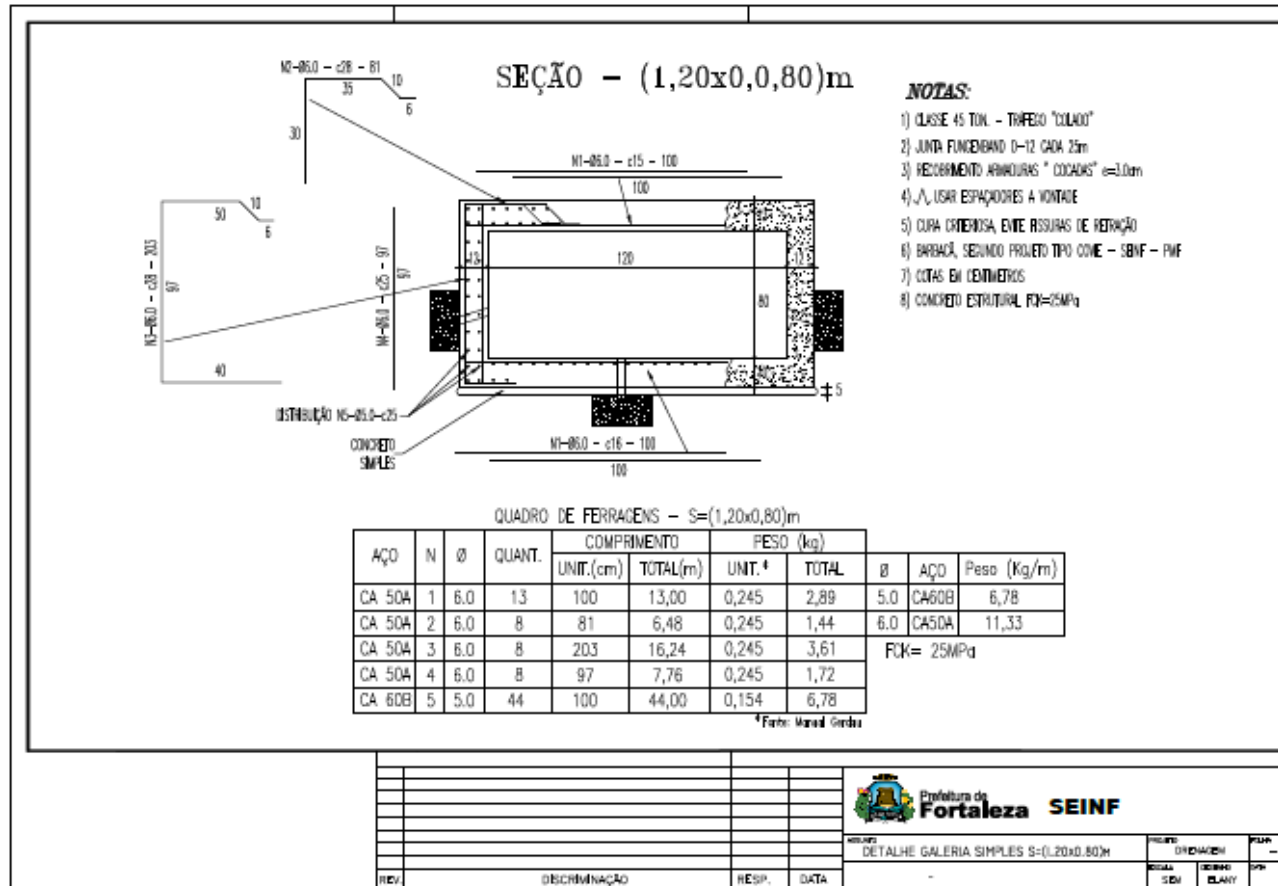

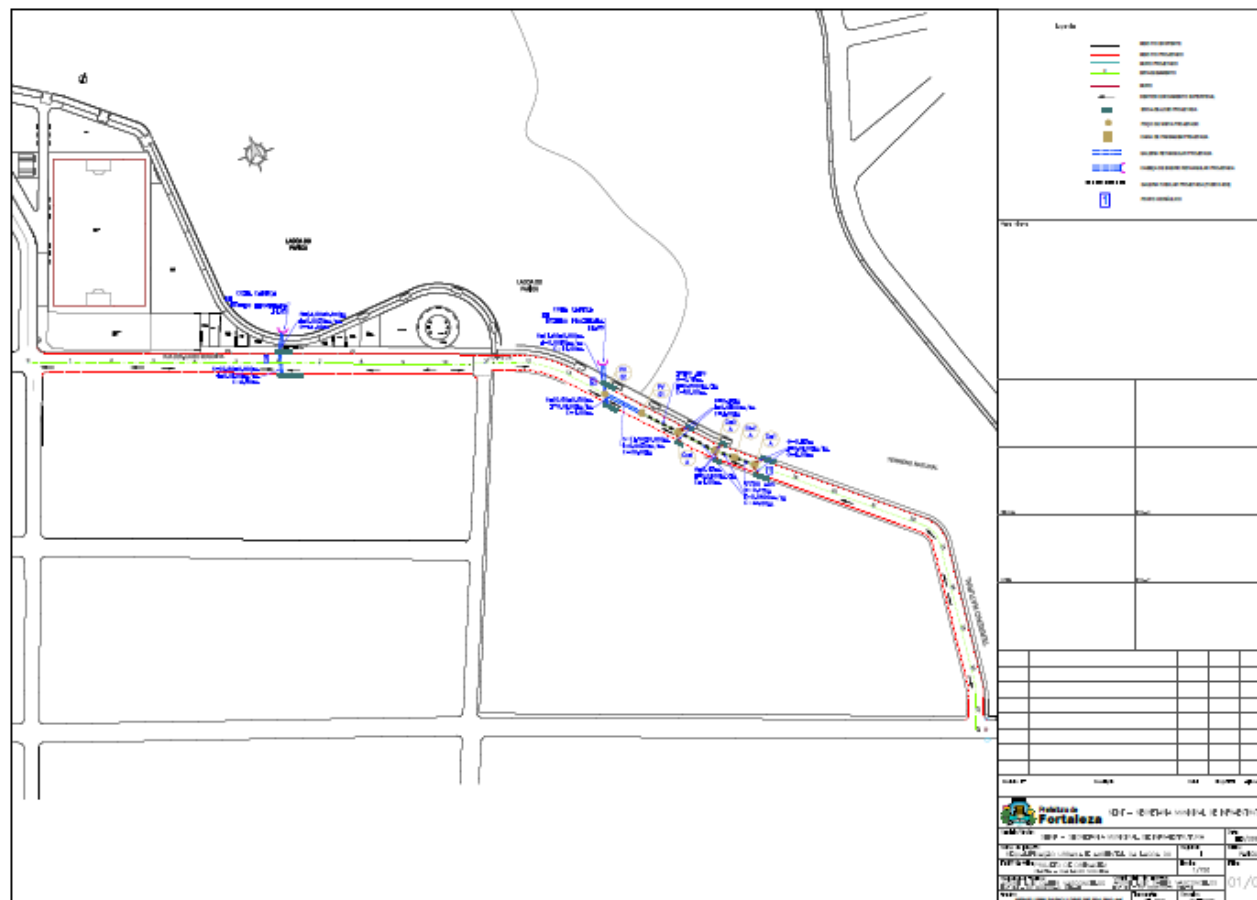

EDITAL Nº 5380
CONCORRÊNCIA PÚBLICA CEL Nº. 003/2020
PROCESSO ADM. Nº. P942188/2019

FL. | 96

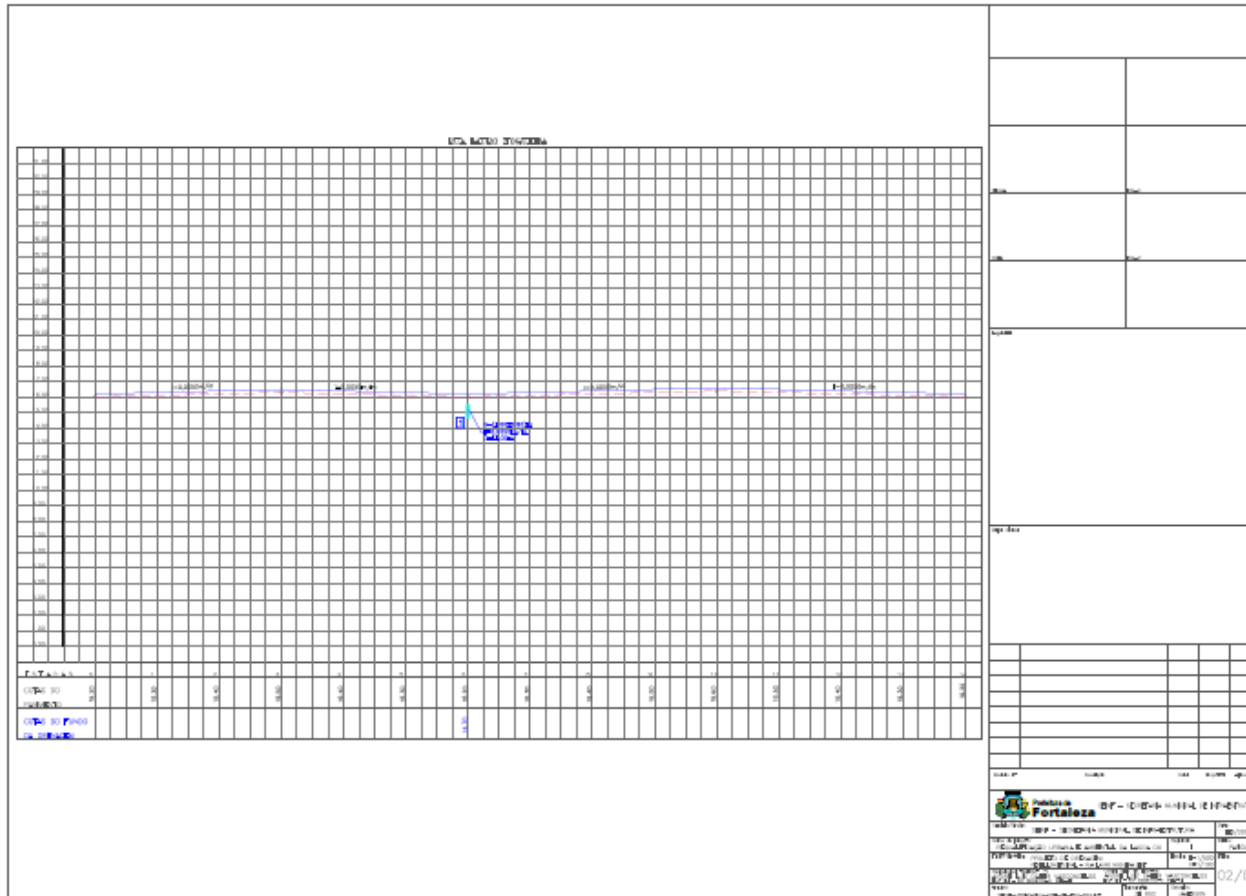

CENTRAL DE LICITAÇÕES DA PREFEITURA
DE FORTALEZA



EDITAL Nº 5380
CONCORRÊNCIA PÚBLICA CEL Nº. 003/2020
PROCESSO ADM. Nº. P942188/2019

FL. | 97

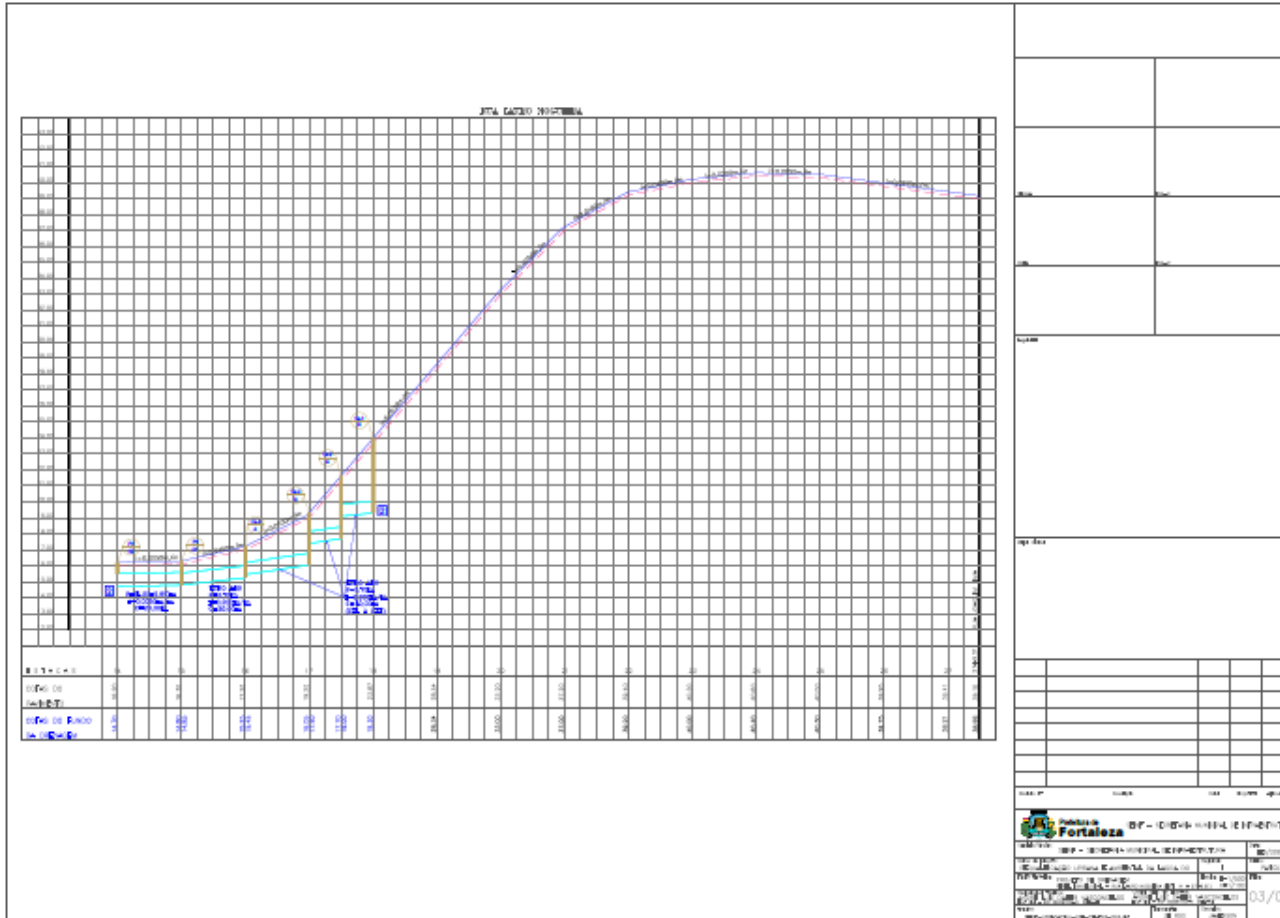

EDITAL Nº 5380
CONCORRÊNCIA PÚBLICA CEL Nº. 003/2020
PROCESSO ADM. Nº. P942188/2019

FL. | 100



EDITAL Nº 5380
CONCORRÊNCIA PÚBLICA CEL Nº. 003/2020
PROCESSO ADM. Nº. P942188/2019

FL. | 101

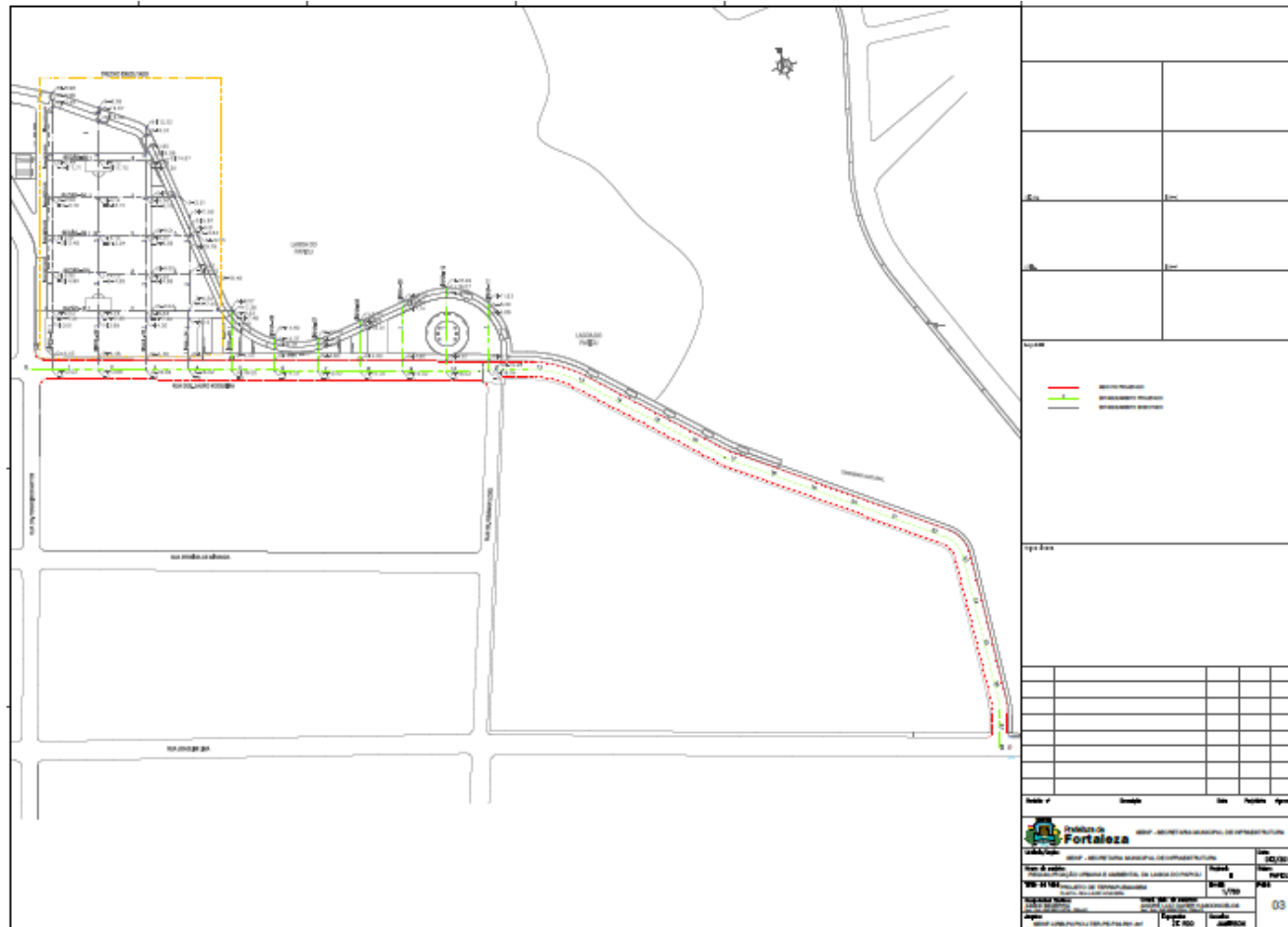

EDITAL Nº 5380
CONCORRÊNCIA PÚBLICA CEL Nº. 003/2020
PROCESSO ADM. Nº. P942188/2019

FL. | 102

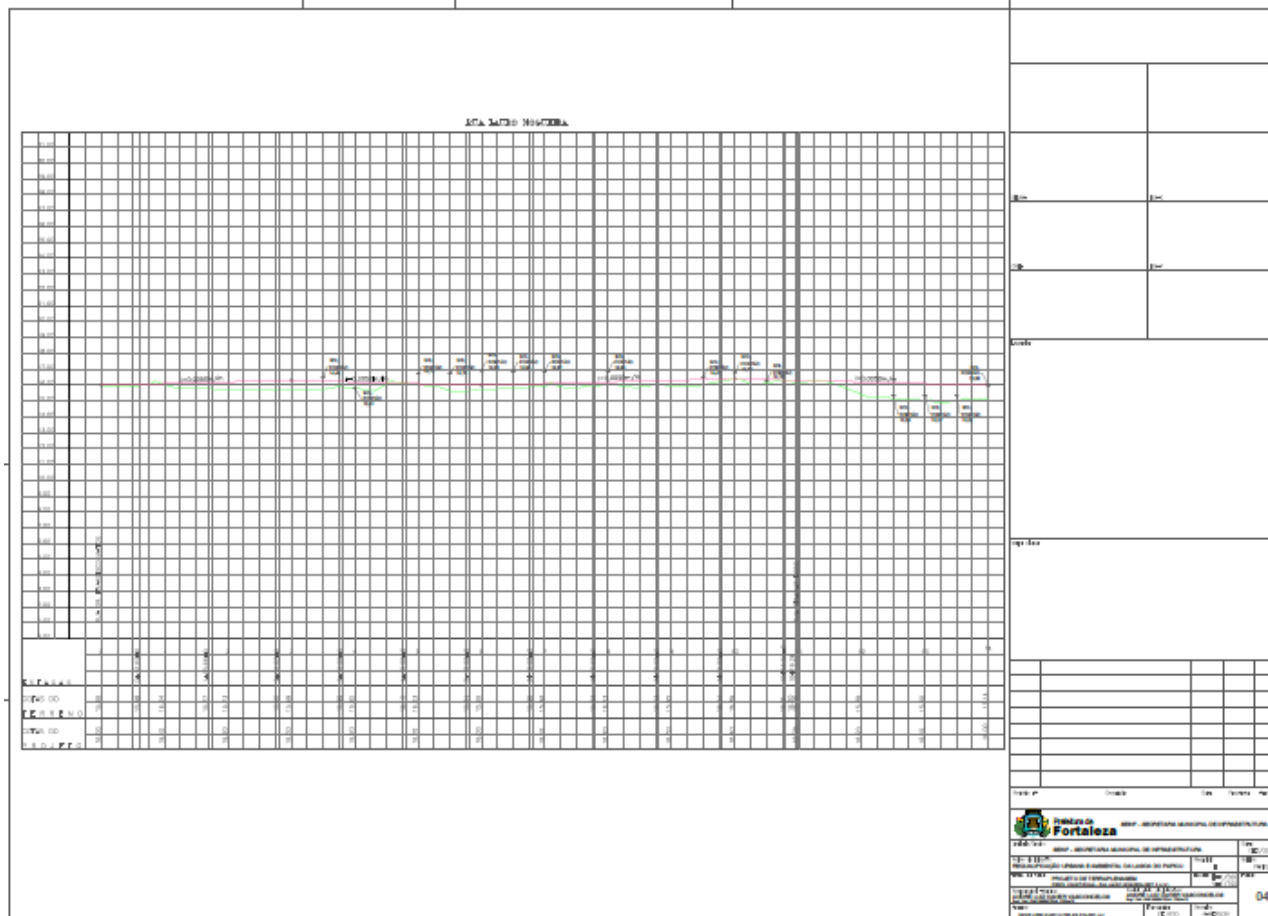

EDITAL Nº 5380
 CONCORRÊNCIA PÚBLICA CEL Nº. 003/2020
 PROCESSO ADM. Nº. P942188/2019

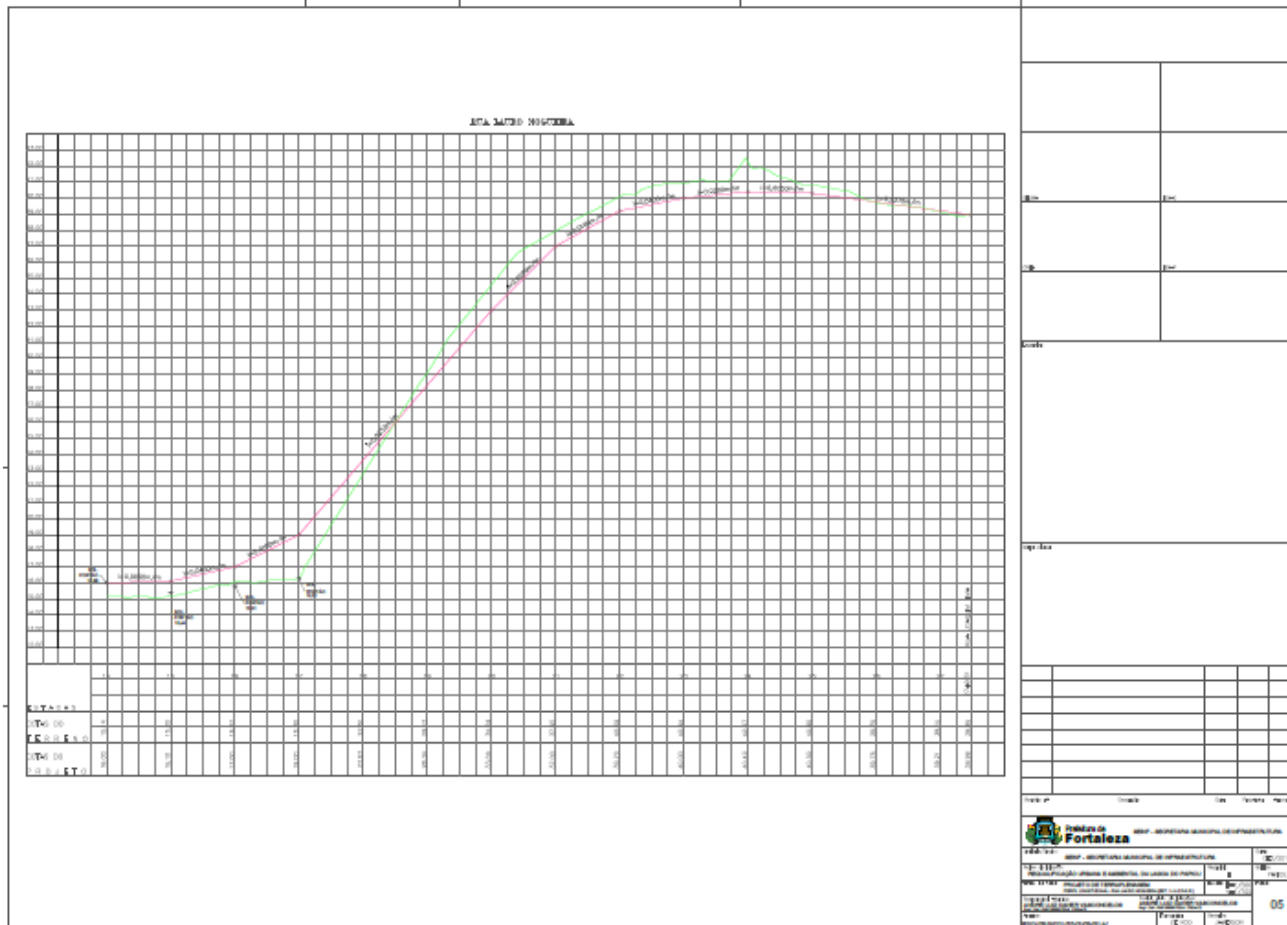

EDITAL Nº 5380
 CONCORRÊNCIA PÚBLICA CEL Nº. 003/2020
 PROCESSO ADM. Nº. P942188/2019

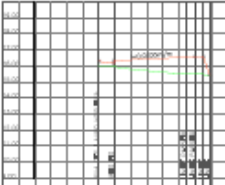
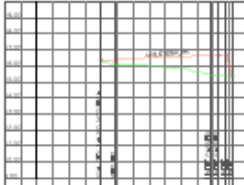
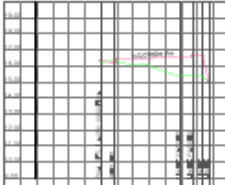
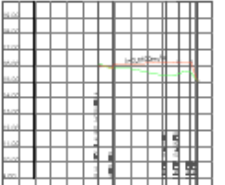
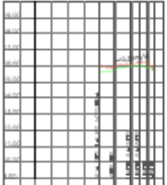
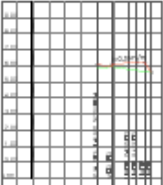
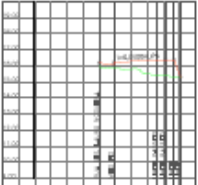
 <p>CEL - 01</p> <p>PREÇOS</p> <p>ITEMS</p> <p>QTD</p> <p>UNID</p> <p>VALOR UNIT</p> <p>VALOR TOTAL</p>	 <p>CEL - 02</p> <p>PREÇOS</p> <p>ITEMS</p> <p>QTD</p> <p>UNID</p> <p>VALOR UNIT</p> <p>VALOR TOTAL</p>	 <p>CEL - 03</p> <p>PREÇOS</p> <p>ITEMS</p> <p>QTD</p> <p>UNID</p> <p>VALOR UNIT</p> <p>VALOR TOTAL</p>	<p>CEL - 04</p> <p>PREÇOS</p> <p>ITEMS</p> <p>QTD</p> <p>UNID</p> <p>VALOR UNIT</p> <p>VALOR TOTAL</p>
 <p>CEL - 05</p> <p>PREÇOS</p> <p>ITEMS</p> <p>QTD</p> <p>UNID</p> <p>VALOR UNIT</p> <p>VALOR TOTAL</p>	 <p>CEL - 06</p> <p>PREÇOS</p> <p>ITEMS</p> <p>QTD</p> <p>UNID</p> <p>VALOR UNIT</p> <p>VALOR TOTAL</p>	 <p>CEL - 07</p> <p>PREÇOS</p> <p>ITEMS</p> <p>QTD</p> <p>UNID</p> <p>VALOR UNIT</p> <p>VALOR TOTAL</p>	 <p>CEL - 08</p> <p>PREÇOS</p> <p>ITEMS</p> <p>QTD</p> <p>UNID</p> <p>VALOR UNIT</p> <p>VALOR TOTAL</p>
<p>CEL - 09</p> <p>PREÇOS</p> <p>ITEMS</p> <p>QTD</p> <p>UNID</p> <p>VALOR UNIT</p> <p>VALOR TOTAL</p>			
<p>CEL - 10</p> <p>PREÇOS</p> <p>ITEMS</p> <p>QTD</p> <p>UNID</p> <p>VALOR UNIT</p> <p>VALOR TOTAL</p>			



EDITAL Nº 5380
CONCORRÊNCIA PÚBLICA CEL Nº. 003/2020
PROCESSO ADM. Nº. P942188/2019

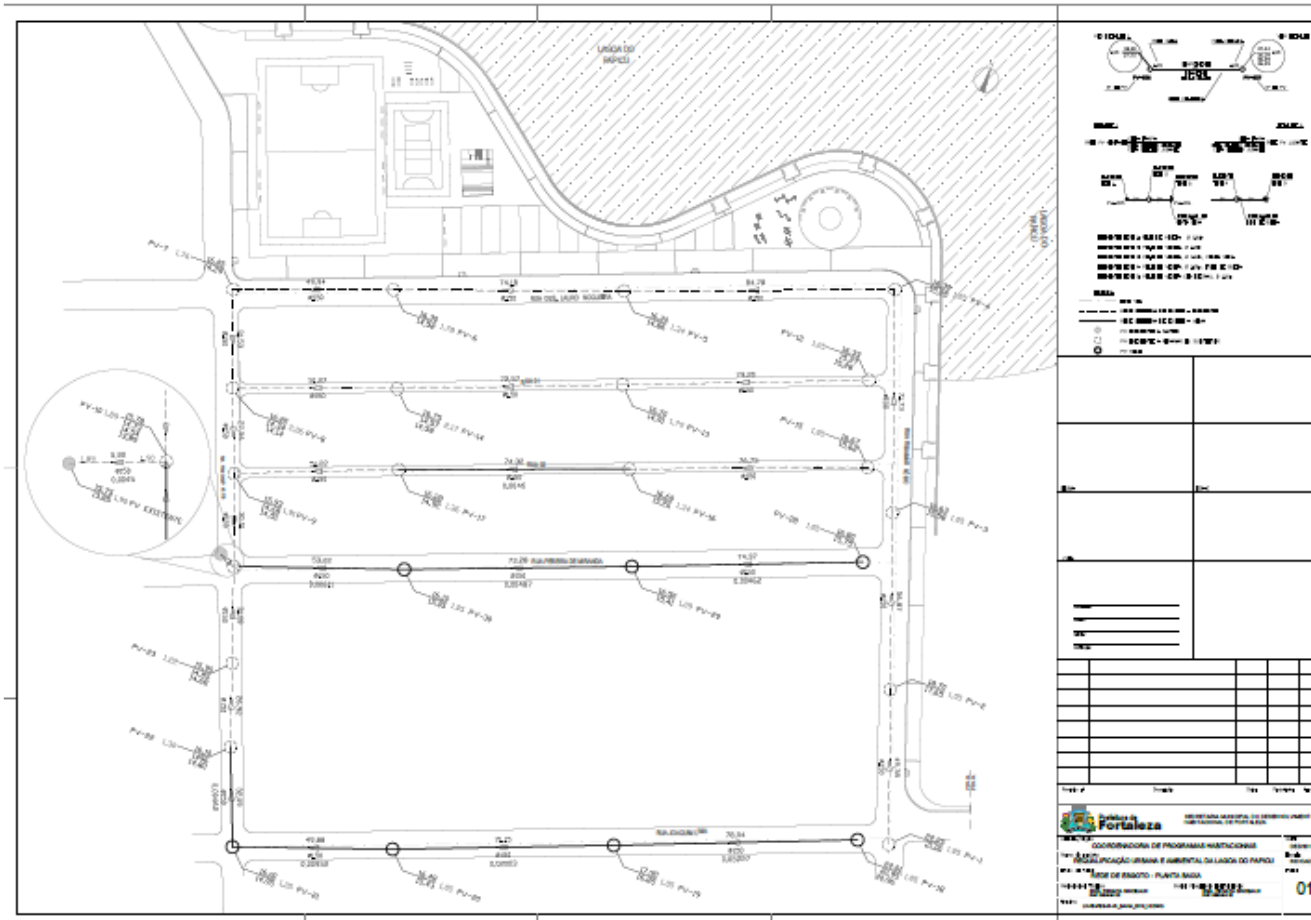

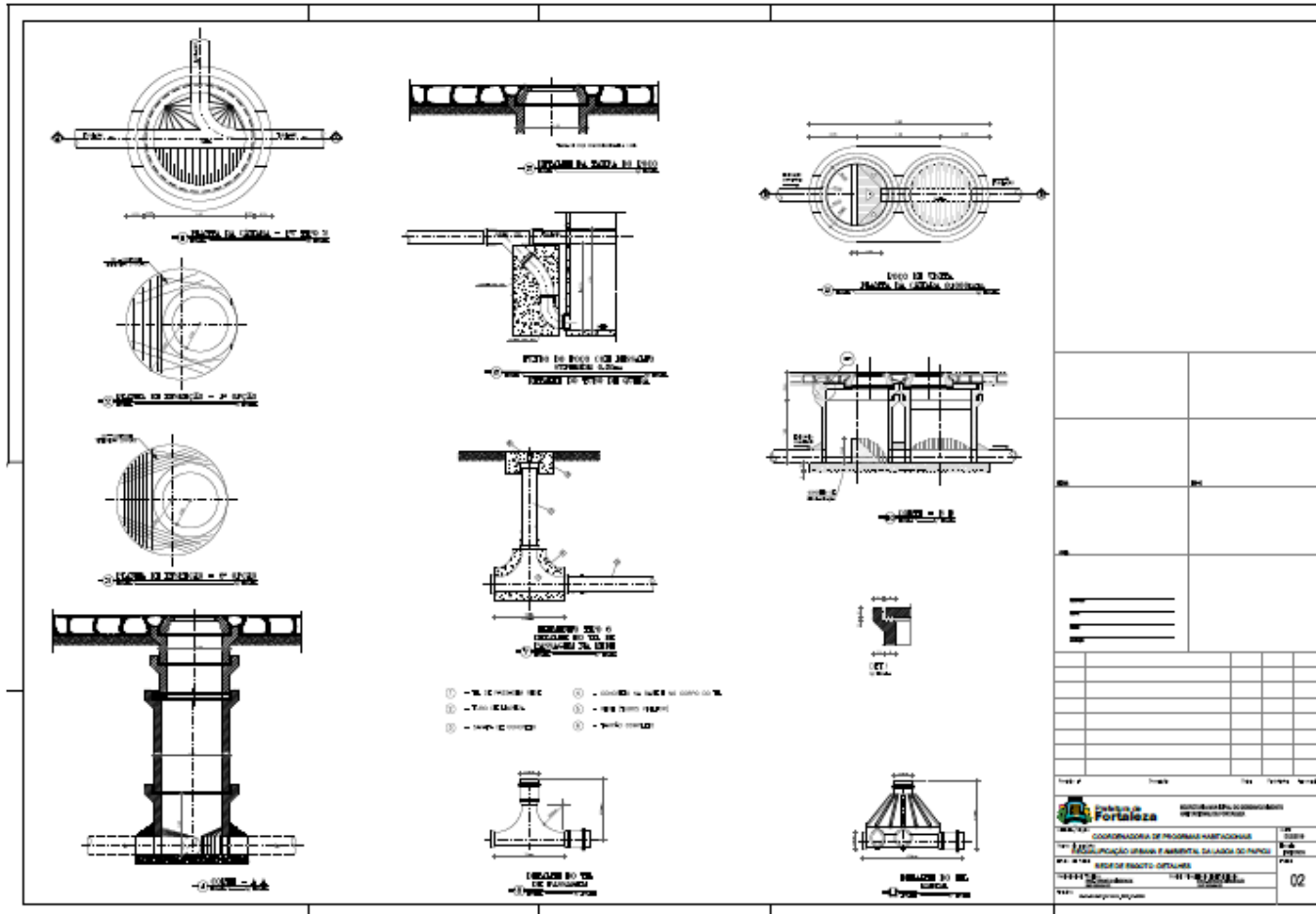

EDITAL Nº 5380
CONCORRÊNCIA PÚBLICA CEL Nº. 003/2020
PROCESSO ADM. Nº. P942188/2019

FL. | 109

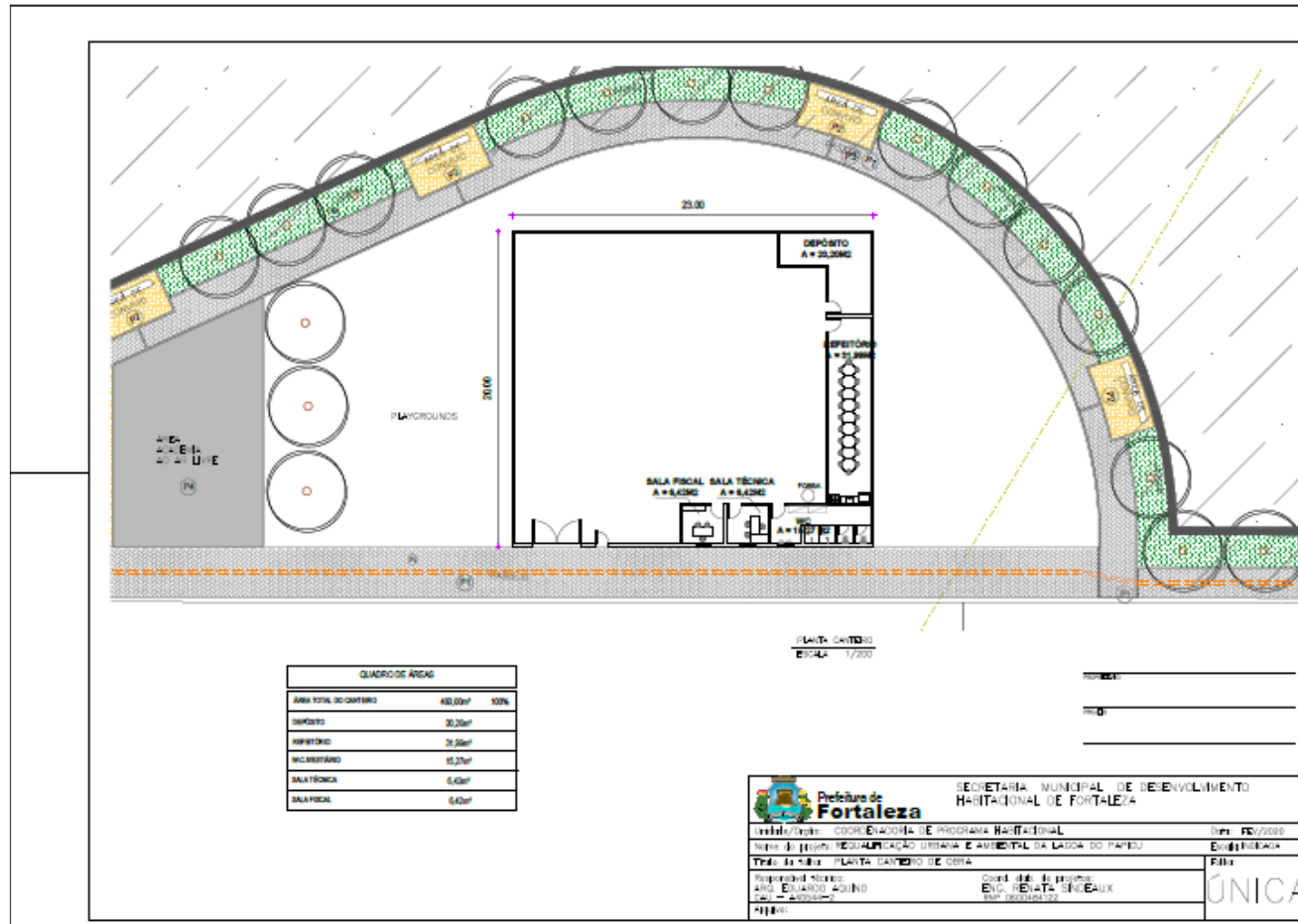

EDITAL Nº 5380
CONCORRÊNCIA PÚBLICA CEL Nº. 003/2020
PROCESSO ADM. Nº. P942188/2019

FL. | 111

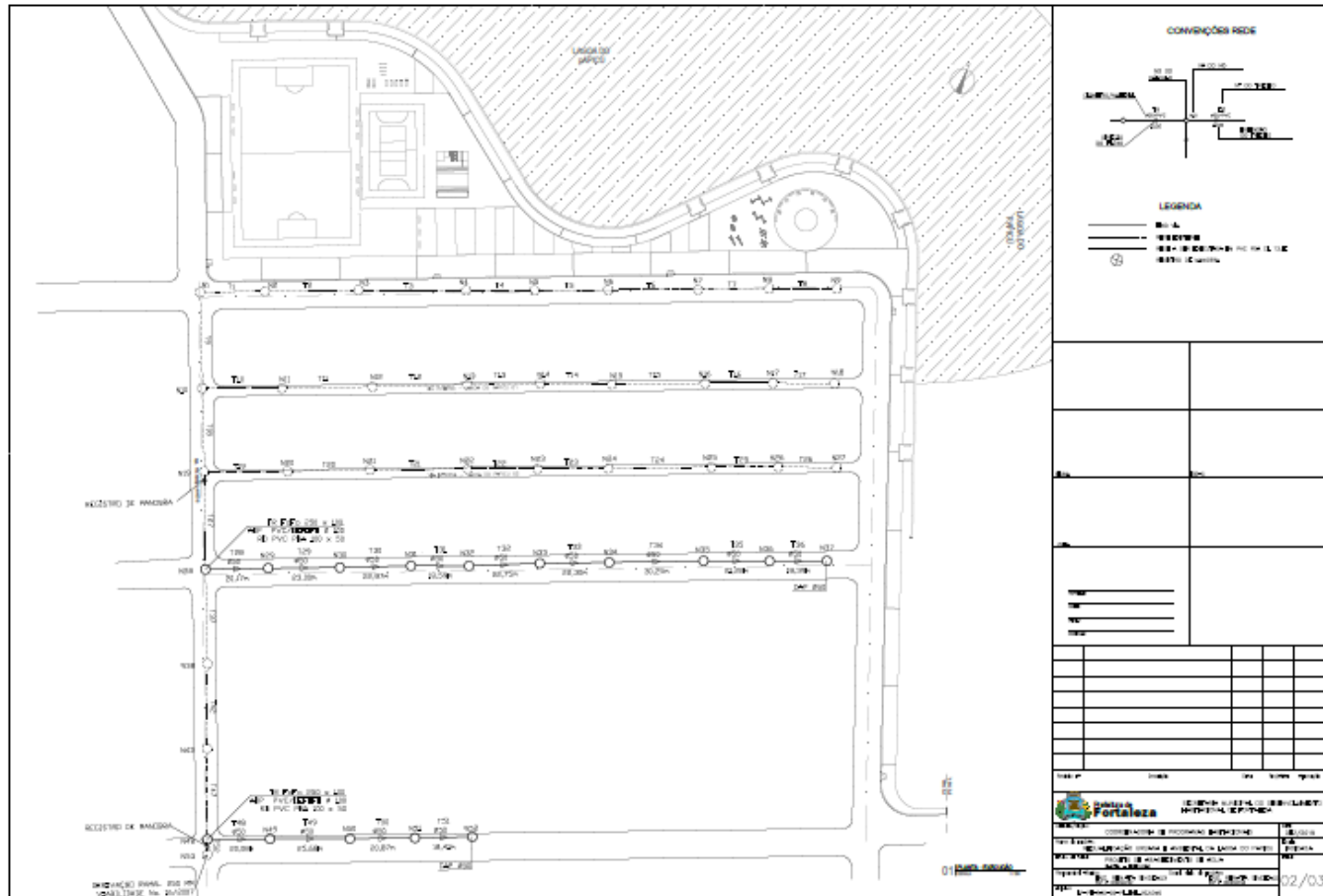

EDITAL Nº 5380
 CONCORRÊNCIA PUBLICA CEL Nº. 003/2020
 PROCESSO ADM. Nº. P942188/2019

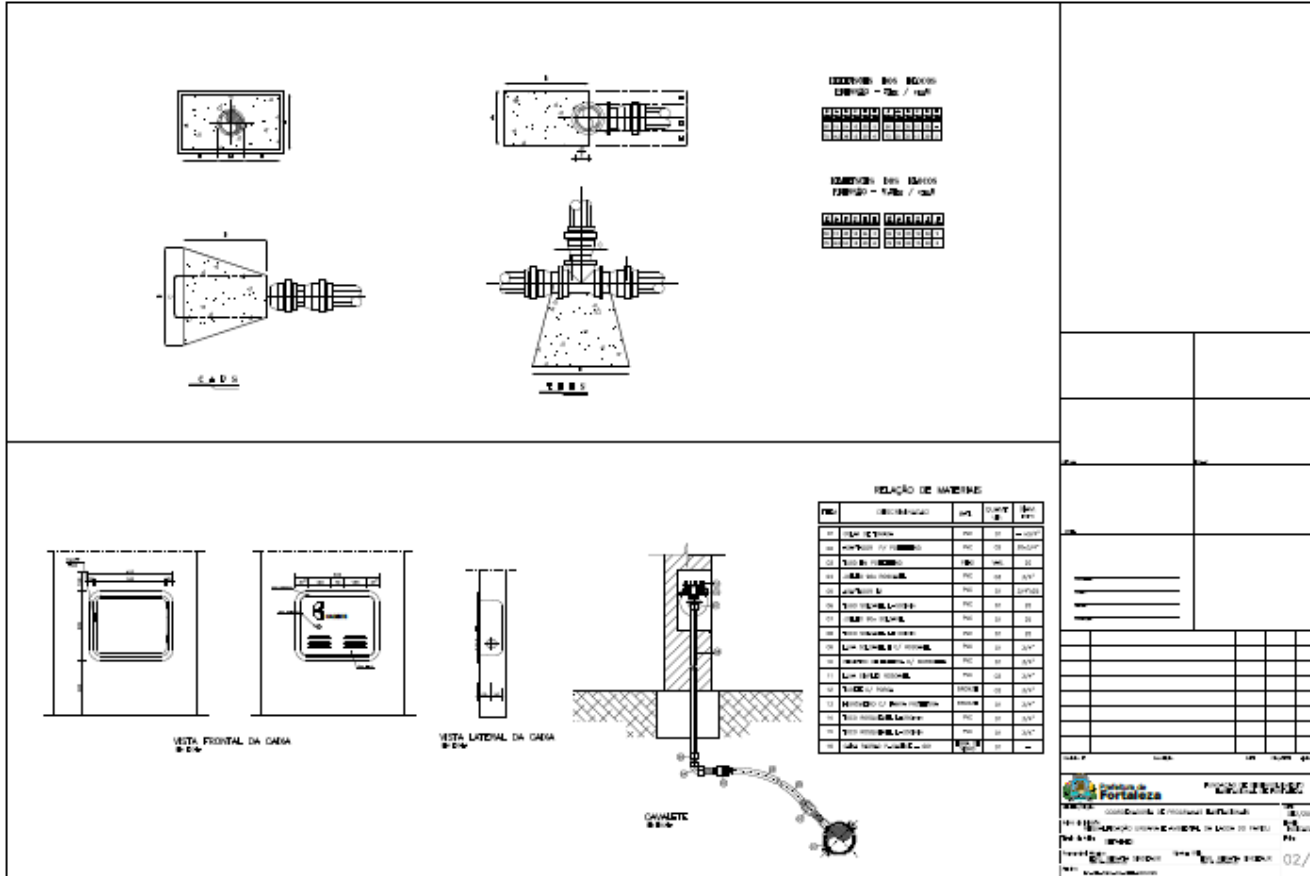

RELAÇÃO DE MATERIAIS

QTD	DESCRIÇÃO	UNID	QUANT	VALOR UNIT	VALOR TOTAL
01	CAIXA	UNID	01	2.000,00	2.000,00
02	CHAVILETE	UNID	01	1.000,00	1.000,00
03
04
05
06
07
08
09
10
11
12
13
14
15
16
17
18
19
20
21
22
23
24
25
26
27
28
29
30
31
32
33
34
35
36
37
38
39
40
41
42
43
44
45
46
47
48
49
50
51
52
53
54
55
56
57
58
59
60
61
62
63
64
65
66
67
68
69
70
71
72
73
74
75
76
77
78
79
80
81
82
83
84
85
86
87
88
89
90
91
92
93
94
95
96
97
98
99
100

CAIXA
 CHAVILETE

RELAÇÃO DE MATERIAIS

02/03



ANEXO VIII
MINUTA DO CONTRATO

CONTRATO Nº _____/2020

TERMO DE CONTRATO DE OBRA DISCRIMINADO NO EDITAL DE CONCORRÊNCIA PÚBLICA Nº _____/2020, QUE FAZEM ENTRE SECRETARIA MUNICIPAL DO DESENVOLVIMENTO HABITACIONAL DE FORTALEZA - HABITAFOR, E A EMPRESA, VENCEDORA DA LICITAÇÃO (PROCESSO Nº P942188/2019).

CONTRATANTE: SECRETARIA MUNICIPAL DO DESENVOLVIMENTO HABITACIONAL DE FORTALEZA - HABITAFOR, inscrita no CNPJ/MF sob o nº 21.708.978/0001-82, representada por seu(ua) Secretário(a),, residente e domiciliado(a) nesta Capital, no uso de suas atribuições.

CONTRATADA: inscrita no CNPJ nº..... com sede na cidade de....., na Rua, representada pelo seu Diretor, nacionalidade....., estado civil....., CPF nº.....

Aos dias do mês dede....., as partes acima mencionadas e qualificadas pactuam o presente contrato, cuja celebração foi autorizada pelo despacho de fls.....do processo administrativo nº/....., doravante denominado processo, e que se regerá pela Lei Federal nº 8.666/93, de 21 de Junho de 1993, com as modificações posteriores - pelo estabelecido no instrumento convocatório e seus anexos, partes integrantes deste Contrato, pelos termos da proposta de preços da Contratada, e atendidas as cláusulas e condições que se enunciam a seguir:

CLÁUSULA PRIMEIRA - DO OBJETO

CONTRATAÇÃO DE EMPRESA PARA EXECUÇÃO DAS OBRAS DE URBANIZAÇÃO E INFRAESTRUTURA CONTEMPLANDO SERVIÇOS DE REDE DE DRENAGEM, TERRAPLANAGEM E PAVIMENTAÇÃO DA ÁREA DA LAGOA DO PAPICU, LOCALIZADA EM ÁREA DE ABRANGÊNCIA DA SECRETARIA REGIONAL II, NO MUNICÍPIO DE FORTALEZA – CE.

CLÁUSULA SEGUNDA - DO REGIME DE EXECUÇÃO



O objeto desse contrato será executado em regime de **empreitada por preço unitário**.

CLÁUSULA TERCEIRA - DO VALOR CONTRATUAL

Dá-se a este contrato o preço global de **R\$** (.....) e os preços unitários constantes da proposta de preços da Contratada.

CLÁUSULA QUARTA - DO RECURSOS FINANCEIROS

As despesas decorrentes desta licitação correrão à conta das dotações seguintes: **Projeto/Atividade 16.482.0018.1016.0001, Elemento de Despesa 44.90.51 e Fontes de Recursos: 5 1.001.0000.00.01/ 5 1.510.0000.00.00/ 0.1.920.0000.00.01** .

CLÁUSULA QUINTA - DO PRAZO DE EXECUÇÃO

O objeto contratual deverá ser executado em conformidade com as especificações estabelecidas neste instrumento, nos prazos especificados na Ordem de Serviço emitida pelo Órgão.

Parágrafo Primeiro. O serviço deverá ser executado em **12 (doze) meses** do recebimento da ordem de serviço.

Parágrafo Segundo. O prazo para início da obra pela Contratada é de até 3 dias úteis contados do recebimento da Ordem de Serviço.

Parágrafo Terceiro. Os prazos de início da etapa de execução, de conclusão e de entrega admitem prorrogação, mantidas as demais cláusulas do Contrato e assegurada a manutenção de seu equilíbrio econômico-financeiro, desde que ocorra os motivos estipulados no § 1º, art. 57, da Lei 8.999/93.

Parágrafo Quarto. O pedido para a prorrogação de prazo deverá ser feito pela CONTRATADA, por escrito, devidamente justificado, e dirigido à CONTRATANTE / Interveniente que, aceitando as razões apresentadas, concederá a prorrogação pretendida. Far-se-á a prorrogação por Termo Aditivo.

Parágrafo Quinto. Os atrasos ocasionados por motivo de força maior ou caso fortuito, desde que justificados até 02 (dois) dias úteis antes do término do prazo de execução, e aceitos pela CONTRATANTE, não serão considerados como inadimplemento contratual.

Parágrafo Sexto. Os prazos de execução das etapas das obras e serviços objeto do Contrato estão delineadas no Cronograma Físico-Financeiro do Contratante / Interveniente, que faz parte integrante deste ajuste, como se nele estivesse transcrito.



Parágrafo Sétimo. Contratante / Interveniente poderá, a seu critério, determinar a execução antecipada de etapas de serviços, obrigando-se a Contratada a realizá-los.

CLÁUSULA SEXTA – DO PRAZO DE VIGÊNCIA

O prazo de vigência do presente contrato é de **18 meses**, contados a partir da data de sua assinatura podendo ser prorrogado por iguais períodos, a critério da Administração, nos limites da lei 8.666/93.

CLÁUSULA SÉTIMA - DA GARANTIA CONTRATUAL

A Contratada prestará garantia de execução em uma das modalidades previstas no parágrafo primeiro do Art. 56, da Lei nº 8.666/93, correspondente a 5% (cinco por cento) do preço global, que lhe será devolvida em uma única parcela, quando do recebimento definitivo do objeto deste Projeto Básico.

Parágrafo Primeiro. A CONTRATADA apresentará, após a assinatura do contrato e antes da emissão da Ordem de Serviço, apólices de seguro dos serviços (Seguros de Riscos de Engenharia e de Responsabilidade Civil Geral), em favor da CONTRATANTE, com valor (importância segurada) e prazo de vigência, não inferiores aos deste Contrato.

Parágrafo segundo. A CONTRATADA fica obrigada a manter a validade de Garantia de Seguro de Riscos de Engenharia e de Responsabilidade Civil Geral até a expedição, pela CONTRATANTE, do Termo de Recebimento Definitivo dos serviços.

Parágrafo terceiro. Acrescido o valor inicial do Contrato e/ou prorrogado o seu prazo, a CONTRATADA apresentará garantia complementar, no mesmo percentual e/ou prazo, no ato da assinatura do correspondente Termo Aditivo.

Parágrafo quarto. A garantia prestada visa afiançar o pleno cumprimento, pela CONTRATADA, das obrigações estipuladas neste Contrato:

- a) Ressarcir a CONTRATANTE de quaisquer prejuízos decorrentes de sua rescisão unilateral e injustificada; e
- b) Cobrir multas que vierem a ser aplicadas em decorrência de rescisão contratual ou aplicadas por descumprimento de quaisquer outras obrigações contratuais ou, ainda, cobrir perdas e danos causados à CONTRATANTE.

Parágrafo quinto. Ocorrendo a rescisão unilateral e injustificada do Contrato, nos termos ajustados no item precedente, a CONTRATANTE reterá a garantia prestada pela CONTRATADA e, após o competente processo administrativo, para apuração dos danos e prejuízos que sofreu, ressarcir-se-á do valor correspondente apurado, inclusive o pertinente a quaisquer multas aplicadas. Caso o valor da garantia prestada seja insuficiente para cobrir os danos, os prejuízos e as multas, a diferença será cobrada judicialmente.



Parágrafo sexto. Ressalvados os casos previstos no subitem precedente deste Contrato, a garantia será liberada até 60 (sessenta) dias após a data da emissão do “Termo de Recebimento Definitivo dos Serviços”, mediante requerimento da CONTRATADA e, desde que, cumpridas todas as obrigações contratuais.

Parágrafo sétimo. A garantia, quando prestada em dinheiro, respeitadas as demais condições contratuais, será liberada e acrescida do valor correspondente à remuneração do Índice Nacional de Preços ao Consumidor Amplo – IPCA, pro rata tempore, conforme dispõe o §4º, do art.56 da Lei Federal nº 8.666/1993.

Parágrafo oitavo. Quando for oferecida pela CONTRATADA garantia sob a forma de seguro, a execução do mesmo estará vinculada aos atos praticados pela CONTRATADA, que lhe derem causa, cabendo à FISCALIZAÇÃO providenciar a notificação extrajudicial da CONTRATADA para cumprimento de suas obrigações, no prazo de 48 (quarenta e oito) horas. No caso do não comparecimento da CONTRATADA para o adimplemento de suas obrigações, a notificação extrajudicial deverá ser enviada à seguradora juntamente com o pedido de pagamento da apólice.

Parágrafo nono. Na garantia deverá estar exposto prazo de validade superior a 90 (noventa) dias do prazo contratual.

Parágrafo décimo. A não prestação de garantia equivale à recusa injustificada para a contratação, caracterizando descumprimento total da obrigação assumida, ficando o licitante sujeito às penalidades legalmente estabelecidas, inclusive multa.

Parágrafo décimo primeiro. Na ocorrência de acréscimo contratual de valor, deverá ser prestada garantia proporcional ao valor acrescido.

CLÁUSULA OITAVA - DA FORMA DE PAGAMENTO

Os pagamentos serão efetuados mediante a entrega dos seguintes documentos, que serão retidos pela Contratante:

1. Nota fiscal /fatura emitida com base nos serviços realizados;
2. Cópia da folha de pagamento referente exclusivamente aos segurados prestadores de mão de obra de que trata a nota fiscal /fatura, ou folha de pagamento normal com indicações desses segurados;
3. Cópia autenticada da guia de recolhimento das contribuições incidentes sobre a remuneração dos segurados, de que trata a letra “b” acima devidamente quitada por instituição bancária;
4. Certidão Conjunta Negativa de Débito, referente à quitação de tributos e contribuições Federais, ou equivalente, expedida pela Procuradoria Geral da Fazenda Nacional e Receita Federal do Brasil, apresentando igualdade de CNPJ;
5. Cópia autenticada do Certificado de Regularidade de Situação - CRS do FGTS da jurisdição da sede ou filial da Contratada, devendo o mesmo ter igualdade de CNPJ com os demais documentos apresentados;



6. Prova de inexistência de débitos inadimplidos perante a Justiça do Trabalho, mediante a apresentação de Certidão Negativa, nos termos do Título VII-A da Consolidação das Leis do Trabalho, aprovada pelo Decreto-Lei nº 5.452, de 1º de maio de 1943.

Parágrafo Primeiro. Toda a documentação exigida deverá ser apresentada em original ou por qualquer processo de reprografia, obrigatoriamente autenticada em cartório. Caso esta documentação tenha sido emitida pela internet, só será aceita após a confirmação de sua autenticidade.

Parágrafo segundo. Os pagamentos serão feitos em parcelas mensais, até o último dia útil do mês subsequente ao da realização dos serviços, com base nos certificados de medições realizados, após as conferências e autorizações, segundo as exigências administrativas em vigor.

Parágrafo terceiro. Somente serão pagos as obras/serviços, efetivamente executadas e materiais, efetivamente aplicados.

Parágrafo quarto. Os valores referentes às obras/serviços que forem rejeitados, relativos a uma medição, serão retidos e só serão pagos após a CONTRATADA refazê-los.

Parágrafo quinto. Os faturamentos da CONTRATADA deverão se referir aos serviços realizados do primeiro ao último dia de cada mês-calendário e deverão ser apresentados após a aprovação da Medição e Emissão da Nota de Empenho da Despesa.

Parágrafo sexto. De conformidade com o que determina a Circular nº 3290, de 05/09/2005, do Banco Central do Brasil, a CONTRATADA deverá informar, no documento hábil de cobrança, o nome completo da pessoa jurídica ou física, o CNPJ ou CPF, nome do Banco, nº da Agência e nº da conta para depósito, pela CONTRATANTE, do crédito a que a CONTRATADA tem direito. Os dados retro mencionados, obrigatoriamente, deverão ser da mesma pessoa física ou jurídica contratada.

Parágrafo sétimo. É vedada a antecipação de pagamento sem a correspondente contraprestação do serviço, contudo, na hipótese de se verificar a necessidade de algum estorno ou ajuste nas medições subsequentes ao efetivo pagamento, o benefício auferido pela Contratada será deduzido dos créditos que a contratada fizer jus.

Parágrafo oitavo. Na eventualidade de antecipação de pagamento, incidirá sobre a parcela líquida uma atualização financeira em favor da Secretaria Municipal do Desenvolvimento Habitacional de Fortaleza – HABITAFOR, mediante adoção da fórmula e índices tratados acima.

Parágrafo nono. Eventuais acertos no boletim de medição a favor da CONTRATANTE, ocorridos após a liquidação do pagamento, serão efetuados nos créditos que a CONTRATADA fizer jus, incidindo sobre a parcela líquida uma atualização financeira em favor da CONTRATANTE, mediante aplicação da fórmula e índices tratados acima.



Parágrafo décimo. A CONTRATANTE fará a retenção, com repasse ao Órgão Arrecadador, de qualquer tributo ou contribuição determinada por legislação específica, sendo que a CONTRATANTE se reserva ao direito de efetuar-la ou não nos casos em que for facultativo.

NOTA: As empresas dispensadas de retenções, deverão entregar a declaração, anexa ao documento de cobrança, a que se refere a IN RFB Nº 1234, de 11 de Janeiro de 2012, em duas vias, assinadas pelo representante legal, além de informar sua condição no documento fiscal, inclusive o enquadramento legal, sob pena de se não o fizerem, se sujeitarão à retenção do imposto de renda e das contribuições sobre o valor total do documento fiscal.

Parágrafo décimo primeiro. O pagamento relativo à última etapa será efetuado após o recebimento definitivo do serviço.

Parágrafo décimo segundo. Considerar-se-á como “data de conclusão das obras/serviços”, para contagem de prazo, a da emissão pela CONTRATANTE do respectivo “Termo de Aceite e Recebimento Definitivo das Obras/Serviços”.

Parágrafo décimo terceiro. A CONTRATANTE poderá sustar o pagamento de qualquer fatura apresentada pela CONTRATADA, no todo ou em parte, nos seguintes casos:

- a) Execução defeituosa dos serviços;
- b) Débitos da CONTRATADA para com a CONTRATANTE, quer proveniente da execução do Contrato decorrente desta licitação, quer de obrigações de outros Contratos;
- c) Não cumprimento de obrigação contratual, hipótese em que o pagamento ficará retido até que a CONTRATADA atenda à cláusula infringida;
- d) Obrigações da CONTRATADA com terceiros que, eventualmente, possam prejudicar a CONTRATANTE; e
- e) Paralisação dos serviços por culpa da CONTRATADA.

Parágrafo décimo quarto. O Contrato se adequará de pronto às condições que vierem a ser baixadas pelo poder Executivo ou Legislativo, no tocante à política econômica brasileira, se delas divergentes.

Parágrafo décimo quinto. A PMF no ato de cada pagamento, fará a retenção do Imposto Sobre Serviços de Qualquer Natureza. ISSQN incidente sobre o valor da Nota Fiscal/Fatura, responsabilizando-se pelo recolhimento dos valores efetivamente retidos.

Parágrafo décimo sexto. Só caberá pagamento por serviços acrescidos ou realizados antecipadamente quando previamente autorizados ou determinados por escrito pelo titular do órgão ou entidade licitadora.

Parágrafo décimo sétimo. O pagamento da Administração local deverá ser feito proporcionalmente à execução financeira dos serviços.

Parágrafo décimo oitavo. Embora haja ocasiões, como no início de obra, em que se justifique que a razão entre o valor da administração local e o valor global executado na citada ocasião ultrapasse o



EDITAL Nº 5380
CONCORRÊNCIA PÚBLICA CEL Nº. 003/2020
PROCESSO ADM. Nº. P942188/2019

FL. | 119

percentual previsto contratualmente para o item, deverá, no menor tempo possível, ser reestabelecida a aderência da razão entre o acumulado de administração local e o acumulado global aos patamares estabelecidos no contrato.

Parágrafo décimo nono. Quando o desempenho for comprometido por medidas unilaterais da contratada, ou seja, recessos, férias coletivas ou qualquer outra medida que ocasione diminuição injustificada das frentes de serviços, o valor da administração local poderá ser revista pela equipe de fiscalização.

CLÁUSULA NONA - DA REVISÃO DE PREÇOS E DO REAJUSTE

Os preços contratuais serão reajustados após 12 (doze) meses, a contar da data de apresentação da proposta de percentual de preços, pela variação de índices setoriais nacionais, calculados pela Fundação Getúlio Vargas, e publicados na seção de Índices Econômicos da revista “Conjuntura Econômica”, pela fórmula a seguir relacionada:

I = ÍNDICE VIGENTE NA DATA DE REAJUSTE DA PROPOSTA

I₀ = ÍNDICE DO MÊS SUBSEQUENTE À DATA DE APRESENTAÇÃO DA PROPOSTA

R= FATOR * V

R = VALOR DO REAJUSTE PROCURADO

V = VALOR CONTRATUAL DOS SERVIÇOS A SEREM REAJUSTADOS

FATOR = (I-I₀)/I₀

REAJUSTES CONTRATUAIS		
ITEM	GRUPO/SERVIÇO	ÍNDICE SETORIAL
1	ADMINISTRAÇÃO DA OBRA	ADMINISTRAÇÃO LOCAL
2	SERVIÇOS PRELIMINARES/ CANTEIRO DE OBRA	TERRAPLENAGEM
3	DEMOLIÇÕES, RETIRADAS E REMOÇÕES	INCC
4	TERRAPLENAGEM	TERRAPLENAGEM
5	URBANIZAÇÃO	INCC
6	PAISAGISMO	OBRAS COMPLEMENTARES E MEIO AMBIENTE
7	SKATE PARK	INCC



8	QUIOSQUE ALIMENTAÇÃO	INCC
9	QUIOSQUE WC	INCC
10	QUIOSQUE POLICIAL	INCC
11	QUADRA	INCC
12	ARENINHA	INCC
13	ESCADA	INCC
14	MURO DE ARRIMO	TERRAPLENAGEM
15	PIÉR	INCC
16	QUADRAS DE VOLEY	INCC
17	PARQUE INFANTIL	IGP – DI
18	ACADEMIA AR LIVRE	IGP – DI
19	ARQUIBANCADA SETOR SUL (2 UNIDADES)	INCC

Tabela - Índices de Referência para Reajuste do Preços

Parágrafo primeiro. Os reajustamentos acompanharão o desempenho no índice setorial. Quando o índice obtiver um desempenho crescente será passível de acréscimo, quando obtiver um desempenho decrescente, será passível de decréscimo.

Parágrafo segundo. A CONTRATADA deverá protocolar a solicitação de reajuste após aniversário da proposta, no prazo limite máximo de 30 dias posterior à divulgação do índice de reajustamento.

Parágrafo terceiro. A concessão de reajustamento estará condicionada à solicitação formal do contratado, restando sem direito à atualização pelo novo índice no período descoberto pela solicitação.

Parágrafo quarto. Somente ocorrerá este reajuste para as parcelas que ultrapassem o período mencionado e caso o adimplemento da obrigação das parcelas a realizar não estejam atrasadas por culpa da CONTRATADA conforme cronograma físico aprovado pela fiscalização da CONTRATANTE.

Parágrafo quinto. Em caso de atraso na execução dos serviços atribuível à CONTRATADA, os PREÇOS contratuais serão reajustados pela fórmula estabelecida no item acima, obedecendo-se os seguintes critérios:

- a) Se os índices aumentarem, prevalecerão aqueles vigentes nas datas em que as etapas dos serviços seriam realizadas de conformidade com o programado no cronograma físico-financeiro;
- b) Se os índices diminuírem, prevalecerão aqueles vigentes nas datas em que os serviços forem executados.

Parágrafo sexto. No caso de atraso ou não divulgação do índice de reajustamento, o CONTRATANTE pagará à CONTRATADA a importância calculada pela última variação conhecida, liquidando a diferença correspondente tão logo seja divulgado o índice definitivo.



Parágrafo sétimo. Caso o índice estabelecido para reajustamento venha a ser extinto ou de qualquer forma não possa mais ser utilizado, será adotado em substituição o que vier a ser determinado pela legislação então em vigor.

Parágrafo oitavo. Na ausência de previsão legal quanto ao índice substituto, as partes elegerão novo índice oficial, para reajustamento do preço do valor remanescente.

Parágrafo nono. O preço estipulado será alterado quando ocorrer acréscimo ou supressão de serviços por conveniência da HABITAFOR, respeitando-se os limites previstos em lei e quando comprovado o desequilíbrio econômico-financeiro do Contrato.

Parágrafo décimo. A diferença percentual entre o valor global do contrato e o obtido a partir dos custos unitários do orçamento estimado pela administração pública não poderá ser reduzida, em favor do contratado, em decorrência de aditamentos contratuais que modifiquem a composição orçamentária.

Parágrafo décimo segundo. Durante a execução dos serviços, as ligações provisórias que se fizerem necessárias, bem como a obtenção de licenças e alvarás, correrão por conta exclusiva da Contratada.

CLÁUSULA DÉCIMA - DA SUBCONTRATAÇÃO

Será admitida a subcontratação, desde que previamente aprovada pela FISCALIZAÇÃO e restrita, contudo, ao percentual de 30% (trinta por cento) do orçamento, devendo a empresa indicada pela CONTRATADA, antes do início da realização dos serviços, apresentar documentação que comprove sua habilitação jurídica, regularidade fiscal e a qualificação técnica necessária, nos termos previstos neste Edital.

Parágrafo primeiro. É vedada a subcontratação total dos serviços, bem como dos serviços considerados para efeito de atestação da capacidade técnico-operacional e técnico-profissional.

Parágrafo segundo. A subcontratação de que trata esta cláusula não exclui a responsabilidade do contratado perante a Prefeitura Municipal de Fortaleza quanto à qualidade técnica do serviço executado.

CLÁUSULA DÉCIMA PRIMEIRA - DOS ACRÉSCIMOS E /OU SUPRESSÕES

Os aditivos serão discutidos no decorrer das obras, onde a FISCALIZAÇÃO verificará a real necessidade do aditivo.

Parágrafo Primeiro. O pleito do aditivo se inicia com a elaboração da Justificativa Técnica realizada pela FISCALIZAÇÃO.



Parágrafo segundo. Quando o pleito objetivar acréscimo de serviços, faz-se necessária a confecção, apresentação e juntada à Justificativa Técnica de planilha orçamentária analítica.

Parágrafo terceiro. As Justificativas técnicas e seus anexos, caso existam, serão encaminhadas à empresa contratada para a supervisão para análise e comparação com a tabela do SINAPI ou da SEINFRA ou da SEINF, observado o desconto percentual que a empresa ofereceu para a obra em questão. Esta emitirá o devido Parecer Técnico do Aditivo e enviará para HABITAFOR.

- a.** Em caso de inclusão de itens novos, obedecerão a seguinte ordem de consulta para a definição do preço:
- 1) Tabela de referência com a data base da utilizada pelo contratante na licitação;
 - 2) Tabela de referência atualizada, com retroação à data base da utilizada pelo contratante na licitação, pelos mesmos índices de reajustes previstos no Edital;
 - 3) Coleta de preços de mercado, com retroação à data base da utilizada pelo contratante na licitação, pelos mesmos índices de reajustes previstos no Edital;
- b.** Em qualquer dos casos abordados no item A, será aplicado desconto, da seguinte forma:
- 1) Inexistindo itens correlatos aos itens novos, será aplicado o desconto médio global da proposta em relação ao orçamento de referência;
 - 2) Existindo itens correlatos aos itens novos, será aplicado o desconto médio dos itens correlatos da proposta em relação aos preços de referência desses itens

Parágrafo quarto. O titular do órgão ou entidade licitadora reserva-se o direito de, a qualquer tempo, introduzir modificações ou alterações no projeto, plantas e especificações.

Parágrafo quinto. Caso as alterações ou modificações impliquem aumento ou diminuição dos serviços que tenham preços unitários cotados na proposta, o valor respectivo, para efeito de pagamento ou abatimento, será apurado com base nas cotações apresentadas no orçamento.

Parágrafo sexto. Caso as alterações e/ ou modificações não tenham no orçamento da licitante os itens correspondentes com os seus respectivos preços unitários, serão utilizados os preços unitários constantes da tabela de preços utilizada pelo órgão ou entidade licitadora.

Parágrafo sétimo – À HABITAFOR caberá o direito de promover acréscimos ou supressões nas obras ou serviços, que se fizerem necessários, até os limites constantes do art. 65, parágrafo 1º, da Lei nº 8.666/93, mantendo-se as demais condições do Contrato.

Parágrafo oitavo. Nenhum acréscimo ou supressão poderá exceder os limites estabelecidos no item anterior; salvo o caso de supressão, quando houver acordo celebrado entre os contratantes.

Parágrafo nono. Caso haja acréscimo ou diminuição no volume dos serviços, este será objeto de Termo Aditivo ao Contrato, após o que será efetuado o pagamento, calculado nos termos da Parágrafo sexto e Parágrafo sétimo.



CLÁUSULA DÉCIMA SEGUNDA - DAS OBRIGAÇÕES DA CONTRATADA

São obrigações da Contratada:

I - Executar as obras e serviços pelo preço global estipulado neste Contrato e entregá-los totalmente concluídos, de acordo com os projetos executivos fornecidos pelo Contratante em perfeito e total funcionamento, e observadas todas normas técnicas de segurança.

II - Manter preposto aceito pelo Contratante no local da obra, para representá-la na execução do contrato, assim como manter durante todo o prazo de execução, e até o recebimento definitivo da obra ou serviço pelo Contratante, todos os profissionais qualificados detentores dos Atestados de Responsabilidade Técnica apresentados na fase de habilitação da licitação. Somente com autorização do Contratante, e a seu critério, poderão ser substituídos por outros portadores de ART igual ou superior.

III - Reparar, corrigir, remover, reconstruir ou substituir, às suas expensas, no total ou em parte, o objeto do Contrato em que se verificarem vícios, defeitos ou incorreções resultantes da execução ou de materiais empregados.

IV - Obedecer todas as leis, códigos e regulamentos federais, estaduais e municipais, relacionados com os serviços em execução e todas as normas de segurança aplicáveis.

V - Responder pelos danos causados diretamente o Contratante ou a terceiros, decorrentes de sua culpa ou dolo na execução do Contrato, não excluindo ou reduzindo essa responsabilidade a fiscalização ou o acompanhamento pelo Contratante.

VI - Responder pelos encargos trabalhistas previdenciários, fiscais e comerciais resultantes da execução do Contrato.

VII - Efetuar, caso solicitado pelo Contratante, testes previstos nas normas da ABNT para definir as características técnicas de qualquer equipamento, material ou serviço a ser executado.

VIII- Apresentar as licenças exigidas pelos órgãos competentes para a realização dos serviços será de exclusiva responsabilidade da Contratada.

IX - Responder durante o prazo de 90 dias após a execução dos serviços, pelas faltas ou reparos, desde que a fiscalização do Contratante comprove que danos ocorridos tenham resultado de execução imperfeita ou inadequada às especificações de origem.

X - Colocar as placas de sinalização da obra ou serviço, conforme modelo fornecido pelo Contratante.

XI - Executar a obra ou serviço de acordo com o projeto, atendidas as normas técnicas adotadas pelo Contratante.



XII - Implantar o Programa de Gerenciamento de Resíduos da Construção Civil, PGRCC, durante toda a execução do objeto. De acordo com a Fundamentação Legal: Art. 182 CF, Lei 6938/81; Lei 9605, de 13.02.98, Lei dos Crimes Ambientais; RES. CONAMA 307, 05.07.2002; RES. CONAMA 348, de 16.08.2004; Lei Estadual nº 13.103 de 24 de janeiro de 2001; Lei Municipal 8408, de 24.12.99; Dec. Mun. 10.696 de 02.02.2002; Dec. Mun. 11.633, de 18.05.2004; Dec. Mun. 11646, de 31.05.2004; Portaria SEMAM 06/2004, DOM, 03/10/2004.

XIII- Apresentar o Extrato da Ordem de Serviço junto ao Conselho Coordenador de Obras para Licenciamento Prévio da Obra e Serviço, conforme exigência da Lei nº 6915 de 05 de julho de 1991, que toda obra e serviço a ser executado no solo, subsolo e espaço aéreo de Fortaleza (implantação ou manutenção de rede de distribuição e abastecimento de água, rede de esgoto, energia elétrica, gás canalizado, transmissão telefônica, de dados e de imagem, rede de telecomunicação e de TV a cabo, oleodutos e derivados do petróleo ou produtos químicos, pavimentação, drenagem, construção ou reforma de praças e canteiros centrais, obras d'arte e qualquer escavação em vias públicas), deverá ser previamente Licenciada junto ao Conselho Coordenador de Obras, mediante a apresentação do Extrato da Ordem de serviço respectiva, sob pena de infração ao Código de Obras e Posturas do Município de Fortaleza.

XIV- Entregar na assinatura do contrato o original ou cópia autenticada por cartório competente dos seguintes documentos:

- I. Provas de regularidades com as Fazendas Federal, Estadual e Municipal.
- II. Prova de regularidade relativa ao FGTS.
- III. Prova de regularidade Trabalhista.

CLÁUSULA DÉCIMA TERCEIRA - DAS OBRIGAÇÕES DA CONTRATANTE

São obrigações da contratante:

I - Proporcionar à contratada todas as condições necessárias ao pleno cumprimento das obrigações decorrentes do objeto contratual, consoante estabelece a Lei Federal no 8.666/1993 e suas alterações posteriores.

II - Fiscalizar a execução do objeto contratual, através de sua unidade competente, podendo, em decorrência, solicitar providências da contratada, que atenderá ou justificará de imediato sua impossibilidade.

III- Notificar a contratada de qualquer irregularidade decorrente da execução do objeto contratual.

CLÁUSULA DÉCIMA QUARTA - DAS MULTAS

Ressalvada a hipótese de força maior, a inexecução parcial ou total dos serviços objeto deste Contrato, nos prazos fixados no cronograma físico do Contratante, sujeitará a Contratada a aplicação das multas prevista nos artigos 50 e 51 do Decreto Municipal nº 13.735/2016;



Parágrafo primeiro. Da aplicação de multa será a Contratada notificada pelo Contratante, tendo, a partir da notificação, o prazo de 10 dias para recolher a importância correspondente na SEFIN. O pagamento dos Serviços não será efetuado à Contratada se esta deixar de recolher multa que lhe for imposta.

Parágrafo segundo. A multa aplicada por descumprimento do prazo global será deduzida do pagamento da última parcela e as multas por infrações de prazos parciais serão deduzidas, de imediato, dos valores das prestações a que correspondam.

Parágrafo terceiro. Os valores resultantes das multas aplicadas por descumprimento de prazos parciais serão devolvidos por ocasião do recebimento definitivo dos serviços, se a Contratada, recuperando os atrasos verificados em fases anteriores do Cronograma Físico, entregar os serviços dentro do prazo global estabelecido.

Parágrafo quarto. Todas as multas serão cobradas cumulativamente e independentemente.

Parágrafo quinto. Entende-se por motivo de força maior, para efeitos de penalidades e sanções, o ato de inimigo público, guerra, bloqueio, insurreição levantada, epidemias, avalanches, tempestades, raios, enchentes, perturbações civis, explosões ou quaisquer outros acontecimentos semelhantes aos acima enumerados, ou de força equivalente, que fujam ao controle razoável de qualquer das partes interessadas, que, mesmo diligentemente, não se consiga impedir sua ocorrência, excluída a greve trabalhista por ser direito do trabalhador.

Parágrafo sexto. A Contratada deverá comunicar à Contratante quaisquer danos dos fatos mencionados no parágrafo quinto, dentro do prazo de 02 dias consecutivos de sua verificação, e apresentar os documentos comprobatórios em até 05 dias consecutivos a partir da data da comunicação, sob pena de não serem considerados.

Parágrafo sétimo. O Contratante, no prazo máximo de até 05 dias consecutivos contados do recebimento dos documentos comprobatórios de fato, deverá aceitar ou recusar os motivos alegados, dando, por escrito, as suas razões.

CLÁUSULA DÉCIMA QUINTA - DO RECEBIMENTO DO OBJETO DO CONTRATO.

O Objeto contratual deverá ser entregue de forma parcelada, conforme etapas definidas no Cronograma Físico-Financeiro, e devidamente assinado pelo GESTOR do contrato.

Parágrafo primeiro. A não observância destas condições implicará na não aceitação do objeto sem que caiba qualquer tipo de reclamação e/ou indenização por parte da CONTRATADA.

Parágrafo segundo -Finalizada a obra, a Empresa executante solicita por meio de ofício a HABITAFOR, que dará os encaminhamentos devidos, o TRP. Termo de Recebimento Provisório conforme regido no Contrato. Antes da emissão do TRP a obra é vistoriada com a utilização do "check list" (Registro da qualidade. QUALIFOR).



Parágrafo terceiro. Caso seja detectada alguma não-conformidade até o término estipulado no TRP, deverá ser encaminhado um ofício a Empresa executora, contendo o Relatório de Pendências do TRP a serem corrigidas.

Parágrafo quarto. Decorrido 90 (noventa) dias após o término da obra, para a emissão do TRD. Termo de Recebimento Definitivo, será realizada uma vistoria por uma comissão composta pela HABITAFOR e pela CONTRATADA.

CLÁUSULA DÉCIMA SEXTA - DO INADIMPLEMENTO E SANÇÕES

No caso de inadimplemento da prestação contratual, seja total ou parcial, além da multa estabelecida neste Edital, o Contrato poderá ser rescindido, sujeitando-se, ainda, o contratado, após o devido processo legal, às seguintes penalidades:

- I. Advertência;
- II. Multa, cumulativa com as demais sanções, conforme estabelecido nos artigos 50 e 51 do Decreto Municipal nº 13.735/2016;
- III. Suspensão temporária para participar em licitação e impedimento de contratar com o órgão ou entidade da qual se origina esta licitação, por prazo não superior a 02 (dois) anos;
- IV. Declaração de Inidoneidade.

Parágrafo primeiro. A competência para imposição das sanções previstas no item anterior será do representante legal do Contratante.

Parágrafo segundo. A inidoneidade poderá ser declarada pelo titular do órgão ou entidade da qual se origina esta licitação, nos casos previstos no item seguinte.

Parágrafo terceiro. As sanções de suspensão ou de declaração de inidoneidade para licitar ou contratar com o órgão ou entidade da qual se origina esta licitação, poderão ser aplicadas ao contratado que, em razão de Contratos firmados com qualquer órgão da Administração Pública Federal, Estadual ou Municipal:

- a) Tenham sofrido condenação definitiva por praticarem, por meios dolosos, fraude fiscal no recolhimento de quaisquer tributos;
- b) Tenham praticado atos ilícitos visando a frustrar os objetivos da licitação;
- c) Demonstrem não possuir idoneidade para contratar com a Administração Pública em virtude de atos ilícitos praticados.

Parágrafo quarto. A reabilitação do CONTRATADO só poderá ser promovida, mediante requerimento, após decorrido o prazo de 02 (dois) anos da aplicação da sanção, e desde que indenize o Município pelo efetivo prejuízo causado ao Erário Público quando a conduta faltosa, relativamente ao presente ao presente certame, repercutir, prejudicialmente, no âmbito da Administração Pública Municipal.



Parágrafo quinto. As sanções previstas nos itens antecedentes serão aplicadas pelas autoridades competentes, assegurados ao contratado ou ao adjudicatário, o contraditório e a ampla defesa.

- a) 05 dias úteis nos casos de advertência e de suspensão;
- b) 10 dias úteis da abertura de vista do processo, no caso de declaração de inidoneidade para licitar com o Município de Fortaleza.

CLÁUSULA DÉCIMA SÉTIMA - DA RESCISÃO

Ocorrerá a rescisão do Contrato, independentemente de interpelação judicial ou extrajudicial e sem que caiba à Contratada direito a indenização de qualquer natureza, ocorrendo qualquer dos seguintes casos:

- I. Não cumprimento ou cumprimento irregular das cláusulas contratuais, especificações, projetos e prazos; ou da legislação vigente;
- II. Lentidão na execução dos serviços, levando o órgão ou entidade licitadora a presumir pela não conclusão dos mesmos nos prazos estipulados;
- III. Cometimento reiterado de erros na execução dos serviços;
- IV. Recuperação judicial, falência ou dissolução da firma ou insolvência de seus sócios, gerentes ou diretores;
- V. O atraso injustificado no início da obra ou paralisação da mesma sem justa causa e prévia comunicação do Contratante;
- VI. A subcontratação total ou parcial das obras ou serviços, sem prévia autorização do titular do órgão ou entidade licitadora, a associação da Contratada com outrem, a cessão ou transferência, total ou parcial, bem como a fusão, cisão ou incorporação, não admitidas neste Contrato;
- VII. O desatendimento das determinações regulares da autoridade designada para acompanhar e fiscalizar a sua execução, assim como as de seus superiores;
- VIII. O cometimento reiterado de faltas na sua execução, anotadas pelo representante do órgão ou entidade licitadora, conforme previsto no parágrafo 1º do art. 67 da Lei nº 8.666/93;
- IX. Alteração social ou a modificação da finalidade ou da estrutura da empresa, que prejudique a execução do Contrato;
- X. Razões de interesse público, de alta relevância de amplo conhecimento, justificados e determinados pelo o órgão ou entidade licitadora;
- XI. A supressão, por parte da Administração, de obras ou serviços de engenharia, acarretando modificação do valor inicial do Contrato além do limite estabelecido na cláusula décima primeira deste Contrato;
- XII. A suspensão de sua execução, por ordem escrita do órgão ou entidade licitadora, por prazo superior a 120 dias, salvo em caso de calamidade pública, grave perturbação da ordem interna ou guerra, ou ainda por repetidas suspensões que totalizem o mesmo prazo, independentemente do pagamento obrigatório de indenizações pelas sucessivas e contratualmente imprevistas desmobilizações e mobilizações e outras previstas, assegurado ao contratado, nesses casos, o direito de optar pela suspensão do cumprimento das obrigações assumidas até que seja normalizada a situação;

- XIII.** O atraso superior a 90 dias dos pagamentos devidos pelo órgão ou entidade licitadora, decorrentes de obras ou serviços, ou parcelas destes, já recebidos ou executados, salvo em caso de calamidade pública, grave perturbação da ordem interna ou guerra, assegurado à Contratada o direito de optar pela suspensão do cumprimento de suas obrigações até que seja normalizada a situação;
- XIV.** A não liberação, por parte do órgão ou entidade licitadora, de área, local ou objeto para execução da obra, nos prazos contratuais, bem como das fontes de materiais naturais especificadas no projeto;
- XV.** A ocorrência de caso fortuito ou de força maior, regularmente comprovada, impeditiva da execução do Contrato;
- XVI.** A inobservância da obrigação de colocar e manter no canteiro de obra o equipamento exigido para a execução dos serviços, bem como as placas de sinalização adequadas.

Parágrafo primeiro. A rescisão amigável do Contrato, por acordo entre as partes, deverá ser precedida de autorização escrita e fundamentada do titular do órgão ou entidade licitante.

Parágrafo segundo. Quando a rescisão ocorrer com base nos itens X a XV desta Cláusula, sem que haja culpa da Contratada, esta será ressarcida dos prejuízos regularmente comprovados que tiver sofrido, tendo direito a:

- I. Devolução de garantia, quando for exigida;
- II. Pagamentos devidos pela execução do Contrato até a data da rescisão;
- III. Pagamento do custo da desmobilização.

Parágrafo terceiro. O Contratante, a seus critério, poderá determinar a execução antecipada de serviços, obrigando-se a Contratada a realizá-los.

CLÁUSULA DÉCIMA OITAVA - DA FISCALIZAÇÃO

A FISCALIZAÇÃO representará a CONTRATANTE e terá, entre outras, as seguintes atribuições:

- a) Agir e decidir em nome da CONTRATANTE, inclusive, para rejeitar os serviços executados em desacordo com as especificações técnicas ou com imperfeição.
- b) Certificar as Notas Fiscais correspondentes após constatar o fiel cumprimento dos serviços executados, medidos e aceitos.
- c) Transmitir suas ordens e instruções por escrito, salvo em situações de urgência ou emergência, sendo reservado à contratada o direito de solicitar da fiscalização, por escrito, a posterior confirmação de ordens ou instruções verbais recebidas.
- d) Solicitar que a contratada, quando comunicada, afaste o empregado ou contratado que não esteja cumprindo fielmente o presente Contrato.
- e) Aplicar, nos termos contratuais multa(s) à contratada dando-lhe ciência do ato, por escrito, e comunicar ao órgão financeiro da contratante para que proceda a dedução da multa de qualquer crédito da contratada.
- f) Instruir o(s) recurso(s) da contratada no tocante ao pedido de cancelamento de multa(s), quando essa discordar da contratante.



Parágrafo único. No exercício de suas atribuições fica assegurado à fiscalização, sem restrições de qualquer natureza, o direito de acesso ao "local de execução dos serviços", bem como a todos os elementos de informações relacionados com as obras/serviços, pela mesma, julgados necessários.

CLÁUSULA DÉCIMA NONA - DA PUBLICAÇÃO DO CONTRATO

Até o 5º dia útil do mês seguinte ao da assinatura deste termo, o Contratante providenciará a publicação de resumo no Diário Oficial da União – DOU e Diário Oficial do Município - DOM.

CLÁUSULA VIGÉSIMA - DAS DESPESAS DO CONTRATO

Constituirá exclusivo da Contratada, o pagamento de tributos, tarifas, emolumentos e despesas decorrentes da formalização deste contrato e da execução de seu objeto.

CLAUSULA VIGÉSIMA PRIMEIRA - DA FRAUDE E DA CORRUPÇÃO

I - Os licitantes devem observar e o contratado deve observar e fazer observar, por seus fornecedores e subcontratados, se admitida subcontratação, o mais alto padrão de ética durante todo o processo de licitação, de contratação e de execução do objeto contratual.

Para os propósitos desta cláusula, definem-se as seguintes práticas:

- a) “**prática corrupta**”: oferecer, dar, receber ou solicitar, direta ou indiretamente, qualquer vantagem com o objetivo de influenciar a ação de servidor público no processo de licitação ou na execução de contrato;
- b) “**prática fraudulenta**”: a falsificação ou omissão dos fatos, com o objetivo de influenciar o processo de licitação ou de execução de contrato;
- c) “**prática colusiva**”: esquematizar ou estabelecer um acordo entre dois ou mais licitantes, com ou sem o conhecimento de representantes ou prepostos do órgão licitador, visando estabelecer preços em níveis artificiais e não-competitivos;
- d) “**prática coercitiva**”: causar dano ou ameaçar causar dano, direta ou indiretamente, às pessoas ou sua propriedade, visando influenciar sua participação em um processo licitatório ou afetar a execução do contrato;
- e) “**prática obstrutiva**”: (i) destruir, falsificar, alterar ou ocultar provas em inspeções ou fazer declarações falsas aos representantes do organismo financeiro multilateral, com o objetivo de impedir materialmente a apuração de alegações de prática prevista, deste Edital; (ii) atos cuja intenção seja impedir materialmente o exercício do direito de o organismo financeiro multilateral promover inspeção.

II - Na hipótese de financiamento, parcial ou integral, por organismo financeiro multilateral, mediante adiantamento ou reembolso, este organismo imporá sanção sobre uma empresa ou pessoa física, inclusive declarando-a inelegível, indefinidamente ou por prazo determinado, para a outorga de contratos financiados pelo organismo se, em qualquer momento, constatar o envolvimento da empresa,



diretamente ou por meio de um agente, em práticas corruptas, fraudulentas, colusivas, coercitivas ou obstrutivas ao participar da licitação ou da execução um contrato financiado pelo organismo.

III - Considerando os propósitos das cláusulas acima, o licitante vencedor, como condição para a contratação, deverá concordar e autorizar que, na hipótese de o contrato vir a ser financiado, em parte ou integralmente, por organismo financeiro multilateral, mediante adiantamento ou reembolso, permitirá que o organismo financeiro e/ou pessoas por ele formalmente indicadas possam inspecionar o local de execução do contrato e todos os documentos, contas e registros relacionados à licitação e à execução do contrato.

FRAUD AND CORRUPTION

I - Bidders must observe and the contractor must observe and ensure that, by their suppliers and subcontractors, if subcontracting is admitted, the highest standard of ethics during the entire bidding, contracting and execution process of the contractual object.

For the purposes of this clause, the following practices are defined:

- a) "corrupt practice": offering, giving, receiving or requesting, directly or indirectly, any advantage with the objective of influencing the action of public servants in the bidding process or in the execution of the contract;
- b) "fraudulent practice": the falsification or omission of facts, with the objective of influencing the bidding process or contract execution;
- c) "collusive practice": outline or establish an agreement between two or more bidders, with or without the knowledge of representatives or representatives of the bidding agency, aiming to establish prices at artificial and non-competitive levels;
- d) "coercive practice": causing damage or threatening to cause damage, directly or indirectly, to people or their property, in order to influence their participation in a bidding process or affect the performance of the contract;
- e) "obstructive practice": (i) destroy, falsify, alter or hide evidence in inspections or make false statements to representatives of the multilateral financial organization, with the objective of materially preventing the investigation of allegations of expected practice in this Notice; (ii) acts whose intention is to materially prevent the exercise of the right of the multilateral financial organization to promote inspection.

II - In the event of financing, in whole or in part, by a multilateral financial organization, by means of advance or reimbursement, this organization will impose a sanction on a company or individual, including declaring it ineligible, indefinitely or for a specified period, for the granting of financed contracts by the organization if, at any time, it finds the company involved, directly or through an agent, in corrupt, fraudulent, collusive, coercive or obstructive practices when participating in the bidding or executing a contract financed by the organization.

III - Considering the purposes of the clauses above, the winning bidder, as a condition for contracting, must agree and authorize that, in the event that the contract will be financed, in part or in whole, by a multilateral financial organization, by means of advance or reimbursement, it will allow the financial agency and / or persons formally appointed by it to inspect the place of performance of the contract and all documents, accounts and records related to the bidding and performance of the contract.



CLÁUSULA VIGÉSIMA SEGUNDA - DAS DISPOSIÇÕES FINAIS

O Contratante não cederá recursos humanos ou materiais para a realização dos serviços de que trata o presente Contrato, ficando por conta e risco da Contratada todas as despesas inerentes a sua execução.

CLÁUSULA VIGÉSIMA TERCEIRA - DO FORO

Fica eleito o Foro da Cidade de Fortaleza, capital do Estado do Ceará, para dirimir as questões que porventura surgirem durante a execução do presente Contrato.

E, por assim terem justo e combinado o Contrato, ambas as partes firmam o presente termo, com duas testemunhas que também o assinam, em 02 (duas) vias de igual teor, que serão distribuídas entre Contratante e Contratada para os efeitos legais.

Fortaleza, dede20_____.

CONTRATANTE

CONTRATADA

TESTEMUNHAS:

1. _____

RG:

CPF:

2. _____

RG:

CPF:

VISTO: _____



EDITAL Nº 5380
CONCORRÊNCIA PÚBLICA CEL Nº. 003/2020
PROCESSO ADM. Nº. P942188/2019

FL. | 132

ANEXO IX
MODELO DE ATESTADO DE VISITA TÉCNICA

ATESTADO DE VISITA TÉCNICA

CONCORRÊNCIA PÚBLICA Nº _____/2020
IDENTIFICAÇÃO DA LICITANTE

NOME/ RAZÃO SOCIAL LICITANTE:

CNPJ:

ENDEREÇO:

REPRESENTANTE TÉCNICO:

CPF: RG:

CREA/CE:

DECLARAMOS para todos os fins de direito que a empresa acima identificada, na pessoa do seu representante, esteve no local onde serão executados o objeto da **Concorrência Pública nº ____/2020, cujo objeto é a CONTRATAÇÃO DE EMPRESA PARA EXECUÇÃO DAS OBRAS DE URBANIZAÇÃO E INFRAESTRUTURA CONTEMPLANDO SERVIÇOS DE REDE DE DRENAGEM, TERRAPLANAGEM E PAVIMENTAÇÃO DA ÁREA DA LAGOA DO PAPICU, LOCALIZADA EM ÁREA DE ABRANGÊNCIA DA SECRETARIA REGIONAL II, NO MUNICÍPIO DE FORTALEZA – CE**, visitando e tomando conhecimento de todas as informações e das condições locais para o cumprimento das obrigações.

A visita realizada e os elementos técnicos fornecidos (projetos e planilhas) são suficientes para os levantamentos necessários à elaboração da proposta bem como o desenvolvimento dos serviços a serem realizados, de modo a não incorrer em omissões que jamais poderão ser alegadas pela empresa em favor de eventuais pretensões de acréscimos de serviços. Não serão aceitas reclamações posteriores sob alegação de aumento de serviços ou serviços e materiais não relacionados no Projeto Básico.

Fortaleza, ____ de _____ de 2020.

FISCAL TÉCNICO – HABITAFOR

REPRESENTANTE TÉCNICO - EMPRESA



EDITAL Nº 5380
CONCORRÊNCIA PÚBLICA CEL Nº. 003/2020
PROCESSO ADM. Nº. P942188/2019

FL. | 133

ANEXO X
MODELO DE PROPOSTA DE PREÇOS

(PAPEL TIMBRADO DA LICITANTE/PROPONENTE, contendo endereço, telefone e fax)

Local e data

Comissão Especial de Licitação
Ref.: Concorrência Pública nº/2020.

Prezados Senhores,

Apresentamos a V.Sas. nossa proposta para execução dos serviços objeto do Edital de Concorrência Pública nº/2020, para a **CONTRATAÇÃO DE EMPRESA PARA EXECUÇÃO DAS OBRAS DE URBANIZAÇÃO E INFRAESTRUTURA CONTEMPLANDO SERVIÇOS DE REDE DE DRENAGEM, TERRAPLANAGEM E PAVIMENTAÇÃO DA ÁREA DA LAGOA DO PAPICU, LOCALIZADA EM ÁREA DE ABRANGÊNCIA DA SECRETARIA REGIONAL II, NO MUNICÍPIO DE FORTALEZA – CE**, tudo de acordo com o disposto nos anexos deste Edital, pelo preço global de R\$ _____ (_____), com prazo de execução de **12 (doze) meses**.

Caso nos seja adjudicado o objeto da presente licitação, nos comprometemos a assinar o Contrato no prazo determinado no documento de convocação, indicando para esse fim o Sr. _____, Carteira de Identidade nº _____ expedida em __/__/__, Órgão Expedidor _____ e CPF nº _____, como representante legal desta empresa.

Informamos que o prazo de validade da nossa proposta é de _____ (_____ dias, a contar da data de abertura da licitação.

Finalizando, declaramos que estamos de pleno acordo com todas as condições estabelecidas no Edital da licitação e seus anexos.

Atenciosamente,

.....
FIRMA LICITANTE/PROPONENTE / CNPJ REPRESENTANTE LEGAL / CPF



EDITAL Nº 5380
CONCORRÊNCIA PÚBLICA CEL Nº. 003/2020
PROCESSO ADM. Nº. P942188/2019

FL. | 134

ANEXO XI
MODELO DE DECLARAÇÃO DE NÃO EMPREGAR MENORES DE IDADE

DECLARAÇÃO

(nome /razão – social) _____,
inscrita no CNPJ nº _____, por intermédio de seu representante legal o(a)
Sr(a) _____, portado(a) da Carteira de Identidade
nº _____ e CPF nº _____, DECLARA, sob as sanções
administrativas cabíveis e sob as penas da lei, para fins do disposto no inciso XXXIII do artigo 7º da
Constituição Federal, bem como do disposto no inciso V do art. 27 da Lei Nº. 8.666, de 21 de junho
de 1993, acrescida pela Lei Nº. 9.854, de 27 de Outubro de 1999, que não emprega menor de 18
(dezoito) anos em trabalho noturno, perigoso ou insalubre e não emprega menor de 16 (dezesesseis)
anos, salvo na condição de aprendiz a partir de 14 (quatorze) anos.

Fortaleza, _____ de _____ de _____.

(Representante legal)



EDITAL Nº 5380
CONCORRÊNCIA PÚBLICA CEL Nº. 003/2020
PROCESSO ADM. Nº. P942188/2019

FL. | 135

ANEXO XII
DECLARAÇÃO DE SUPERVENIÊNCIA DE FATO IMPEDITIVO PARA HABILITAÇÃO

DECLARAÇÃO

(NOME DA EMPRESA), CNPJ/CGC n.º _____, (endereço completo), sediada _____, DECLARA, sob as penas da Lei, que até a presente data inexistem fatos impeditivos para sua habilitação na Concorrência Pública n.º ____/2020, ciente da obrigatoriedade de declarar ocorrências posteriores.

(Local), ____ de _____ de 2020.

(Nome e assinatura do representante da pessoa jurídica)
(Número do CPF e identidade do declarante)
Empresa



ANEXO XIII
JUSTIFICATIVA DA NÃO PARTICIPAÇÃO DE CONSÓRCIO E COOPERATIVA

O Município de Fortaleza vem por meio deste apresentar justificativa acerca da não participação de Empresas enquadradas nas modalidades de Consórcio e Cooperativa no presente procedimento licitatório.

Acerca dos Consórcios este Município informa que a conveniência de admitir a participação dos mesmos em procedimento licitatório é decisão meramente discricionária da Administração, conforme artigo 33 da Lei n.º 8.666/93. Dessa forma, não seria vantajoso para a Administração Pública contratar empresas em regime de consórcio, tendo em vista que estas empresas passariam a ter responsabilidade solidária no que concerne às obrigações trabalhistas e previdenciárias, e isto traria riscos para a contratação, porque tal empresa poderá, de repente, ter os seus valores financeiros bloqueados pela Justiça, para fins de pagamento de dívidas, com graves repercussões para o cumprimento do contrato celebrado com o Município.

Outro aspecto importante na vedação de participação de empresas em regime de consórcio é quanto à expertise técnica, na comprovação de execução de serviços semelhantes aos de maior relevância. A comprovação da qualificação técnica tem como finalidade gerar para a administração a presunção de que se o licitante já executou com sucesso objeto similar, tendo condições para assim fazê-lo novamente. Essa presunção se forma com base na experiência obtida pelo licitante com o exercício dessas atividades pretéritas. A qualificação técnica de determinada empresa não é algo que possa ser emprestado para outra pessoa jurídica, justamente por haver nela um caráter *intuitu personae*, e como tal, resta claro que pertencer ao consórcio não legitima a equivalência entre a experiência dessas empresas. Portanto, permitir que uma empresa, utilize a expertise de outra para adjudicar para si o objeto da presente licitação não é razoável, visto que embora pertencentes ao consórcio, é certo que estas empresas não atuaram de forma conjunta na obtenção desses atestados.

Acerca das Cooperativas destacamos o disposto no Termo de Conciliação Judicial firmado entre a União Federal e o Ministério Público do Trabalho, ocorrido na Ação Civil Pública nº 01082-2002-020-10-00-0, no qual a União Federal se compromete a não mais contratar cooperativas que atuem em atividades como serviços de limpeza, conservação e manutenção de prédios, de equipamentos, de veículos e instalações, dentre outros.

Na mesma linha caminha o entendimento do Tribunal de Contas da União ao autorizar a vedação à participação de cooperativas no certame quando houver subordinação entre os profissionais alocados para a execução dos serviços e a cooperativa (*Acórdão nº 2221/2013 – Plenário, TC 029.289/2009-0, relator Ministro José Múcio Monteiro, 21.8.2013; Acórdão nº 975/2005 – Segunda Câmara; Acórdão nº 1815/2003 – Plenário; Acórdão nº 307/2004 – Plenário que culminaram com a publicação da Súmula nº 281 do TCU*), como é o caso da presente contratação.

Atestamos, por fim, que permitir a participação das mesmas representaria desrespeitar o Princípio Constitucional da Eficiência, previsto no Artigo 37 da Constituição Federal de 1988, considerando que todo e qualquer procedimento referente ao contrato, aos aditivos e pagamentos necessitariam obrigatoriamente da assinatura, e conseqüente anuência, de todos os cooperados dificultando, ou até impossibilitando, a célere execução do objeto pretendido.

EDITAL Nº 5380
CONCORRÊNCIA PÚBLICA CEL Nº. 003/2020
PROCESSO ADM. Nº. P942188/2019

FL. | 137

ANEXO XIV
MODELO DE DECLARAÇÃO PARA MICROEMPRESA E EMPRESA DE PEQUENO PORTE
(ENTREGAR JUNTO COM O ENVELOPE "A")

DECLARAÇÃO

(Nome /razão social) _____, inscrita no
CNPJ nº _____, por intermédio de seu representante legal o(a)
Sr(a) _____, portador(a) da Carteira de Identidade
nº _____ e inscrito(a) sob o CPF nº _____, DECLARA, sob as sanções
administrativas cabíveis e sob as penas da lei, ser...

Microempresa

Empresa de Pequeno Porte...

Indicar/detalhar a existência de restrição da documentação exigida para fins de habilitação (art. 30,
§ 4º. do Decreto 13.735 de 18 de janeiro de 2016).

nos termos da legislação vigente, não possuindo nenhum dos impedimentos previstos no § 4 do
artigo 3º. da Lei Complementar nº 123/06.

Fortaleza, _____ de _____ de _____.

(Representante Legal da)



ANEXO XV
MODELO MERAMENTE SUGESTIVO DE DECLARAÇÃO DE CONDUTA ÉTICA E
ANTICORRUPÇÃO

(NOME DO LICITANTE), declara para os devidos fins que como licitante observará e, eventualmente contratado observará e fará observar pelos fornecedores e subcontratados, se admitida subcontratação, a prática do mais alto padrão de ética durante todo o processo de licitação, de contratação e de execução do objeto contratual.

Para os propósitos desta declaração, definem-se as seguintes práticas:

- a) “prática corrupta”: oferecer, dar, receber ou solicitar, direta ou indiretamente, qualquer vantagem com o objetivo de influenciar a ação de servidor público no processo de licitação ou na execução de contrato;
- b) “prática fraudulenta”: a falsificação ou omissão dos fatos, com o objetivo de influenciar o processo de licitação ou de execução de contrato;
- c) “prática colusiva”: esquematizar ou estabelecer um acordo entre dois ou mais licitantes, com ou sem o conhecimento de representantes ou prepostos do órgão licitador, visando estabelecer preços em níveis artificiais e não-competitivos;
- d) “prática coercitiva”: causar dano ou ameaçar causar dano, direta ou indiretamente, às pessoas ou sua propriedade, visando influenciar sua participação em um processo licitatório ou afetar a execução do contrato;
- e) “prática obstrutiva”: (i) destruir, falsificar, alterar ou ocultar provas em inspeções ou fazer declarações falsas aos representantes do organismo financeiro multilateral, com o objetivo de impedir materialmente a apuração de alegações de prática prevista, deste Edital; (ii) atos cuja intenção seja impedir materialmente o exercício do direito de o organismo financeiro multilateral promover inspeção.

II -Na hipótese de financiamento, parcial ou integral, por organismo financeiro multilateral, mediante adiantamento ou reembolso, este organismo imporá sanção sobre uma empresa ou pessoa física, inclusive declarando-a inelegível, indefinidamente ou por prazo determinado, para a outorga de contratos financiados pelo organismo se, em qualquer momento, constatar o envolvimento da empresa, diretamente ou por meio de um agente, em práticas corruptas, fraudulentas, colusivas, coercitivas ou obstrutivas ao participar da licitação ou da execução um contrato financiado pelo organismo.

III -Considerando os propósitos das cláusulas acima, o licitante vencedor, como condição para a contratação, deverá concordar e autorizar que, na hipótese de o contrato vir a ser financiado, em parte ou integralmente, por organismo financeiro multilateral, mediante adiantamento ou reembolso, permitirá que o organismo financeiro e/ou pessoas por ele formalmente indicadas possam inspecionar o local de execução do contrato e todos os documentos, contas e registros relacionados à licitação e à execução do contrato.

Data

Licitante



MERELY SUGGESTIVE MODEL OF STATEMENT OF ETHICAL AND ANTI-CORRUPTION CONDUCT

(BIDDER'S NAME), declares for due purposes that as a bidder, it will observe and, eventually contracted, it will observe and cause suppliers and subcontractors to observe, if subcontracting is permitted, the practice of the highest standard of ethics throughout the bidding process, of contracting and execution of the contractual object. For the purposes of this declaration, the following practices are defined:

- a) "corrupt practice": offering, giving, receiving or requesting, directly or indirectly, any advantage with the objective of influencing the action of public servants in the bidding process or in the execution of the contract;
- b) "fraudulent practice": the falsification or omission of facts, with the objective of influencing the bidding process or contract execution;
- c) "collusive practice": outline or establish an agreement between two or more bidders, with or without the knowledge of representatives or representatives of the bidding agency, aiming to establish prices at artificial and non-competitive levels;
- d) "coercive practice": causing damage or threatening to cause damage, directly or indirectly, to people or their property, in order to influence their participation in a bidding process or affect the performance of the contract;
- e) "obstructive practice": (i) destroy, falsify, alter or hide evidence in inspections or make false statements to representatives of the multilateral financial organization, with the objective of materially preventing the investigation of allegations of expected practice in this Notice; (ii) acts whose intention is to materially prevent the exercise of the right of the multilateral financial organization to promote inspection.

II -In the event of financing, in whole or in part, by a multilateral financial organization, by means of advance or reimbursement, this organization will impose a sanction on a company or individual, including declaring it ineligible, indefinitely or for a specified period, for the granting of financed contracts by the organization if, at any time, it finds the company involved, directly or through an agent, in corrupt, fraudulent, collusive, coercive or obstructive practices when participating in the bidding or executing a contract financed by the organization.

III -Considering the purposes of the clauses above, the winning bidder, as a condition for contracting, must agree and authorize that, in the event that the contract will be financed, in part or in whole, by a multilateral financial organization, by means of advance or reimbursement, it will allow the financial agency and / or persons formally appointed by it to inspect the place of performance of the contract and all documents, accounts and records related to the bidding and performance of the contract.

Date,

BIDDER

